

Modèle:
Twilight-II-B

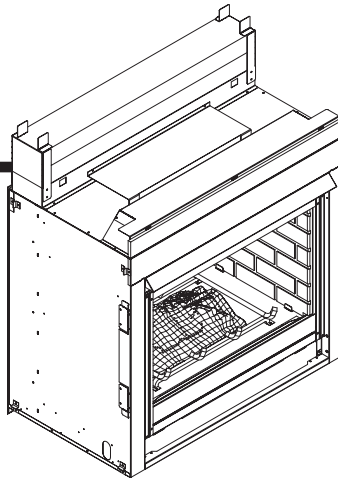

AVIS

NE JETEZ PAS CE MANUEL



- Instructions importantes d'utilisation et de maintenance comprises.
- Lisez, comprenez et suivez ces instructions pour une installation et une utilisation sans danger.
- Laissez ce manuel avec la personne responsable de l'utilisation et du fonctionnement de l'appareil.

⚠ AVERTISSEMENT : Si l'information contenue dans ces instructions n'est pas suivie exactement, il pourrait y avoir un incendie ou une explosion causant des dommages à la propriété, des blessures personnelles ou la mort.

- Ne rangez et n'utilisez pas d'essence ou d'autres vapeurs et liquides inflammables près de cet appareil ou de tout autre appareil électroménager.
- **Ce que vous devez faire si vous sentez du gaz**
 - N'essayez pas d'allumer tout appareil électroménager.
 - Ne touchez pas de commutateur électrique. N'utilisez pas de téléphone dans votre édifice.
 - Appelez immédiatement votre fournisseur de gaz du téléphone d'un voisin. Suivez les instructions du fournisseur de gaz.
 - Si vous ne pouvez pas rejoindre votre fournisseur de gaz, appelez le service d'incendie.
- L'installation et l'entretien doit être effectué par un installateur qualifié, une agence de service ou le fournisseur de gaz.

Cet appareil peut être installé dans une installation OEM dans une maison manufacturée (É.-U. seulement) ou dans une maison mobile et il doit être installé conformément aux instructions du fabricant et selon les normes de sécurité et de construction des maisons manufacturées, *Title 24 CFR, Partie 3280 (des É.-U.) ou Standard for Installation in Mobile Homes (Normes d'installation dans les maisons mobiles), CAN/CSA Z240MH.*

Cet appareil est réservé au(x) type(s) de gaz indiqué(s) sur la plaque signalétique.

⚠ AVERTISSEMENT



SURFACES CHAUDES !

Le verre et d'autres surfaces sont chaudes durant leur fonctionnement et leur refroidissement.

La vitre chaude provoquera des brûlures si on la touche.

- Ne pas toucher la vitre tant qu'elle n'est pas froide
- NE JAMAIS permettre aux enfants de toucher la vitre
- Gardez les enfants loin de l'appareil
- SURVEILLER ATTENTIVEMENT les enfants présents dans la pièce où le foyer est installé.
- Les enfants et les adultes doivent être avisés des températures élevées.

Les températures élevées peuvent mettre le feu aux vêtements ou à d'autres matériaux inflammables.

- Gardez les vêtements, les meubles, les tentures et les autres combustibles loin de l'appareil.

Cet appareil a été fourni avec une barrière intégrale pour éviter tout contact direct avec le panneau de verre fixe. NE faites pas fonctionner l'appareil avec la barrière retirée.

Contactez votre concessionnaire ou Hearth & Home Technologies si la barrière n'est pas présente ou si vous avez besoin d'aide pour en installer une correctement.

Dans le Commonwealth du Massachusetts l'installation doit être effectuée par un plombier agréé ou un monteur de gaz.

Consultez la table des matières pour l'emplacement d'exigences supplémentaires du Commonwealth du Massachusetts.



L'installation et la réparation de cet appareil ne doivent être effectuées que par un représentant du service qualifié. Hearth & Home Technologies suggère des professionnels certifiés NFI ou formés en usine ou des techniciens supervisés par un professionnel certifié NFI.

Lire le présent manuel avant d'installer ou d'utiliser ce foyer.
Veuillez conserver ce manuel pour référence ultérieure.

A. Félicitations

Félicitations pour avoir choisi le foyer à gaz Heat & Glo LifeStyle, une alternative propre et élégante aux foyers à bois traditionnels. Le foyer à gaz Heat & Glo LifeStyle que vous avez choisi est conçu pour vous apporter le maximum de sécurité, de rendement et de fiabilité.

En tant que propriétaire, assurez-vous de lire et de suivre attentivement les instructions contenues dans le manuel du propriétaire. Portez une attention particulière à tous les avertissements.

Veuillez conserver ce manuel pour référence ultérieure. Nous vous suggérons de le conserver avec les autres manuels et documents importants.

À moins d'indication contraire, l'information contenue dans ce manuel s'applique à tous les modèles et à tous les systèmes de contrôle de gaz.

Votre nouveau foyer à gaz Heat & Glo LifeStyle vous procurera des années d'utilisation continue et de divertissement sans problèmes. Bienvenue dans la gamme des foyers Heat & Glo LifeStyle!

Information de référence du propriétaire

Nous recommandons que vous enregistriez l'information suivante pertinente au sujet de votre foyer.

Nom du modèle : _____ Date d'achat/d'installation : _____

Numéro de série : _____ Emplacement du foyer : _____

Concessionnaire d'achat : _____ Numéro de téléphone du concessionnaire : _____

Notes : _____

Emplacement/information d'étiquette

L'information sur le modèle quant à votre foyer précis se trouve sur la plaque signalétique qui se trouve normalement dans l'aire de contrôle du foyer.

Type de gaz

Information sur le gaz et l'électricité

This product may be covered by one or more of the following patents: (Nos produits sont couverts par un ou plusieurs des brevets suivants): (United States) 4593510, 4686807, 4766876, 4793322, 4811534, 5000162, 5016609, 5076254, 5113843, 5191877, 5218953, 5263471, 5328356, 5341794, 5347983, 5429495, 5452708, 5542407, 5601073, 5613487, 5647340, 5688568, 5762062, 5775408, 5890485, 5931661, 5941237, 5947112, 5996575, 6006743, 6019099, 6048195, 6053165, 6145502, 6170481, 6237588, 6296474, 6374822, 6413079, 6439226, 6484712, 6543698, 6550687, 6601579, 6672860, 6688302B2, 6715724B2, 6729551, 6736133, 6748940, 6748942, 6748942, D3320852, D445174, D462436. (Canada) 1297749, 2195264, 2225408; or other U.S. and foreign patents pending (ou autres brevets américains et étrangers en attente).

outdoor lifestyles
by hearth & home technologies®

Heat & Glo, a brand of Hearth & Home Technologies, Inc.
7571 215th Street West, Lakeville, MN 55044

GAS-FIRED
UL LISTED

Not for use with solid fuel.
(Ne doit pas être utilisé avec un combustible solide).

Type of Gas (Sorte De Gaz): **NATURAL GAS** This appliance must be installed in accordance with local codes, if any; if not, follow ANSI Z223.1 in the USA or CAN/CGA B149 installation codes. (Installer l'appareil selon les codes ou règlements locaux ou, en l'absence de tels règlements, selon les codes d'installation CAN/CGA-B149.)

ANSI Z21XX-XXXX · CSA 2.XX-MXX · UL307B

Minimum Permissible Gas Supply for Purposes of Input Adjustment.		
Approved Minimum (De Gaz) Acceptable	0.0 in w.c.	(Po. Col. d'eau)
Maximum Pressure (Pression)	0.0 in w.c.	(Po. Col. d'eau)
Maximum Manifold Pressure (Pression)	0.0 in w.c.	(Po. Col. d'eau)
Minimum Manifold Pressure (Pression)	0.0 in w.c.	(Po. Col. d'eau)
Total Electrical Requirements: 000Vac, 00Hz., less than 00 Amperes		

MADE IN USA

ALTITUDE:	0-0000 FT.	IN CANADA	0000-0000FT.	Model: (Modele):	XXXXXXXX
MAX. INPUT BTUH:	00,000		00,000		
MIN. INPUT BTUH:	00,000		00,000		
ORIFICE SIZE:	#XXXXX		#XXXXX	Serial (Serie):	XXXXXXXX

Numéro du modèle

Numéro de série

▲ Symbole de sécurité :

- **DANGER!** Indique une situation extrêmement dangereuse qui, si elle n'est pas évitée, aura pour conséquences des blessures graves ou mortelles.
- **AVERTISSEMENT!** Indique une situation dangereuse qui, si elle n'est pas évitée, pourrait entraîner des blessures graves ou mortelles.
- **ATTENTION!** Indique une situation dangereuse qui, si elle n'est pas évitée, pourrait entraîner des blessures légères ou modérées.
- **AVIS:** Traite de manœuvres qui ne posent aucun risque de blessures corporelles.

Table des matières

A. Félicitations	2
B. Garantie limitée à vie	4

1 Homologations et codes approuvés

A. Certification du foyer	6
B. Caractéristiques du verre trempé	6
C. Performances thermiques	6
D. Infiltration d'air, résistance à l'eau et tests structurels	6
E. Spécifications BTU	6
F. Installation à haute altitude	7
G. Définition de matériaux non combustibles	7
H. Définition de matériaux combustibles	7
I. Codes de l'électricité	7
J. Exigences du Commonwealth du Massachusetts	8

Guide de l'utilisateur

2 Instructions d'utilisation

A. Règles de sécurité relatives aux foyers	9
B. Votre foyer	9
C. Ensemble ventilateur (facultatif)	11
D. Espace à prévoir	11
E. Portes et devantures décoratives	11
F. Module fixe de la partie vitrée	11
G. Télécommandes, commandes murales et interrupteurs muraux	11
H. Avant d'allumer le foyer	11
I. Allumage à veilleuse IPI	12
J. Après l'allumage du foyer	13
K. Foire aux questions	13

3 Maintenance et réparation

A. Tâches d'entretien du propriétaire	14
B. Tâches d'entretien confiées à un technicien qualifié	15

Guide d'installation

4 Pour commencer

A. Considérations de design et d'installation	17
B. Outils et fournitures nécessaires	17
C. Inspecter le foyer et les composants	18

5 Préparation de l'encadrement et les dégagements

A. Choix de l'emplacement du foyer	19
B. Dégagements	20
C. Manteau et projections murales	21

6 Emplacement des capuchons

A. Dégagements minimum par rapport à l'ouverture du foyer	22
---	----

7 Préparation du foyer

A. Enlever le matériau décoratif de revêtement non combustible	23
B. Pose et mise au niveau du foyer	23
C. Installation du matériau non combustible (côté extérieur)	26

8 Information sur le gaz

A. Conversion à d'autres carburants	27
B. Pression du gaz	27
C. Connexion à gaz	28
D. Installation à haute altitude	28

9 Information électrique

A. Exigences relatives au câblage électrique	29
B. Raccordement électrique du foyer	29
C. Câblage du système d'allumage Intellifire	30
D. Accessoires facultatifs	31
E. Installation de la boîte de dérivation	32
F. Installation d'interrupteur mural pour le ventilateur (facultatif)	32

10 Finition

A. Dimensions des tablettes	33
B. Matériaux de revêtement	33

11 Configuration du foyer

A. Retirer la partie vitrée fixe	36
B. Retirer l'emballage	36
C. Nettoyer le foyer	36
D. Accessoires	36
E. Disposition des pierres de lave et des braises	36
F. Installer l'ensemble pour bûches	37
G. Partie vitrée fixe	40
H. Installer la garniture et/ou le châssis	40
I. Réglage du volet d'air	40

12 Dépannage

A. Système d'allumage Intellifire	41
---	----

13 Matériel de référence

A. Diagramme de dimensions du foyer	43
B. Pièces de rechange	44
C. Information-contact	47

→ = Contient de l'information mise à jour

→ B. Garantie limitée à vie

Outdoor Lifestyles de Hearth & Home Technologies, Inc.^{MC} Garantie limitée

Hearth & Home Technologies Inc. (« HHT ») offre la garantie suivante pour tous les produits Outdoor Lifestyles de HHT^{MC} (les « produits ») achetés d'un détaillant autorisé de HHT.

COUVERTURE DE LA GARANTIE :

HHT garantit au propriétaire d'origine du produit au lieu d'installation, ainsi qu'à tout destinataire du transfert qui prend possession du produit au lieu d'installation que le produit est exempt de toute défectuosité des matériaux et de main-d'œuvre au moment de la fabrication, pendant un an à compter de la date d'achat initiale. Après l'installation, dans l'éventualité où des composants fabriqués par HHT qui sont couverts par la garantie présentent des défectuosités des matériaux ou de main-d'œuvre pendant la période applicable de la garantie, HHT procédera, à sa discrétion, à la réparation ou au remplacement des composants en question. La garantie susmentionnée est assujettie aux modalités, aux exclusions et aux limites énumérées ci-dessous.

PÉRIODE DE LA GARANTIE :

La période de la garantie s'étend sur un an, à compter de la date la plus ancienne, soit : (i) la date inscrite sur la facture du produit; (ii) dans le cas de la construction d'une nouvelle maison, la date de la première occupation de la résidence ou six mois après la date de la vente du produit par un détaillant autorisé de HHT, la première des deux prévalant; (iii) 24 mois suivant la date de l'expédition du produit par HHT, peu importe la date inscrite sur la facture ou la date de l'occupation.

CONDITIONS DE LA GARANTIE :

- Cette garantie s'applique uniquement aux produits achetés auprès d'un détaillant ou d'un distributeur autorisé de HHT. Une liste des détaillants autorisés de HHT est disponible sur les sites Web mentionnant la marque HHT.
- La garantie est valide tant que le produit demeure au lieu d'installation d'origine.
- Communiquer avec le concessionnaire responsable de l'installation pour profiter d'un service sous garantie. Si le concessionnaire responsable de l'installation ne peut fournir les pièces nécessaires, veuillez communiquer avec le détaillant ou le fournisseur autorisé de HHT le plus près de chez vous. Des frais d'administration supplémentaires peuvent s'appliquer si l'utilisateur a recours à un autre détaillant que celui à qui le produit a été acheté au départ pour obtenir un service sous garantie.
- Au moment de convenir d'un rappel sous garantie, vérifier à l'avance auprès du détaillant si des frais sont facturés pour ce service. Les frais de déplacement et d'expédition relatifs aux pièces ne sont pas couverts par cette garantie.

EXCLUSIONS DE LA GARANTIE :

La présente garantie ne couvre pas ce qui suit :

- Tout changement des finis dans des conditions normales d'utilisation. Puisqu'il s'agit d'un appareil de chauffage, il est possible d'observer des changements de couleur sur les finis des surfaces intérieures et extérieures. Il ne s'agit pas d'un défaut et cela n'est pas couvert par la garantie.
- Tout dommage causé aux surfaces imprimées, plaquées ou émaillées attribuable à des traces de doigts, à des accidents, à une mauvaise utilisation, à des égratignures, à des produits fondus, ou à d'autres sources ou résidus externes laissés sur les surfaces après utilisation de nettoyeurs ou de polifs abrasifs.
- La réparation ou le remplacement de toute pièce sujette à une usure normale pendant la période de la garantie. Parmi ces pièces, on trouve : la peinture, la brique réfractaire, la grille, les guides de flamme et le verre décoloré.
- Toute dilatation, toute contraction ou tout mouvement mineur de certaines pièces pouvant causer du bruit. La garantie ne couvre pas les plaintes à propos de bruits de ce genre.

Garantie de Outdoor Lifestyles - 2108-975A - 05/10/09 – page 1

B. Garantie limitée à vie (suite)

- Tout dommage attribuable à : (1) une installation, une utilisation ou un entretien du produit non conformes aux directives d'installation, aux directives de fonctionnement et à l'étiquette d'identification du registre d'homologation fournies avec le produit; (2) une installation non conforme aux codes de construction locaux; (3) un transport ou une manutention inapproprié; (4) une utilisation inappropriée, des abus, une mauvaise utilisation, une utilisation continue avec des composants endommagés, corrodés ou défectueux, un accident ou des réparations mal effectuées; (5) une ventilation inadéquate, une pression ou des conditions environnementales négatives incluant, sans y être limité, la grêle, la neige, la glace, une chute de branches, une inondation, des dommages causés par l'eau et une décoloration; (6) l'utilisation de carburants autres que ceux mentionnés dans les instructions de fonctionnement; (7) toute installation ou utilisation de composants qui n'ont pas été fournis avec le produit ou de tout autre composant qui n'a pas été expressément autorisé et approuvé par HHT; (8) toute modification apportée au produit qui n'a pas été expressément acceptée par écrit par HHT; (9) toute interruption ou fluctuation de l'alimentation électrique du produit.
- Les composants de ventilation ou de l'âtre de marques autres que HHT, ainsi que les autres accessoires utilisés avec le produit.
- Toute pièce d'un foyer existant dans lequel un poêle encastrable ou un appareil à gaz décoratif a été installé.
- La capacité du produit de réchauffer l'espace désiré. Des renseignements sont fournis afin d'aider le consommateur et le détaillant à choisir l'appareil qui convient à l'application. Il importe de tenir compte de l'emplacement et de la configuration du produit, ainsi que des conditions environnementales.

LES SITUATIONS SUIVANTES ENTRAÎNENT L'ANNULATION DE LA GARANTIE :

- Le produit a été surchauffé ou utilisé dans des environnements contaminés par du chlore, du fluor ou d'autres produits chimiques dommageables. On peut convenir qu'il s'agit d'un cas de surchauffe, notamment si l'on relève des plaques ou des tuyaux gauchis, de la fonte rouillée, une formation de bulles, une fissuration et une décoloration de l'acier ou des finis émaillés, ou une fissuration ou un effritement des matériaux réfractaires ou cimentaires.
- Le produit a été laissé pendant de longues périodes dans un endroit humide ou propice à la condensation ou l'accumulation de glace ou de neige.
- Des dommages attribuables à l'eau ou aux intempéries ont été causés au produit ou à l'un ou l'autre de ses composants par une installation inadéquate de la cheminée ou du conduit de ventilation.

LIMITATION DE RESPONSABILITÉ :

La réparation ou le remplacement du produit, conformément aux dispositions de la présente garantie, constitue la seule obligation de HHT en vertu de cette garantie ainsi que de toute autre garantie (expresse ou implicite), qu'il s'agisse d'un contrat ou d'un acte dommageable ou autre. Toutefois, si HHT est incapable de fournir un remplacement ou de réparer d'une manière rapide et rentable, HHT pourrait se décharger de toutes les obligations sous cette garantie en remboursant le prix d'achat du produit. Aucun employé, agent ou détaillant, ni aucune autre personne ne sont autorisés à offrir une garantie au nom de HHT. DANS LA MESURE PERMISE PAR LA LOI, HHT N'OFFRE AUCUNE AUTRE GARANTIE, EXPRESSE OU IMPLICITE, Y COMPRIS TOUTE GARANTIE DE QUALITÉ MARCHANDE OU D'ADAPTATION À UNE FIN PARTICULIÈRE. HHT NE SERA TENU RESPONSABLE D'AUCUN DOMMAGE CONSÉCUTIF OU INDIRECT ATTRIBUABLE À UNE DÉFECTUOSITÉ OU À L'UTILISATION DES PRODUITS. Certains états ou provinces ne permettant pas l'exclusion ou la limitation des dommages directs ou indirects, les restrictions ci-dessus peuvent ne pas être applicables. La présente garantie donne au consommateur des droits spécifiques, et il peut bénéficier d'autres droits, qui varient selon les États. La durée de toute garantie implicite se limite à la période de garantie mentionnée aux présentes.

1 Homologations et codes approuvés

A. Certification du foyer

MODÈLE : Twilight-II-B

LABORATOIRE : Underwriters Laboratories, Inc. (UL)

TYPE : Réchauffeur d'appareil à gaz à ventilation directe

NORME : ANSI Z21.50-2003 • CSA2.22-M03 • UL307B

Ce produit est homologué selon les normes ANSI pour les "Réchauffeurs d'appareil à gaz ventilés" et les sections applicables de "Appareils de chauffage à gaz pour les maisons fabriquées et les véhicules récréatifs" et "Appareils à gaz pour l'utilisation à hautes altitudes".

AVIS: Cette installation doit être conforme aux codes locaux. Dans l'absence des codes locaux, vous devez vous conformer au National Fuel Gas Code, ANSI Z223.1-édition la plus récente des É.-U. et les Codes d'installation CAN/CGA B149 au Canada.

NE DOIT PAS ÊTRE UTILISÉ COMME SOURCE DE CHAUFFAGE PRIMAIRE. Cet appareil est testé et homologué comme appareil décoratif ou de chauffage de pièce supplémentaire. Si ne doit pas être considéré comme chauffage principal dans les calculs de chauffage résidentiel.

B. Caractéristiques du verre trempé

Les appareils Hearth & Home Technologies fabriqués de verre trempé peuvent être installés dans des endroits dangereux comme l'intérieur d'une baignoire selon la définition de la Consumer Product Safety Commission (CPSC). Le verre trempé a été testé et certifié aux exigences ANSI Z97.1 et CPSC 16 CFR 1202 (Safety Glazing Certification Council SGCC# 1595 et 1597. Rapports Architectural Testing, Inc. 02-31919.01 et 02-31917.01).

Cette déclaration est conforme à la norme CPSC 16 CFR Section 1201.5 "Certification and labeling requirements" portant sur le 15 U.S. Code (USC) 2063 indiquant "...Un tel certificat accompagnera le produit et sera fourni à tout distributeur ou détaillant de livraison du produit."

Certains codes de construction locaux exigent l'utilisation de verre trempé avec des marques permanentes dans des tels endroits. Le verre répondant à cette exigence est disponible de l'usine. Veuillez contacter votre concessionnaire ou distributeur pour commander.

C. Performances thermiques

Modèle : Twilight-II-B		
Transmission du son Classe (STC)	Résistance thermique (valeur R)	Conductibilité thermique (valeur K)
27	0,8 h-pi ² -°F/BTU	1,25 BTU-pi/h-pi ² -°F

D. Infiltration d'air, résistance à l'eau et tests structurels

Le foyer pour usage intérieur et extérieur Twilight-II-B de Hearth & Home Technologies a été testé selon les normes ASTM suivantes au laboratoire d'essai Stork Twin City.

Test d'infiltration d'air **ASTM:E283-(04)**. L'échantillon a été testé à 1,57 livres/pi² (équivalent à une charge de vent de 25 miles/h).

Test de résistance à l'eau **ASTM:E331-00**. L'échantillon a été testé aux pressions demandées de 8,0 et 25,0 livres/pi².

Test structurel **ASTM:E330-02**. Le foyer a été testé à une pression d'étude de 50 livres/pi² et à une pression d'essai de 75 livres/pi².

Résultats des tests

Modèle	Infiltration d'air (ASTM E283)	Résistance à l'eau (ASTM E331)	Charge structurelle (ASTM E330)
Twilight-II-B Pour l'intérieur/extérieur	0,07 pi ²	/mn Sans fuites à 8 livres/pi ² et 25 livres/pi ²	sans rupture @ 75 livres/ pi ²

E. Spécifications BTU

Modèle É.-U. (De 0 à 2000 pi.) ou CANADA (De 2000 à 4500 pi.)	BTU/h à l'entrée	Taille d'orifice (DMS)	
Twilight-II-B (GN)	É.-U.	38,000	32
	CANADA	34,200	33
Twilight-II-B (PL)	É.-U.	37,000	50
	CANADA	33,300	51

F. Installation à haute altitude

AVIS : Si le pouvoir calorifique du gaz a été réduit, ces règles ne s'appliquent pas. Consulter le service local de distribution de gaz ou les autorités compétentes.

Installation à une altitude de plus de 2 000 pieds :

- Aux États-Unis : Réduire le débit calorifique de 4 % tous les 1 000 pi au-dessus de 2 000 pi.
- Au Canada : Réduire le débit calorifique de 10 % pour les élévations entre 2 000 pi et 4 500 pi. Au-dessus de 4 500 pi, consulter le service local de distribution de gaz.

Consulter le service local de distribution de gaz afin de déterminer la grandeur appropriée d'orifice du brûleur.

G. Définition de matériaux non combustibles

Matériaux qui ne peuvent ni s'allumer ni brûler. Ces matériaux sont entièrement composés de : acier, fer, brique, béton, ardoise, verre ou plâtre, ou toute combinaison de ceux-ci.

Les matériaux déclarés satisfaire à la norme **ASTM E 136, Méthode de test standard pour le comportement des matériaux dans une fournaise à tube vertical à 750° C et UL763**, seront considérés comme matériaux non combustibles.

H. Définition de matériaux combustibles

Les matériaux faits de ou comportant une surface de bois, de papier pressé, de fibres de plantes, de plastiques ou de tout autre matériau pouvant s'enflammer et brûler, ignifugés ou non, ou plâtrés ou non, seront considérés comme matériaux combustibles.

I. Codes de l'électricité

AVIS : Ce foyer doit être branché et mis à la terre conformément aux codes locaux ou, en l'absence de tels codes, conformément au **National Electrical Code, ANSI/NFPA 70 dernière édition ou au Code canadien de l'électricité, CSA C22.1**.

- Le circuit de 110 à 120 V c.a. de ce produit doit être protégé à l'aide d'un disjoncteur de fuite de terre lorsque le produit est installé dans une salle de bain ou à proximité d'un évier, conformément aux codes de l'électricité applicables.

Note : Les conditions ci-après se rapportent à différents codes du Massachusetts et codes nationaux qui ne figurent pas dans ce document.

J. Exigences du Commonwealth du Massachusetts

Tous les foyers à gaz avec conduit d'évacuation horizontal pour mur latéral, installés dans les habitations, bâtiments ou structures, utilisés entièrement ou partiellement à des fins résidentielles, y compris ceux appartenant à ou utilisés par le Commonwealth, dont le conduit d'évacuation en sortie d'un mur latéral est situé à une hauteur inférieure à 2 m du niveau moyen du sol, y compris, sans y être limité, des terrasses et des porches, doivent répondre aux conditions suivantes:

Installation de détecteurs de monoxyde de carbone

Lors de l'installation du foyer à gaz avec conduit d'évacuation horizontal pour mur latéral, le plombier ou installateur de gaz doit vérifier la présence d'un détecteur de monoxyde de carbone avec signal d'alarme et piles de secours à l'étage où le foyer sera installé. De plus, le plombier ou l'installateur de gaz doivent vérifier qu'un détecteur de monoxyde de carbone avec signal d'alarme raccordé au câblage des lieux ou alimenté par piles est installé à chaque étage de l'habitation, du bâtiment ou de la structure où fonctionne le foyer à gaz avec conduit d'évacuation horizontal pour mur latéral. Le propriétaire des lieux doit demander à un technicien autorisé certifié de réaliser le câblage des détecteurs de monoxyde de carbone.

Si le foyer à gaz avec conduit d'évacuation horizontal pour mur latéral est installé dans un grenier ou une pièce à plafond bas, le détecteur de monoxyde de carbone câblé avec signal d'alarme et piles de secours peut être installé à l'étage adjacent suivant. Si les conditions de cette rubrique ne peuvent pas être satisfaites pendant l'installation, le propriétaire dispose d'une période de trente (30) jours pour les satisfaire, pour autant que pendant ladite période un détecteur de monoxyde de carbone alimenté par piles et avec signal d'alarme soit installé.

Détecteurs de monoxyde de carbone autorisés

Tous les détecteurs de monoxyde de carbone doivent être en conformité avec NFPA 720, listés ANSI/UL 2034 et certifiés IAS.

Signalisation

Une plaque signalétique en métal ou plastique doit être installée en permanence à l'extérieur du bâtiment, à une hauteur minimum de 2,4 m (8 pi) au-dessus du niveau moyen du sol, directement en ligne avec le conduit d'évacuation dans le cas des foyers ou équipements à gaz avec conduit d'évacuation horizontal. Le texte « **CONDUIT D'ÉVACUATION DES GAZ DIRECTEMENT DESSOUS. NE PAS OBSTRUER.** », en caractères d'une taille minimum de 1,2 mm, doit Figure sur la plaque signalétique. Toute obstruction possible de la couronne.

Inspection

L'inspecteur de gaz de l'État ou local ne peut approuver l'installation du foyer à gaz avec conduit d'évacuation horizontal qu'après avoir vérifié la présence de détecteurs de monoxyde de carbone et de la plaque signalétique en conformité avec les stipulations de 248 CMR 5.08(2)(a)1 à 4.

Exceptions

Les stipulations 248 CMR 5.08(2)(a) 1 à 4 ne s'appliquent pas aux foyers suivants:

- Les appareils figurant au chapitre 10 intitulé « Appareils qui n'ont pas besoin d'un conduit d'évacuation » selon l'édition la plus récente de la norme NFPA 54 adoptée la commission et
- Les appareils qui ont été approuvés, fonctionnant au gaz dotés d'un conduit horizontal sortant d'un mur latéral installés dans une pièce ou structure séparée de l'habitation, du bâtiment ou de la structure utilisés entièrement ou partiellement à des fins résidentielles.

CONDITIONS DU FABRICANT

Système d'évacuation des gaz fourni avec le foyer

Quand le fabricant d'un appareil fonctionnant au gaz, doté d'un conduit d'échappement approuvé sortant horizontalement d'un mur latéral, ne fournit pas les pièces du conduit d'échappement des gaz, mais se réfère à des « systèmes d'évacuation des gaz spéciaux », le fabricant doit satisfaire les conditions suivantes :

- Des instructions détaillées pour l'installation du système d'évacuation ou des composants; et
- Une liste complète de pièces du système d'évacuation.

Système d'évacuation des gaz NON fourni avec le foyer

Quand le fabricant de l'appareil fonctionnant au gaz doté d'un conduit d'évacuation sortant horizontalement d'une mur latéral approuvé ne fournit pas les pièces du conduit d'évacuation des gaz, mais se réfère à un conduit spécial, les conditions suivantes doivent être satisfaites:

- Les instructions du « conduit spécial » mentionné doivent être incluses aux instructions d'installation de l'appareil ou équipement; et
- Le « conduit spécial » doit être un produit qui a été approuvé par la commission et les instructions de ce système doivent inclure une liste de pièces et des instructions d'installation détaillées.

Une copie de toutes les instructions d'installation du foyer à gaz approuvé avec conduit d'évacuation horizontal pour mur latéral, de toutes les instructions concernant le conduit d'évacuation, de toutes les listes de pièces du conduit, et/ou de toutes les instructions de configuration du conduit doit être conservée avec le foyer après son installation.

Se reporter à la section de raccordement du gaz pour connaître les conditions supplémentaires du Commonwealth du Massachusetts.

Guide de l'utilisateur

2 Instructions d'utilisation

A. Règles de sécurité relatives aux foyers

AVERTISSEMENT



SURFACES CHAUDES !

Le verre et d'autres surfaces sont chaudes durant leur fonctionnement et leur refroidissement.

La vitre chaude provoquera des brûlures si on la touche.

- Ne pas toucher la vitre tant qu'elle n'est pas froide

- NE JAMAIS permettre aux enfants de toucher la vitre
- Gardez les enfants loin de l'appareil
- SURVEILLER ATTENTIVEMENT les enfants présents dans la pièce où le foyer est installé.
- Les enfants et les adultes doivent être avisés des températures élevées.

Les températures élevées peuvent mettre le feu aux vêtements ou à d'autres matériaux inflammables.

- Gardez les vêtements, les meubles, les tentures et les autres combustibles loin de l'appareil.

Cet appareil a été fourni avec une barrière intégrale pour éviter tout contact direct avec le panneau de verre fixe. NE faites pas fonctionner l'appareil avec la barrière retirée.

Contactez votre concessionnaire ou Hearth & Home Technologies si la barrière n'est pas présente ou si vous avez besoin d'aide pour en installer une correctement.

S'il est possible que des enfants en bas âge ou des adultes vulnérables entrent en contact avec ce foyer, il importe de prendre les précautions suivantes:

- Installer une barrière physique telle :
 - Une grille pare-feu décorative.
 - Une grille de sécurité réglable.
- Installer un dispositif de verrouillage ou un interrupteur mural ou une télécommande muni d'une fonction de protection pour les enfants.
- Garder les télécommandes hors de la portée des enfants.
- Toujours s'assurer que les enfants ne se trouvent pas à proximité d'un foyer chaud lorsque celui-ci fonctionne ou refroidit.
- Habituer les enfants à ne JAMAIS toucher au foyer.
- Envisager de ne pas utiliser le foyer en présence des enfants.

Communiquer avec le marchand afin d'obtenir de plus amples renseignements, ou visiter le www.hpba.org/staysafe.

Pour éviter un démarrage accidentel lorsque le foyer n'est pas utilisé pendant une longue période (les mois d'été, les vacances, les voyages etc.) :

- Retirer les batteries de la télécommande.
- Mettre à l'arrêt les commandes murales.
- Débrancher la fiche d'adaptation de 3 V et retirer les batteries se trouvant sur les modèles IPI.

B. Votre foyer

AVERTISSEMENT! NE PAS utiliser le foyer avant d'avoir lu et bien compris les instructions d'utilisation. Ne pas utiliser le foyer conformément aux instructions d'utilisation peut causer un incendie ou des blessures.

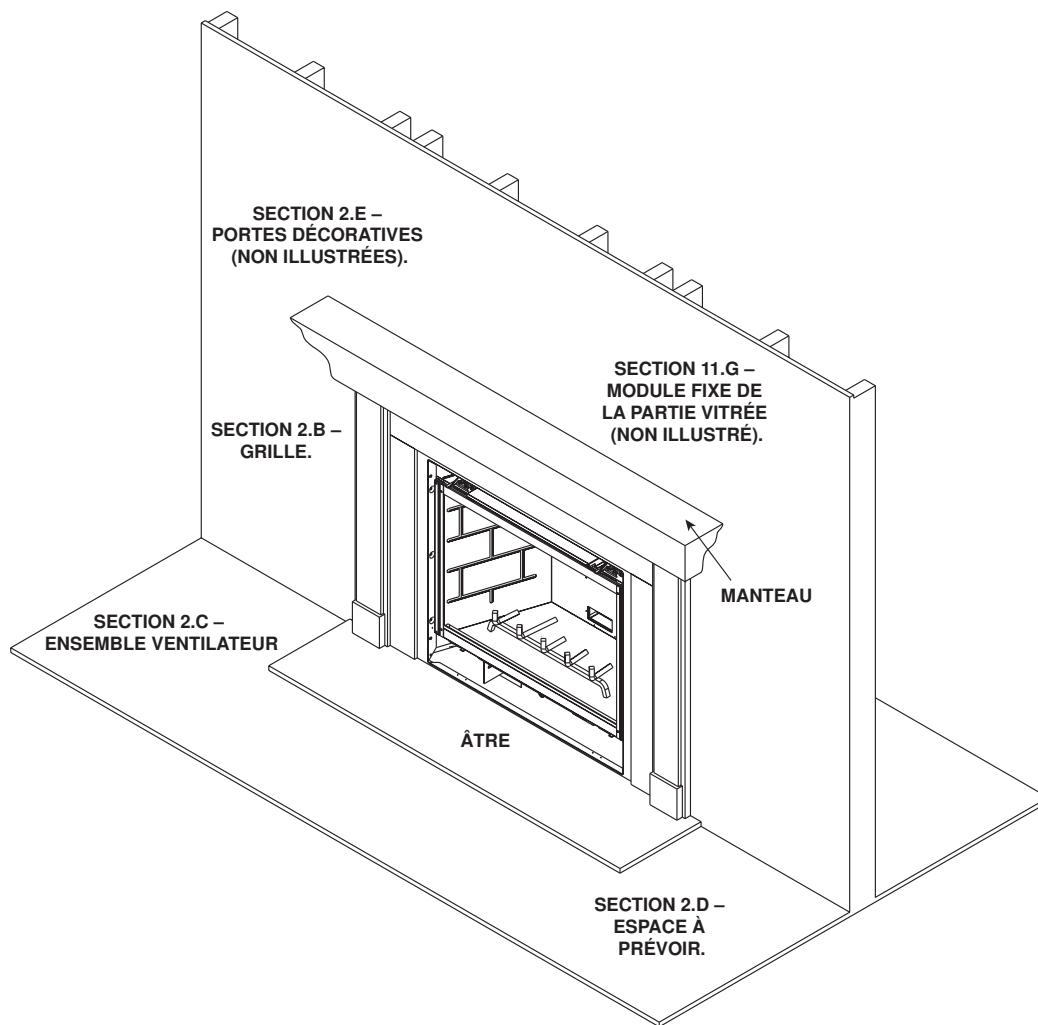

Figure 2.1 Pièces de fonctionnement générales

C. Ensemble ventilateur (facultatif)

Il est possible d'ajouter un ensemble ventilateur, si désiré. Communiquer avec le marchand afin de commander l'ensemble ventilateur qui convient.

D. Espace à prévoir

AVERTISSEMENT! NE PAS placer d'objets combustibles à l'avant du foyer ou obstruer les grilles d'aération. Les températures élevées peuvent créer un incendie. Voir la Figure 2.2.

Éviter de placer des chandelles ou d'autres objets sensibles à la chaleur sur le manteau ou sur l'âtre. La chaleur peut endommager ces objets.

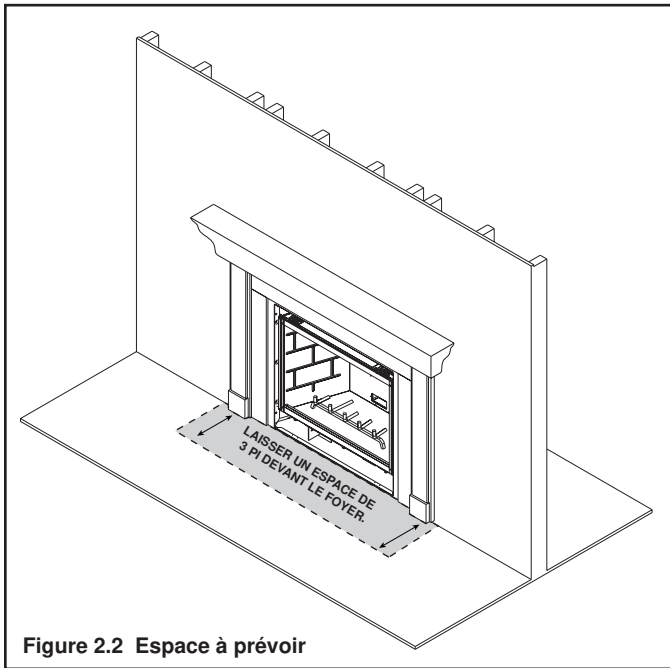

Figure 2.2 Espace à prévoir

E. Portes et devantures décoratives

AVERTISSEMENT! Risque d'incendie! Installer SEULEMENT des portes ou devantures approuvées par Hearth & Home Technologies. L'utilisation de portes ou de devantures qui n'ont pas été approuvées peut entraîner une surchauffe du foyer.

Ce foyer est muni d'une garde de protection pour empêcher tout contact direct avec le panneau de verre. Ne pas faire fonctionner l'appareil si la garde a été enlevée.

Contactez le détaillant local de produits Hearth & Home Technologies s'il n'y a pas de garde de protection ou pour obtenir de l'aide afin de l'installer.

Pour obtenir de plus amples renseignements, examiner les instructions fournies avec la porte ou la devanture décorative.

F. Module fixe de la partie vitrée

Consulter la section 11.G.

G. Télécommandes, commandes murales et interrupteurs muraux

Suivre les instructions fournies avec les commandes afin de faire fonctionner le foyer :

Pour plus de sécurité :

- Installer un dispositif de sécurité ou une commande murale ou une télécommande muni d'une fonction de protection pour les enfants.
- Garder les télécommandes hors de la portée des enfants.

Pour toute question, communiquer avec le détaillant.

H. Avant d'allumer le foyer

Avant d'utiliser ce foyer pour la première fois, **le faire examiner par un technicien qualifié :**

- Vérifier que tout l'emballage a été retiré de l'intérieur ou dessous de la boîte à feu.
- Vérifier la disposition des bûches, des braises ou des autres matériaux décoratifs.
- Vérifier le câblage.
- Vérifier le réglage du volet d'air.
- S'assurer qu'il n'y a pas de fuites de gaz.
- S'assurer que la vitre est scellée et bien positionnée et que la garde de protection est en place.

AVERTISSEMENT! Risque d'incendie ou d'asphyxie! NE PAS faire fonctionner le foyer si la porte vitrée fixe est retirée.

I. Allumage à veilleuse IPI

Le système d'allumage Intellifire est alimenté par deux batteries D. Au moment d'utiliser les batteries, débrancher le transformateur. Pour prolonger la durée de vie des batteries, les retirer au moment d'utiliser le transformateur.



POUR VOTRE SÉCURITÉ LISEZ AVANT D'ALLUMER

AVERTISSEMENT : Si vous ne suivez pas exactement ces instructions, il pourrait y avoir un incendie ou une explosion causant des dommages à la propriété, des blessures ou même la mort.

- A.** Cet appareil est doté d'un dispositif d'allumage de veilleuse intermittent (IPI) qui allume automatiquement le brûleur. **N'ESSAYEZ PAS** d'allumer le brûleur à la main.
- B. AVANT L'ALLUMAGE**, sentez tout autour de l'appareil pour toute odeur de gaz. Assurez-vous de sentir près du sol, car certains gaz sont plus lourds que l'air et se déposent sur le sol.
- CE QU'IL FAUT FAIRE SI VOUS REMARQUEZ UNE ODEUR DE GAZ.**
- **N'ESSAYEZ PAS** d'allumer tout appareil électroménager.
 - **NE TOUCHEZ PAS** de commutateur électrique, n'utilisez pas de téléphone dans votre édifice.
 - Appelez immédiatement votre fournisseur de gaz du téléphone d'un voisin. Suivez les instructions du fournisseur de gaz.
 - Si vous ne pouvez pas rejoindre votre fournisseur de gaz, appelez le service d'incendie.
- C. N'UTILISEZ PAS** cet appareil si l'une des pièces est sous l'eau. Appelez immédiatement un technicien de service qualifié pour inspecter l'appareil et remplacer toute pièce du système de contrôle et toute commande de gaz qui s'était trouvée sous l'eau.

AVERTISSEMENT

NE PAS RELIER LA TENSION COMPOSÉE (110/120 V c.a. OU 220/240 V c.a.) À LA VALVE DE COMMANDE.

Une installation, un ajustement, une modification, un entretien ou de la maintenance inappropriés peuvent provoquer des blessures ou des dommages à la propriété. Reportez-vous au manuel d'information du propriétaire fourni avec cet appareil.

Cet appareil a besoin d'air frais pour un fonctionnement sans danger et doit être installé pour qu'il y a des provisions pour une combustion et une ventilation adéquates.

Si l'appareil n'est pas installé, utilisé et entretenu conformément aux instructions du fabricant, il pourrait vous exposer à des substances de carburant ou de combustion de carburant qui de l'avis de l'État de Californie pourraient causer des cancers, des anomalies congénitales ou autres problèmes de reproduction.

Gardez le brûleur et le compartiment de contrôle propres. Voir les instructions d'installation et le mode d'emploi accompagnant l'appareil.

For additional information on operating your
Hearth & Home Technologies fireplace, please refer to www.fireplaces.com.

ATTENTION

Chaud pendant son utilisation. Ne touchez pas. Gardez les enfants, les vêtements, les meubles, l'essence et autres liquides qui ont des vapeurs inflammables loin.

N'UTILISEZ PAS un poêle doté d'un assemblage de verre fixe si ce dernier a été enlevé, est fissuré ou brisé. L'assemblage de verre fixe doit être remplacé par un technicien de service autorisé ou qualifié.

N'UTILISEZ PAS DE COMBUSTIBLES SOLIDES

Réservé au gaz naturel et propane. Une trousse de conversion, fournie par le fabricant, doit être utilisée pour convertir cet appareil au carburant alternatif.

L'appareil est aussi certifié pour l'installation dans une chambre ou une chambre à coin-séjour.

Pour plus d'information ou d'aide, consultez un installateur qualifié, une agence de service ou le fournisseur de gaz.

INSTRUCTIONS D'ALLUMAGE (IPI)

1. Cet appareil est doté d'un dispositif d'allumage qui allume automatiquement le brûleur. **N'ESSAYEZ PAS** d'allumer le brûleur à la main.

**SOUPAPE
DE GAZ**

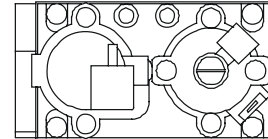

2. Attendez au moins cinq (5) minutes pour que tout gaz s'évapore. Sentez ensuite s'il y a du gaz, y compris près du plancher. Si vous sentez du gaz, **ARRÊTEZ!** Suivez l'étape B de l'information de sécurité du côté gauche de cette étiquette. Si vous ne sentez pas de gaz, passez à l'étape suivante.
3. Pour allumer le brûleur :
Avec un interrupteur mural : régler l'interrupteur mural ON/OFF (MARCHE/ARRÊT) à la position « ON ».
Avec une télécommande ou une commande murale : appuyer sur le bouton « ON » (MARCHE) ou le bouton « FLAME » (FLAMME).
Avec un thermostat : régler la température au degré désiré.
4. Si l'appareil ne s'allume pas après trois tentatives, appelez un technicien ou un fournisseur de gaz.

POUR COUPER LE GAZ À L'APPAREIL

1. Avec un interrupteur mural : régler l'interrupteur mural ON/OFF (MARCHE/ARRÊT) à la position « OFF ».
Avec une télécommande ou une commande murale : appuyer sur le bouton « OFF » (ARRÊT).
Avec un thermostat : régler la température au degré le plus bas.
2. Le technicien doit couper l'alimentation électrique des commandes au moment de procéder à l'entretien de l'appareil.

593-913G

Inspection finale de _____

J. Après l'allumage du foyer

Procédure de rodage initiale

- Le foyer doit être allumé de façon continue pendant trois à quatre heures en étant réglé à la position « High ».
- Éteindre le foyer et lui permettre de refroidir complètement.
- Retirer la porte vitrée fixe. Consulter la section 11.G.
- Nettoyer la porte vitrée fixe. Consulter la section 3.
- Replacer la porte vitrée fixe et faire fonctionner le foyer de façon continue pendant douze heures supplémentaires à la position « High ».

Cela permet de durcir les matériaux utilisés pour fabriquer le foyer.

AVIS! Ouvrir les fenêtres pendant la période de rodage du foyer afin d'améliorer la circulation d'air.

- Certaines personnes peuvent être sensibles à la fumée et aux odeurs.
- Les détecteurs de fumée peuvent s'activer.

K. Foire aux questions

PROBLÈME	SOLUTIONS
Condensation sur la vitre	C'est le résultat de la combustion et des variations de température. Quand le foyer se réchauffera, la condensation disparaîtra.
Flammes bleuâtres	C'est le résultat du fonctionnement normal et les flammes commenceront à jaunir après que le foyer aura été allumé de 20 à 40 minutes.
Odeur émanant du foyer	Quand il est allumé pour la première fois, le foyer peut émettre une odeur pendant quelques heures. Cela est causé par le durcissement des matériaux après le processus de fabrication. L'odeur peut aussi émaner des matériaux de finition et des adhésifs utilisés près de l'appareil. Ces circonstances peuvent nécessiter un durcissement supplémentaire lié à l'environnement d'installation.
Film sur la vitre	C'est le résultat normal du durcissement de la peinture et des bûches. La vitre doit être nettoyée trois à quatre heures avant l'allumage initial. L'utilisateur peut avoir à utiliser un nettoyeur non abrasif tel qu'un nettoyeur à vitre de foyer à gaz. Consulter le détaillant.
Bruits métalliques	Le bruit est causé par le métal qui s'étend et rétrécit pendant le réchauffement et le refroidissement. Le bruit est similaire à celui causé par un poêle ou un conduit de chauffage. Le bruit n'a aucune incidence sur le fonctionnement ou la longévité du foyer.
Est-il normal de voir la flamme de veilleuse brûler continuellement ?	Dans un système d'allumage avec veilleuse intermittente, la flamme de la veilleuse s'éteint lorsque le foyer est mis à l'arrêt. Certains systèmes de commande facultatifs offerts sur les modèles à allumage avec veilleuse intermittente peuvent faire en sorte que la flamme de la veilleuse demeure allumée. Dans un système d'allumage à veilleuse permanente, la veilleuse est toujours allumée.

3 Maintenance et réparation

Si l'écran protecteur ou la garde de protection ont été retirés aux fins d'entretien, il est nécessaire de les replacer avant de faire fonctionner le foyer.

Correctement entretenu, le foyer procurera des années de fonctionnement sans problèmes. Il est recommandé de confier l'entretien annuel du foyer à un technicien qualifié.

A. Tâches d'entretien du propriétaire

Les tâches d'installation et de réparation doivent être confiées uniquement à un technicien qualifié. Le foyer doit être inspecté au moins une fois par année par un professionnel avant d'être utilisé.

Les tâches suivantes peuvent être exécutées chaque année par le propriétaire. Si l'utilisateur n'est pas à l'aise avec l'une ou l'autre de ces tâches, il peut communiquer avec le détaillant afin d'obtenir un rendez-vous pour l'entretien.

Il peut être nécessaire de nettoyer le foyer plus fréquemment en raison de l'accumulation de poussière sur le tapis ou d'autres facteurs. Le compartiment des contrôles, le brûleur et les passages d'air du foyer doivent demeurer propres.

ATTENTION! Risques de brûlures! Éteindre le foyer et le laisser refroidir avant de procéder à l'entretien.

Nettoyage de la vitre

Fréquence : saisonnière

Responsable : le propriétaire

Outils requis : gants de protection, nettoyeur à vitres, toile de protection et surface de travail stable.

ATTENTION! Manipuler la porte vitrée fixe avec précaution. Celle-ci est fragile.

- Éviter de frapper, rabattre violemment ou égratigner la porte vitrée
- Éviter d'utiliser des nettoyeurs abrasifs
- **NE PAS** nettoyer la vitre quand elle est chaude
- Prévoir un espace suffisamment grand pour accueillir la porte vitrée fixe et le cadre de la porte, et placer une toile de protection sur une surface plane et stable.
- Note :** Il est possible de retrouver des résidus sur la porte vitrée fixe et sur les joints qui peuvent tacher le tapis ou le plancher.
- Retirer la porte ou la devanture décorative du foyer et les placer à l'écart de la surface de travail.
- Consulter la section 11.G afin de prendre connaissance des instructions relatives au retrait de la porte vitrée fixe.

- Nettoyer la vitre à l'aide d'un nettoyant commercial non abrasif.
- Dépôts légers : Utiliser un chiffon doux trempé dans une solution d'eau savonneuse
- Dépôts importants : Utiliser un nettoyant commercial pour vitres (consulter le détaillant)
- Mettre soigneusement en place la partie vitrée fixe sur le foyer. Tenir la vitre en place d'une main et enclencher les loquets de l'autre.
- Réinstaller la porte ou la devanture décorative.

Portes, châssis et devantures

Fréquence : annuelle

Responsable : le propriétaire

Outils requis : Gants de protection, surface de travail stable

- Examiner la grille et la remplacer si nécessaire.
- Inspecter pour les égratignures et les entailles et réparer si nécessaire.
- S'assurer que les grilles d'aération ne sont pas obstruées.
- Aspirateur et surfaces poussiéreuses.

Télécommande

Fréquence : saisonnière

Responsable : le propriétaire

Outils requis : batteries de remplacement et instructions de la télécommande.

- Trouver l'émetteur et le récepteur de la télécommande.
- Vérifier le fonctionnement de la télécommande. Consulter les instructions relatives au fonctionnement de la télécommande afin de prendre connaissance des procédures adéquates de calibrage et d'installation.
- Insérer, au besoin, les batteries dans les émetteurs à distance et dans les récepteurs alimentés par batteries.
- Garder la télécommande hors de la portée des enfants.

Si le foyer n'est pas utilisé pendant une longue période (les mois d'été, les vacances, les voyages etc.), prendre les précautions suivantes afin d'éviter un démarrage non intentionnel :

- Retirer les batteries des télécommandes.
- Débrancher la fiche d'adaptation de 3 V sur les modèles IPI.

Extrémité de l'échappement

Fréquence : saisonnière

Responsable : le propriétaire

Outils requis : Gants de protection et lunettes de sécurité.

- Vérifier que l'extrémité de l'échappement n'est pas bouchée ou obstruée par des plantes, des nids d'oiseau, des feuilles, de la neige, des débris, etc.
- Vérifier les dégagements entre l'extrémité de l'échappement et les nouvelles constructions (ajouts au bâtiment, patios, clôtures ou cabanes). Consulter la section 6.
- Vérifier s'il n'y a pas de corrosion ou si des pièces ne sont pas détachées.
- Vérifier que le coupe-froid, le calfeutrement et le solin en tôle sont intacts.
- Inspecter le bouclier de tirage pour vérifier qu'il n'est pas endommagé ou manquant.

B. Tâches d'entretien confiées à un technicien qualifié

Les tâches suivantes doivent être confiées à un technicien qualifié.

Inspection du joint d'étanchéité et de la partie vitrée

Fréquence : annuelle

Responsable : un technicien qualifié

Outils requis : Gants de protection, toile de protection et surface de travail stable.

- Inspecter le joint d'étanchéité et vérifier son état.
- Inspecter la partie vitrée fixe afin de repérer les égratignures et les entailles qui peuvent causer un bris lors de l'exposition à la chaleur.
- S'assurer qu'il n'y a pas de dommages au verre ou à l'encadrement de la vitre. Remplacer au besoin.
- Vérifier que la partie vitrée fixe est bien attachée et que les composants sont intacts et non endommagés. Remplacer au besoin.

Bûches

Fréquence : annuelle

Responsable : un technicien qualifié

Outils requis : gants de protection.

- Vérifier si des bûches sont endommagées ou manquantes. Remplacer au besoin. Consulter la section 14 afin de prendre connaissance des instructions relatives à la disposition des bûches.
- S'assurer que les bûches sont disposées de façon correcte et que les flammes n'empiètent pas sur les bûches, ce qui causerait la formation de suie. Apporter des corrections, au besoin.

Boîte à feu

Fréquence : annuelle

Responsable : un technicien qualifié

Outils requis : gants de protection, papier abrasif, laine d'acier, chiffons, essence minérale, apprêt et peinture de retouche.

- Vérifier l'état de la peinture pour toute trace de déformation, corrosion ou perforation. Sabler et peindre si nécessaire.
- Remplacer le foyer si la boîte à feu a été perforée.

Compartment des contrôles et partie supérieure de la boîte à feu

Fréquence : annuelle

Responsable : un technicien qualifié

Outils requis : gants de protection, aspirateur, chiffons à poussières

- Passer l'aspirateur et enlever la poussière, les toiles d'araignées, les débris ou les poils d'animaux domestiques. Faire preuve de prudence au moment de nettoyer ces endroits. Les pointes de vis qui ont pénétré à travers la feuille de métal sont pointues et devraient être évitées.
- Retirer tous les objets étrangers.
- Vérifier si la circulation d'air n'est pas obstruée.

Allumage et fonctionnement du brûleur

Fréquence : annuelle

Responsable : un technicien qualifié

Outils requis : gants de protection, aspirateur, petit balai, lampe de poche, voltmètre, ensemble de forets indexés et manomètre.

- S'assurer que le brûleur est correctement fixé et aligné avec la veilleuse ou l'allumeur.
- Nettoyer le haut du brûleur, vérifier pour les têtes bouchées, la corrosion ou la détérioration. Remplace le brûleur, au besoin.
- Remplacer les tisons embrasés par des morceaux de braises de taille d'une pièce de dix sous. **NE PAS** boucher les têtes et ne pas obstruer les espaces d'allumage. Consulter la section 14 afin de connaître le positionnement approprié des braises.
- S'assurer que les batteries ont été retirées de l'alimentation de secours du système d'allumage Intellifire afin d'éviter une panne prématurée ou des fuites.
- S'assurer que le brûleur et toutes ses têtes s'allument facilement. S'assurer qu'il n'y a pas de délai d'allumage.
- Vérifier si les flammes s'éloignent ou si elles occasionnent d'autres problèmes.

- Vérifier si le réglage du volet d'air est approprié. Consulter la section 14 afin de connaître le réglage requis du volet d'air. S'assurer que le volet d'air est libre de poussière et de débris.
- Inspecter l'orifice pour toute trace de suie, de saleté ou de corrosion. Vérifier si la taille de l'orifice est correcte. Consulter la liste des pièces de rechange afin de connaître la taille appropriée de l'orifice.
- Vérifier la pression au manifold et à l'entrée. Ajuster le régulateur, au besoin.
- Vérifier la puissance et la forme de la flamme de la veilleuse. Examiner le Figure 3.1 afin de prendre connaissance de la forme appropriée de la flamme de la veilleuse. Nettoyer ou remplacer la tête d'injecteur à filetage mâle, au besoin.
- Inspecter la tige de détecteur du système d'allumage Intellifire pour toute trace de suie, de corrosion ou de détérioration. Nettoyer avec un morceau de toile d'émeri ou remplacer, si nécessaire.
- S'assurer que le détecteur de flamme n'est pas court-circuité en vérifiant le prolongement entre la hotte de la veilleuse et la tige du détecteur de flamme. Remplacer la veilleuse si nécessaire.



Figure 3.1 Forme de la flamme d'une veilleuse Intellifire

4

Pour commencer

Guide d'installation

A. Considérations de design et d'installation

Les foyers à gaz dotés d'un conduit direct de Heat & Glo sont conçus pour fonctionner avec tous les systèmes d'admission d'air installés à l'extérieur du bâtiment et tous les conduits d'évacuation des gaz vers l'extérieur. Aucune source d'air extérieur supplémentaire n'est nécessaire.

Le foyer Twilight-II-B a été soigneusement conçu pour vous apporter un confort unique. Comme cet équipement n'est comparable à aucun autre sur le marché, il convient de l'installer soigneusement pour garantir son bon fonctionnement et la satisfaction de nos clients.

1. Le foyer doit être installé en conformité avec le Guide du propriétaire en faisant surtout attention aux instructions d'installation du solin et des joints.
2. Dans les climats froids, tenez compte de l'exposition et des vents dominants, tout comme vous le feriez pour choisir l'installation des fenêtres et des portes donnant sur l'extérieur.

Le modèle Twilight-II-B a les caractéristiques thermiques d'un système vitré de haute qualité. Les températures près du foyer sont plus froides que celles enregistrées pour une paroi entièrement isolée.

Quand il fonctionne, le foyer élimine les courants d'air froids et crée une ambiance confortable dans la pièce.

L'installation DOIT se conformer aux codes et aux règlements locaux, régionaux, d'État et nationaux. Consultez la société d'assurance, l'inspecteur des bâtiments local, les responsables des incendies ou les autorités compétentes pour les restrictions, l'inspection des installations et les permis.

Avant de procéder à l'installation, déterminer ce qui suit :

- Où l'appareil sera installé.
- La configuration du système d'évacuation utilisé.
- Exigences relatives à la tuyauterie d'alimentation en gaz.
- Exigences relatives au câblage électrique.
- Les détails du cadre et de la finition.
- Si vous désirez utiliser des accessoires optionnels - dispositifs tels qu'un ventilateur, interrupteur mural ou contrôle à distance.

Une installation, un ajustement, une modification, un entretien ou de la maintenance inappropriés peuvent provoquer des blessures ou des dommages à la propriété. Pour plus d'information ou d'aide, consultez un technicien qualifié en utilisant, une agence de service ou le fournisseur de gaz.

B. Outils et fournitures nécessaires

Avant de commencer l'installation, assurez-vous d'avoir les outils et les matériaux de construction suivants :

Ruban à mesurer Matériau d'encadrement

Pincettes Tournevis à lame plate

Marteau Tournevis Phillips

Gants Équerre d'encadrement

Voltmètre Manomètre

Fil de plomb Lunettes de sécurité

Niveau Scie alternative

Perceuse électrique et forets (1/4 po)

Matériau de calfatage haute température

Solution de vérification de fuite non-corrosive

1/2 - 3/4 po de longueur, #6 ou #8 vis auto-taraudeuses

Une connexion femelle de 1/4 po (pour le ventilateur optionnel).

C. Inspecter le foyer et les composants

- Déballer avec précaution le foyer et les composants.
- Les composants du système d'évacuation ainsi que les portes et les devantures décoratives peuvent être expédiés séparément.
- S'ils sont emballés séparément, l'ensemble pour bûches et la grille du foyer doivent être installés.
- Signaler à votre détaillant tout bris causé par le transport, particulièrement l'état de la partie vitrée.
- Veuillez lire l'ensemble des instructions avant de débiter l'installation. Pour le maximum de sécurité et de rendement, suivre attentivement ces instructions pendant l'installation.

AVERTISSEMENT! Risque d'incendie ou d'explosion! Les pièces endommagées peuvent nuire à la sécurité du fonctionnement. **NE PAS** installer de composants endommagés, incomplets ou de substitution. Garder le foyer au sec.

La garantie Hearth & Home Technologies sera annulée et Hearth & Home Technologies décline toute responsabilité pour les actions suivantes :

- L'installation et l'utilisation de tout foyer ou composant de système d'évacuation endommagés.
- La modification du foyer ou du système d'évacuation.
- L'installation autre que celle indiquée par Hearth & Home Technologies.
- Le mauvais positionnement des bûches de gaz ou de la porte de verre.
- L'installation et/ou l'utilisation de tout composant non approuvé par Hearth & Home Technologies.

Toute action de ce genre peut causer un danger d'incendie.

AVERTISSEMENT! Risque d'incendie, d'explosion ou de choc électrique! NE PAS utiliser ce foyer si un de ses composants a été submergé dans l'eau. Demander à un technicien qualifié d'inspecter l'appareil et de remplacer toute partie du système de contrôle ou toute commande qui a été submergée dans l'eau.

5 Préparation de l'encadrement et les dégagements

A. Choix de l'emplacement du foyer

En choisissant un emplacement pour votre foyer, il est important de considérer les dégagements requis par rapport aux murs (voir la Figure 5.1).

AVERTISSEMENT! Risque d'incendie ou brûlures!
Fournir un dégagement approprié autour des ouvertures d'air et pour l'accès de service. En raison des températures élevées, le foyer doit être installé dans endroit non passant, à l'écart des meubles et des rideaux.

AVIS: Les illustrations reflètent des installations typiques et sont **AUX FINS DE DESIGN SEULEMENT**. Les illustrations/diagrammes ne sont pas dessinés à l'échelle. L'installation réelle peut varier à cause des préférences individuelles.

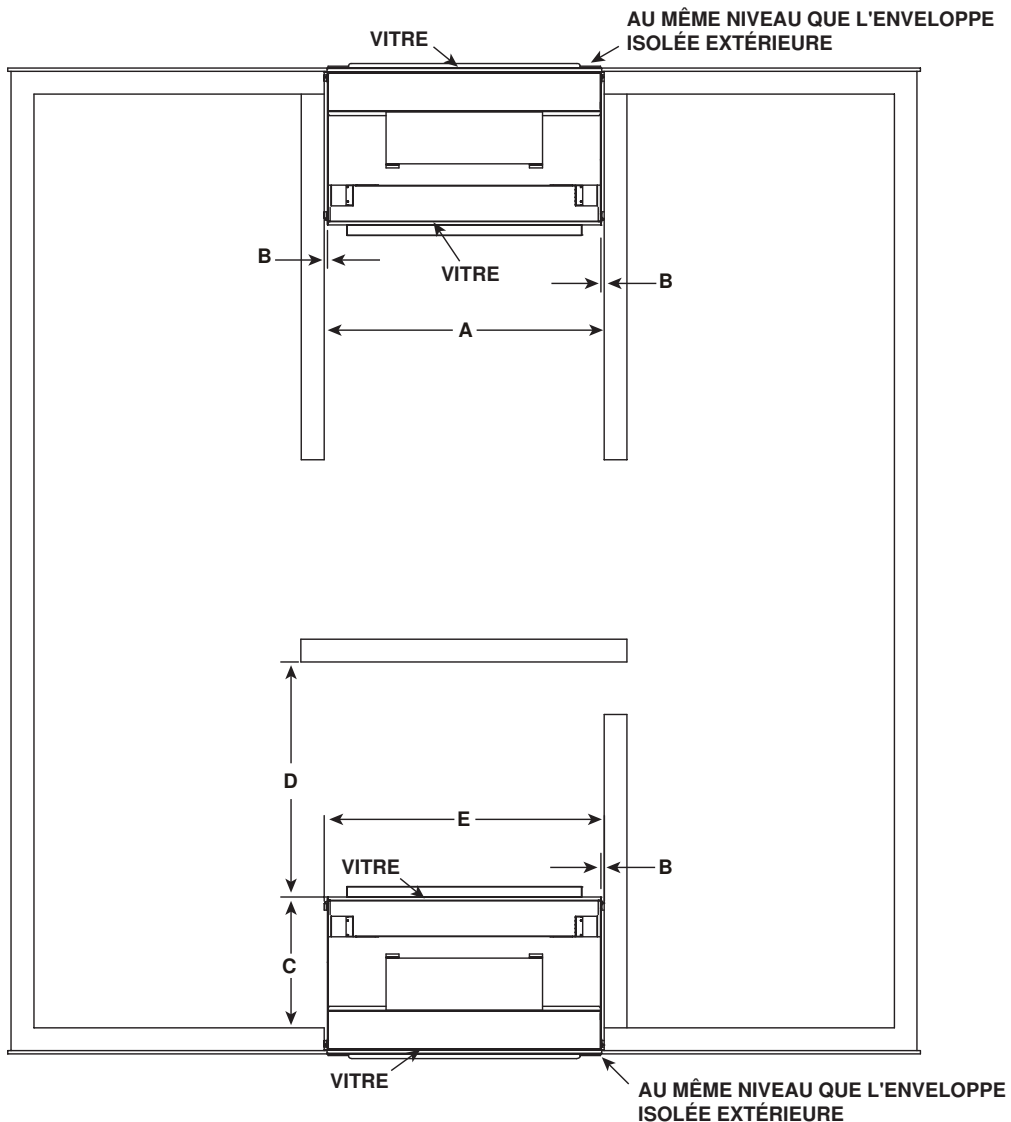

	A	B	C	D	E
	<i>Minimum</i>	<i>Minimum</i>	-	<i>Minimum</i>	-
Pouces	43	1/2	24	36	43
Millimètres	1092,2	12,7	609,6	914,4	1092,2

Figure 5.1 Emplacement du foyer

B. Dégagements

AVIS : Installer le foyer sur un panneau de métal ou de bois qui s'étend sur toute la largeur et la profondeur du foyer. NE PAS installer le foyer directement sur un tapis, une surface en vinyle ou en céramique ou tout autre revêtement de plancher combustible autre que le bois.

AVERTISSEMENT! Risque d'incendie! Maintenir un vide d'air précis entre le foyer et le conduit d'évacuation :

- Les isolants et autres matériaux doivent être fixés solidement afin d'éviter un contact accidentel.
- L'enchâssure doit être bloquée correctement afin d'empêcher l'isolant soufflé ou les autres combustibles de pénétrer dans le foyer ou la cheminée, ou d'entrer en contact avec ces éléments.
- Ne pas laisser de vide d'air peut causer une surchauffe et un incendie.

Note : S'assurer que les onglets du support d'isolation sont en position verticale.

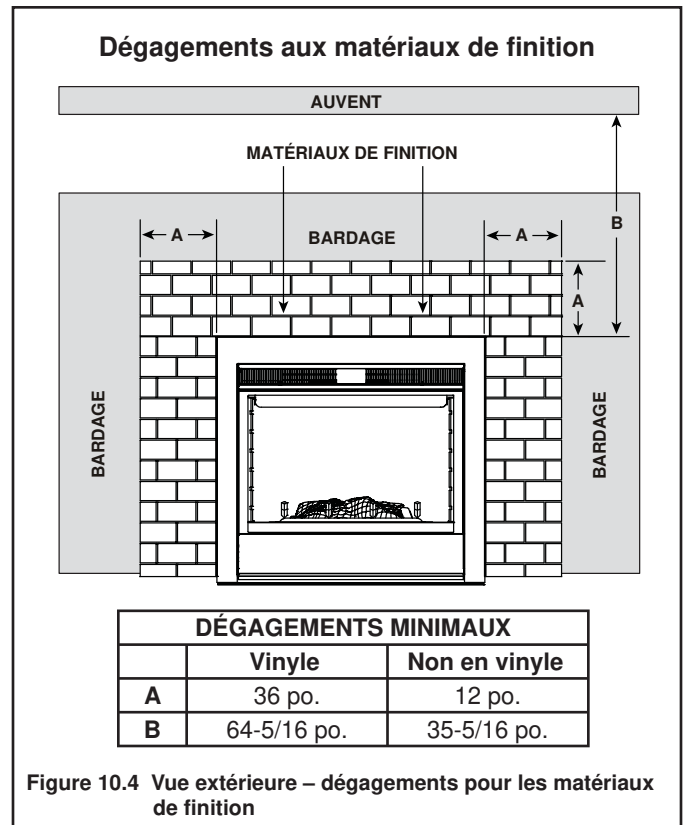

Note : Les dimensions de l'encadrement sont basées sur l'utilisation d'un matériau de recouvrement mural de 12 mm d'épaisseur à l'extérieur de l'encadrement seulement et PAS de placo-plâtre à l'intérieur de l'encadrement.

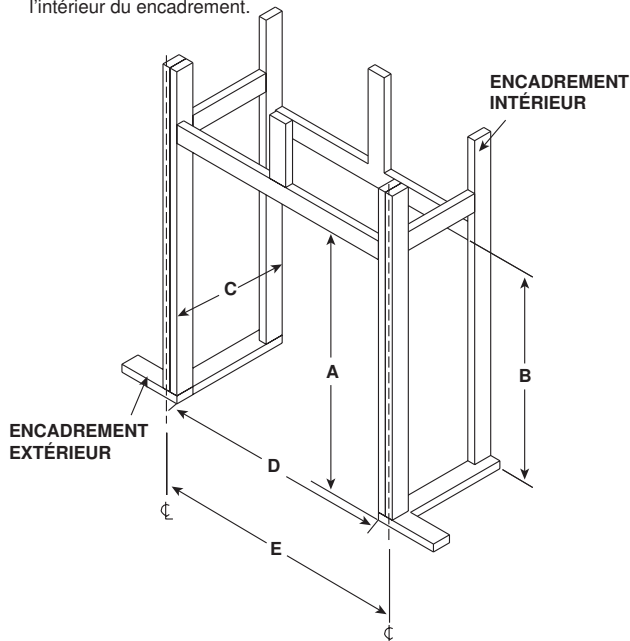

Entre le haut de la hotte et le plafond (intérieur) ou auvent (extérieur).

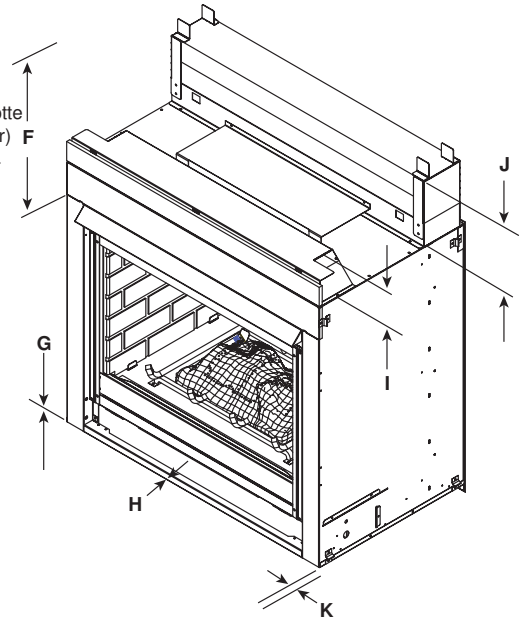

DÉGAGEMENTS DES COMBUSTIBLES:

	A	B	C	D	E	F		G	H	I	J	K	
	Ouverture brute extérieur (hauteur)	Ouverture brute intérieur (hauteur)	Ouverture brute (profondeur)	Ouverture brute (largeur)	Encadrement pour les matériaux non combustibles	D'engagement du plafond (INTÉRIEUR)	Dégagement de l'auvent (EXTÉRIEUR)		Plancher combustible	Plancher combustible	Hauteur des entretoises intérieures	Hauteur des entretoises extérieures	Faces latérales du foyer
							Non Vinyle	Vinyle					
po.	49-1/4	41-1/4	23	44	46-1/8	35-3/4	35-5/16	64-5/16	0	0	3-3/8	9-1/2	1/2
mm	1251	1048	584	1118	1172	908	897	1634	0	0	86	241	13

Figure 5.3 Dégagements pour les combustibles

C. Manteau et projections murales

AVERTISSEMENT! Risque d'incendie! Respecter tous les dégagements minimum, tel que précisé. Les encadrements ou les matériaux de finition qui présentent des dégagements inférieurs à ceux indiqués doivent être faits entièrement de matériaux non combustibles (p. ex. goujons en acier, planche en béton etc.).

Combustible et non-combustible manteaux À l'intérieur seulement

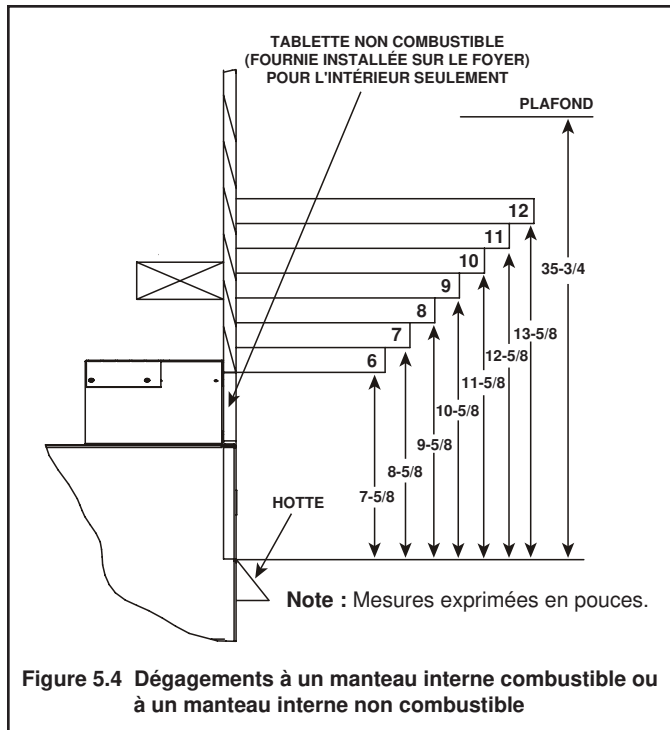

Figure 5.4 Dégagements à un manteau interne combustible ou à un manteau interne non combustible

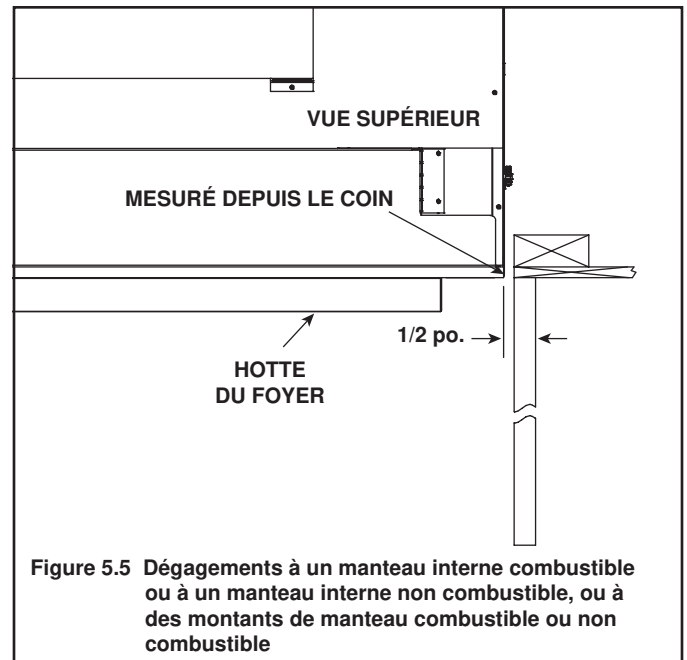
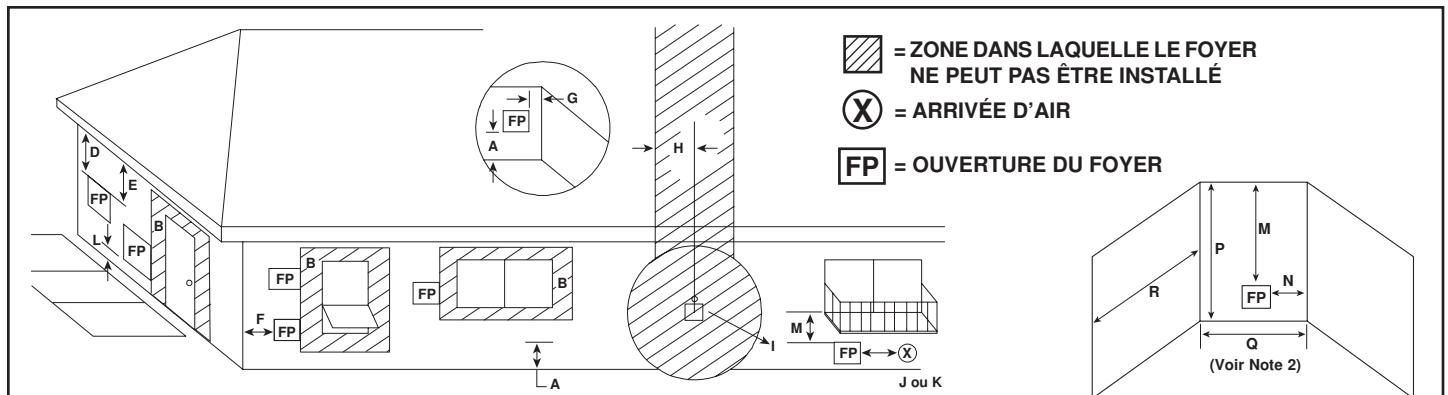

Figure 5.5 Dégagements à un manteau interne combustible ou à un manteau interne non combustible, ou à des montants de manteau combustible ou non combustible

6 Emplacement des capuchons

A. Dégagements minimum par rapport à l'ouverture du foyer



<p>A = 0 po. dégagements au-dessus du niveau moyen du sol, d'une véranda, d'une terrasse ou d'un balcon. (Voir note 1)</p> <p>B* = 12 po. dégagements par rapport à une fenêtre ou porte pouvant être ouverte, ou une fenêtre fermée en permanence.</p> <p>D = 35-5/16 po. (non vinyle) dégagement vertical par rapport à la sous-face ventilée située au-dessus de la hotte à une distance horizontale maximum de 60 cm de la ligne médiane de la hotte.</p> <p>E = 35-5/16 po. (non vinyle) dégagement par rapport à la sous-face non ventilée.</p> <p>F = 9 po dégagement par rapport à l'angle extérieur.</p> <p>G* = 12 po dégagement par rapport à l'angle intérieur.</p> <p>H = 90 cm (Canada)..... ne doit pas être installé au-dessus d'un compteur/régulateur de gaz à moins de 90 cm horizontalement de l'axe du régulateur.</p> <p>I = 3 pieds..... dégagement par rapport à la sortie du régulateur de service et à l'installation électrique.</p>	<p>J = 9 po (États-Unis) / 30,5 cm (Canada)..... dégagement par rapport à l'entrée d'air non mécanique du bâtiment ou l'entrée d'air de combustion d'un autre appareil.</p> <p>K = 3 pi. (États-Unis) / 183 cm (Canada)..... dégagement à l'entrée d'air mécanique.</p> <p>L** = 54 po Dégagement au-dessus du trottoir ou de l'allée goudronnée située sur un terrain public.</p> <p>M*** = 35-5/16 po. dégagement sous une véranda, une terrasse, un balcon ou un auvent de 64-5/16 po (vinyle).</p> <p>N = 12 po bardage non en vinyle. / 36 po bardage en vinyle.</p> <p>P = 8 pi.</p>
---	--

	Q _{MIN}	R _{MAX}
Twilight-II-B	10 pieds	2 x Q _{ACTUEL}
1 capuchon supplémentaire	Q + 3 pieds	1 x Q _{ACTUEL}
2 capuchons supplémentaires	Q + 6 pieds	2/3 x Q _{ACTUEL}
3 capuchons supplémentaires	Q + 9 pieds	1/2 x Q _{ACTUEL}
R_{MAX} = (2 / nombre de capuchons plus foyer) x Q_{ACTUEL}		

- * **36 po. minimum pour les fenêtres ou les bardeaux en vinyle.**
- ** **un conduit d'évacuation utilisé par deux maisons ne doit pas se terminer directement au-dessus du trottoir ou de l'allée goudronnée qui les sépare.**
- *** seulement autorisé si la véranda, le porche, la terrasse ou le balcon sont entièrement ouverts sur 2 côtés au minimum sous le plancher, ou satisfont aux conditions d'un porche avec grillage-moustiquaire.

NOTE 1 : Les dégagements exigés peuvent varier en fonction des codes et règlements locaux.

NOTE 2 : On peut installer un capuchon dans une alcôve (espace ouvert d'un côté seulement et couvert par un surplomb), si l'on respecte les dimensions spécifiées pour les bardages en vinyle on non et les dessous de poutre.

1. Un dégagement de 90 cm minimum doit exister entre les capuchons ou entre le foyer et le capuchon. **2.** Toutes les entrées d'air mécaniques situées à moins de 3 m d'un capuchon doivent être placées au moins 90 cm plus bas que la hotte du foyer. **3.** Toutes les entrées d'air par gravité situées à moins de 90 cm de la hotte du foyer doivent être placées au moins 30 cm plus bas que le capuchon.

Ce foyer été approuvé pour être installé dans des porches dotés de grillage-moustiquaire sous les conditions suivantes :

Surface minimum du porche : 9 m²

Hauteur minimum du plafond : 2,4 m

Au minimum deux parois doivent être en grillage-moustiquaire.

Hauteur minimum du grillage-moustiquaire, parois latérales : 2 m

Surface minimum du grillage-moustiquaire : 6 m²

NOTE : Si le conduit d'évacuation du Twilight-II-B est situé dans un porche à grillage-moustiquaire, une légère odeur et un peu de suie sont possibles. Une bonne circulation de l'air et des maintenances régulières permettront de maximiser le confort et la propreté.

Figure 6.1 Dégagements minimum par rapport à l'ouverture du foyer

7 Préparation du foyer

A. Enlever le matériau décoratif de revêtement non combustible

La partie non combustible est située à droite du foyer quand on le regarde de face.

ATTENTION

Manipuler avec soin.

- Le matériau non combustible peut subir des dommages s'il est échappé.

- Maintenez les pièces non combustibles en place.
- Enlevez et conservez deux vis du support supérieur.
- Enlevez les parties non combustibles.
- Enlevez et conservez trois vis du support inférieur.
- Jetez les supports.
- Replacez les vis dans les trous de support de l'appareil.

ATTENTION

Manipuler avec soin.

- Éviter d'endommager les rebords saillants sur la face du foyer située à l'extérieur.

B. Pose et mise au niveau du foyer

⚠ AVERTISSEMENT



Risque d'incendie

- Empêcher tout contact avec l'isolant pouvant s'être détaché.
- Ne PAS placer le foyer contre les barrières de vapeur ou une isolation restée exposée.

Mise en place de la bande en métal du foyer

La bande en métal du foyer (environ 117 cm x 10 cm) sert à fournir une protection supplémentaire au point de rencontre du foyer et de la structure extérieure.

- Placer une grosse goutte de mastic silicone dans l'angle de la bande de protection du foyer.
- Placer la bande de métal sur la structure, à l'endroit où le bord extérieur du foyer doit reposer (voir figure 7.1). Elle doit se superposer au papier de construction pour empêcher l'infiltration d'eau.

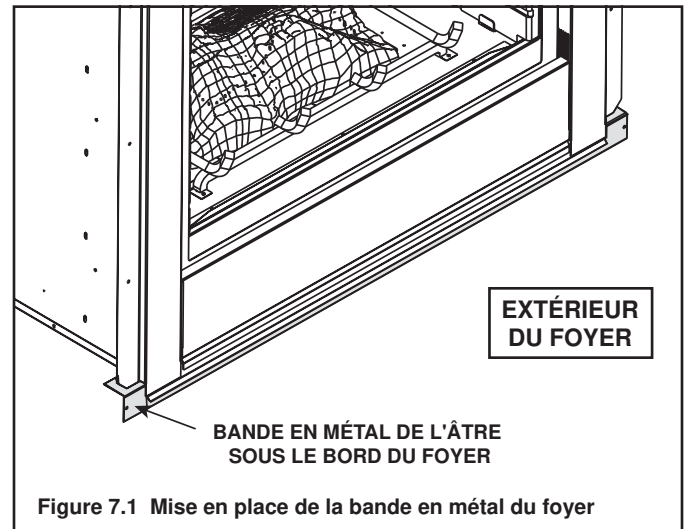
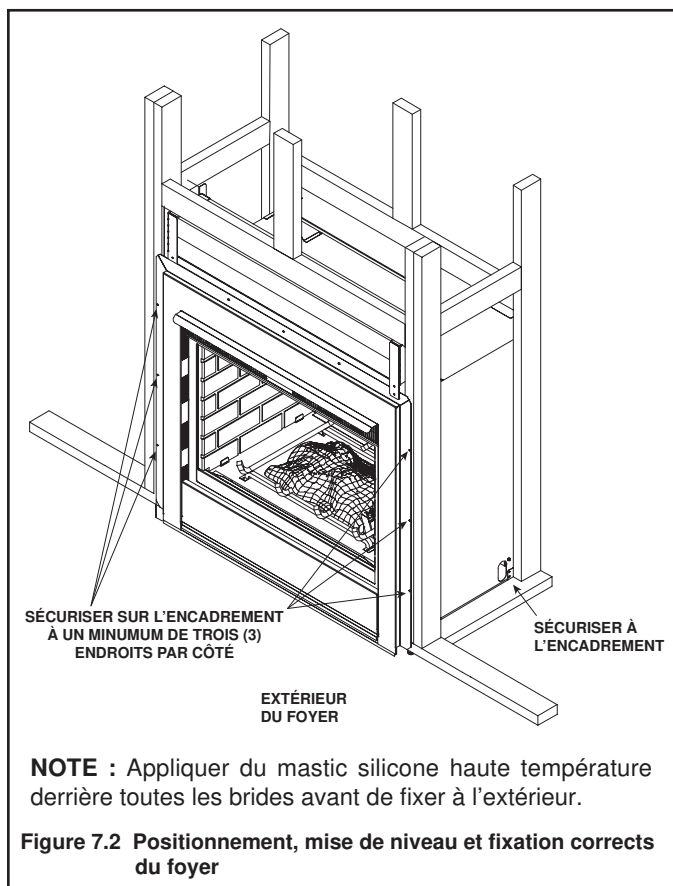

Figure 7.1 Mise en place de la bande en métal du foyer

Mise en place et fixation du foyer

Mettre le foyer en place. S'assurer que les angles du solin sur le pourtour, à l'extérieur, sont bien plaqués contre l'encadrement. Le diagramme illustre comment placer, mettre de niveau et attacher correctement le foyer (voir figure 7.2). Les pattes à clous permettent de le clouer à l'encadrement.

- Appliquer du mastic derrière les brides avant de monter sur l'encadrement.
- Mettre le foyer en place.
- Mettre le foyer de niveau dans le sens de la largeur et dans le sens de la longueur.
- Caler le foyer selon le besoin. Les cales de bois sont acceptables.
- Les pattes doivent reposer à plat sur l'encadrement.
- Clouer ou visser le foyer au encadrement utilisant les pattes.



ATTENTION

Ne PAS entailler la charpente autour des entretoises du foyer.

Mise en place du solin et du revêtement

Appliquer du mastic silicone haute température aux rebords des coins de la bride du poêle (voir figure 7.3).

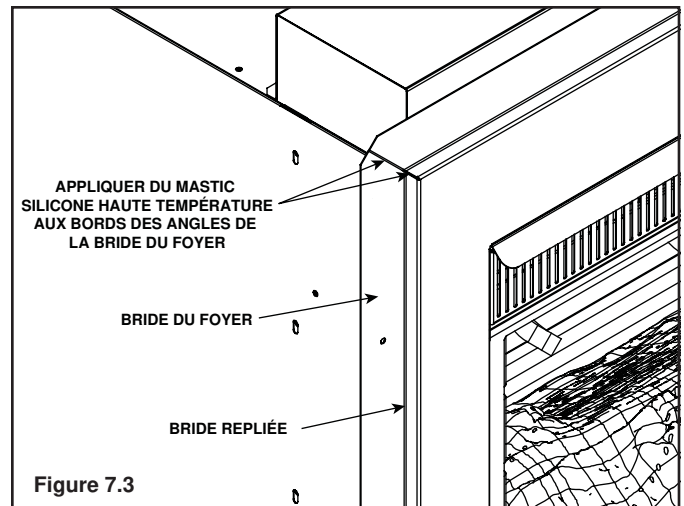

Installer la tête de solin pour extérieur (pièce en tôle enlevée de la palette d'expédition). La placer sur la partie supérieure de la bride de l'épaulement. Aligner les trous sur les côtés de l'épaulement (voir figure 7.4).

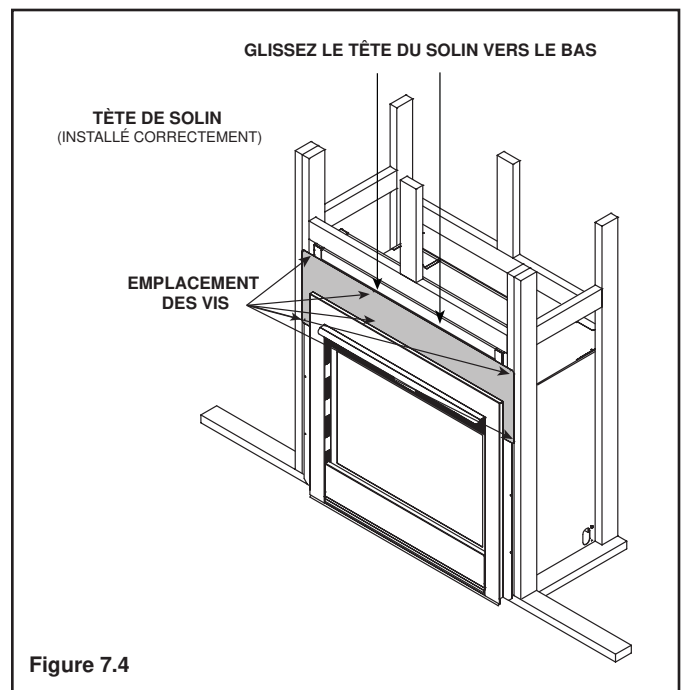

Sceller le solin à l'extérieur du bâtiment en utilisant du mastic haute température. Fixer contre le bâtiment en utilisant les trous situés en haut des côtés gauche et droit du solin pour usage extérieur (voir figure 7.4).

Poser la membrane d'intempérisation ou le papier de construction.

Pour la pose de la membrane d'intempérisation ou le papier de construction et du revêtement non combustible, se reporter à les figures 7.5 et 7.6.

Faire très attention quand on sélectionne les matériaux de protection contre les intempéries (tels que les membranes de construction, joints d'étanchéité, produit de scellement liquides, solins caoutchoutés, etc.). Tous les produits de scellement ou membranes de construction installées dans les limites de 15 cm (6 po.) des faces supérieure et 2.54 cm (1 po.) des latérales du pourtour du foyer doivent être approuvés pour une température d'exposition continue minimum de 107 °C (225 °F). Consulter le fabricant du matériel pour être sûr qu'il convient.

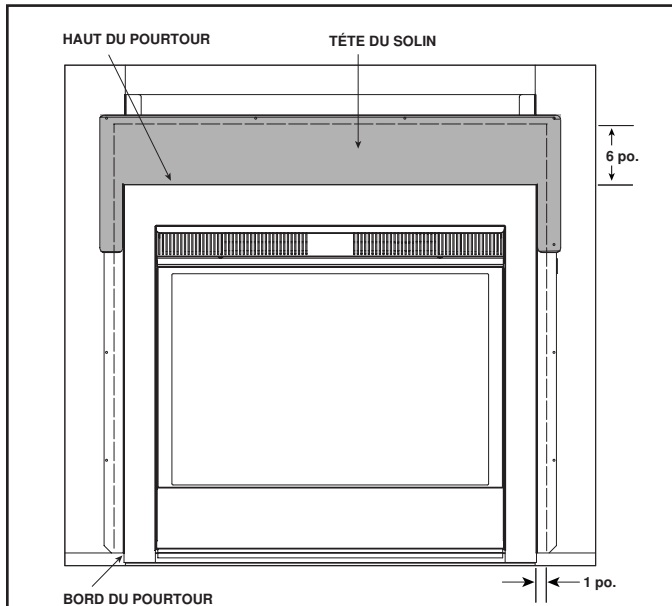

Figure 7.5 Vue de l'extérieur sans le revêtement primaire non combustible

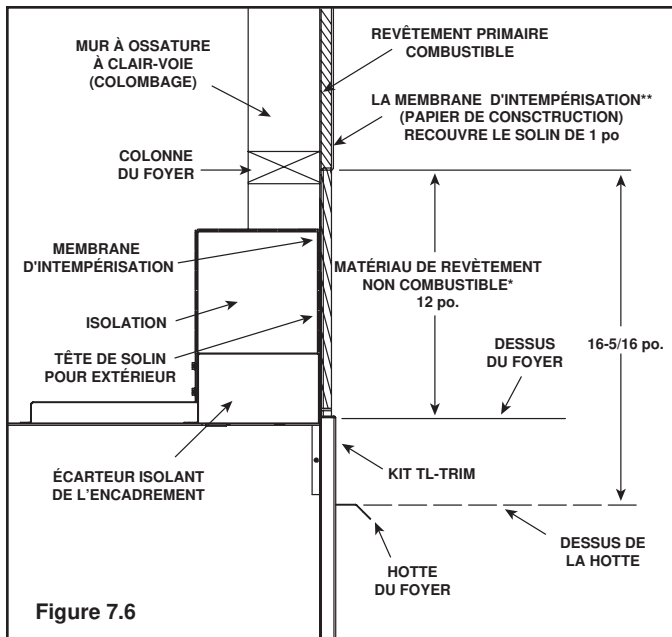

Figure 7.6

* **NOTE** : Tous les matériaux de finition posés sur le revêtement extérieur doivent être non combustibles sur une distance de 30 cm minimum au-dessus du foyer et 7 cm des deux côtés de sa face extérieure. Ce matériau de finition non combustible peut avoir une épaisseur maximum de 15 cm (dépassement horizontal de 15 cm maximum) pour créer des alcôves en brique ou pierre (voir Figure 10.5).

** **NOTE** : La membrane d'intempérisation de la maison ou papier de construction combustible **NE DOIT PAS** être superposée avec la face extérieure du revêtement non combustible, mais **PEUT** être superposée avec le solin derrière le revêtement non combustible une maximum de 2.54 cm. Utiliser du mastic silicone haute température ou un autre produit d'étanchéité recommandée par le fabricant de la membrane d'intempérisation entre la membrane d'intempérisation et le revêtement primaire non combustible. Les produits de scellement installées dans les limites de 15 cm des faces supérieure et 2.54 cm des latérales du pourtour du foyer doivent être approuvés pour une température d'exposition continue minimum de 107 °C (225 °F).

Une fois le foyer en place, utiliser assez de mastic silicone haute température ou un autre produit d'étanchéité haute température recommandé par le fabricant du revêtement primaire (approuvé pour une température minimum de 107 °C (225 °F)) pour créer un joint étanche à l'eau entre le pourtour extérieur et le revêtement primaire extérieur.

Recouvrir le périmètre du foyer d'un revêtement non combustible en recouvrant également les brides et le solin. Voir figure 5.7 pour la zone non combustible.

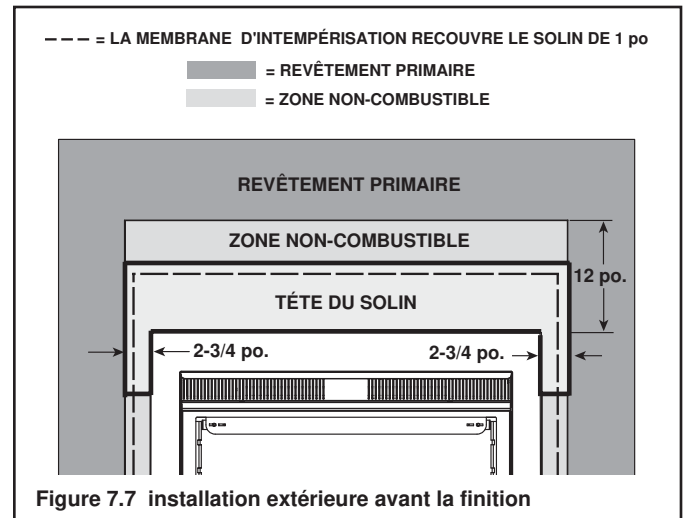

Figure 7.7 installation extérieure avant la finition

⚠ AVERTISSEMENT



Risque d'incendie

- Respecter les dégagements avec les matériaux non combustibles.
- Ne PAS utiliser du placo-plâtre, du bois ou d'autres matériaux combustibles pour enrober ou recouvrir la zone non combustible.
- Voir **les sections 5 et 10** pour les dégagements appropriés.
- Voir la Section 1 pour les définitions des matériaux combustibles/non combustibles.



C. Installation du matériau non combustible (côté extérieur)

AVERTISSEMENT



Risque d'incendie

- Suivre attentivement ces instructions.
- Les matériaux de revêtement doivent être installés correctement pour éviter les risques d'incendie.
- Aucun matériau ne peut être substitué sans autorisation de Hearth & Home Technologies.

- Centrer et attacher les planchettes supérieures (les deux plus courtes) au encadrement. Voir figure 7.8.
- Utiliser les attaches dans le paquet d'attaches (le sachet contenant le manuel).
- Utiliser des vis normales pour placo-plâtre dans les zones qui ne sont pas en grisé.

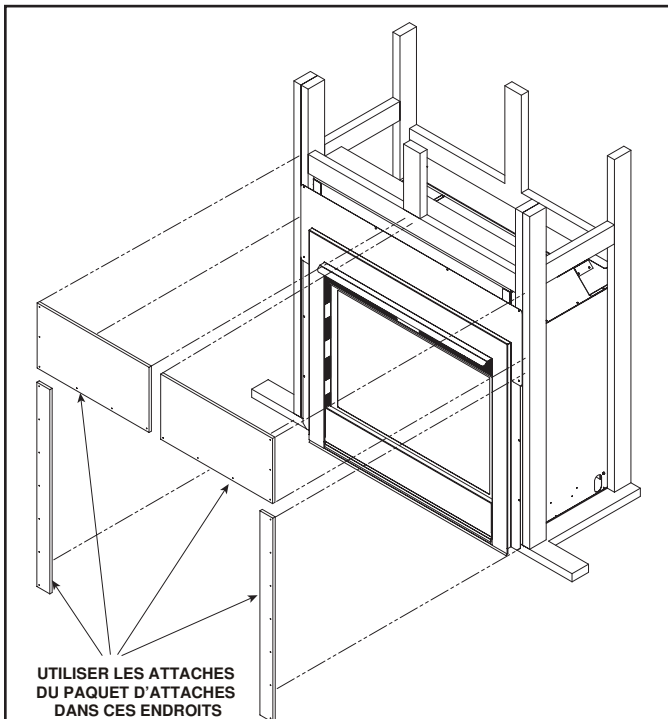

Figure 7.8 Montage du matériau de revêtement non combustible

- Fixer les pièces gauche et droite au encadrement. (Voir figure 7.9.)

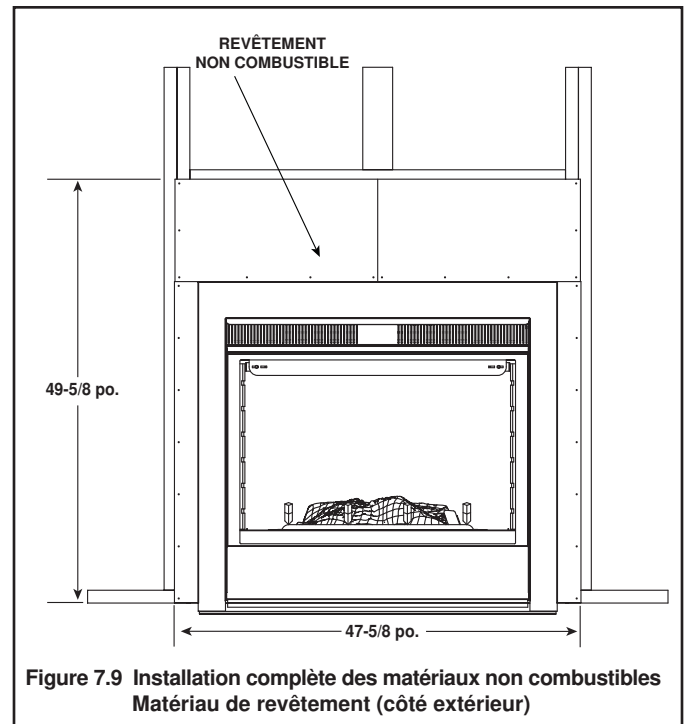

Figure 7.9 Installation complète des matériaux non combustibles
Matériau de revêtement (côté extérieur)

- Utiliser un torchon mouillé ou sec, ou une brosse douce, pour enlever la poussière ou les saletés présentes sur le revêtement.
- Appliquer une colle non combustible pour fixer les tuiles, pierres ou autres matériaux de finition non combustibles (se reporter aux instructions du fabricant).

8 Information sur le gaz

A. Conversion à d'autres carburants

- S'assurer que le foyer est compatible avec les types de carburant disponibles.
- Les conversions doivent être effectuées par un technicien qualifié en utilisant des pièces approuvées par Hearth & Home Technologies.



B. Pression du gaz

- Pour un rendement optimal du foyer, une pression d'entrée adéquate est nécessaire.
- La dimension du conduit d'alimentation en gaz est déterminée par la norme ANSI Z221.3 du National Fuel Gas Code aux États-Unis et par la norme CAN/CGA B149 au Canada.
- Indices de pression :

Pression de gaz	Gaz naturel	Propane
Minimum pression d'entrée	5,0 po. w.c	11,0 po. w.c
Maximum pression d'entrée	14,0 po. w.c	14,0 po. w.c
Pression du collecteur	3,5 po. w.c	10,0 po. w.c

AVERTISSEMENT! Risque d'incendie ou explosion!
Haute pression endommagera la valve. La basse pression peut provoquer une explosion.

- Vérifiez les pressions d'entrée. Vérifiez les pressions minimums lorsque les autres appareils à gaz résidentiels fonctionnent.
- Installez le régulateur en amont du robinet si la pression de conduite dépasse 1/2 psig (3,5 kPa).

	AVERTISSEMENT
	Risque d'incendie. Risque d'explosion. Haute pression endommagera la valve.
	<ul style="list-style-type: none">• Débranchez la canalisation d'alimentation de gaz AVANT le test de pression de la conduite de gaz aux pressions de test de plus de 1/2 psig.• Fermez le robinet manuel AVANT le test de pression de la conduite de gaz aux pressions de test égales à ou de moins de 1/2 psig.

Note : Faites installer la conduite d'alimentation de gaz conformément aux codes de construction locaux, s'il a lieu. Sinon, suivez la norme ANSI 223.1. L'installation doit être effectuée par un installateur qualifié approuvé et/ou agréé selon les exigences de la localité. (Dans le Commonwealth du Massachusetts, l'installation doit être effectuée par un plombier agréé ou un monteur de gaz.)

Note : Un robinet d'arrêt manuel à poignée en T homologué (et approuvé par le Commonwealth du Massachusetts) de 1/2 pouce (13 mm) et un connecteur de gaz flexible homologué sont branchés à l'entrée de 1/2 pouce (13 mm) de l'entrée de la soupape de contrôle.

- **Si vous substituez ces composants, veuillez consulter les codes locaux en termes de conformité.**

C. Connexion à gaz

- Reportez-vous à la section 16 pour l'emplacement de l'accès à la conduite de gaz du foyer.
- Le conduit d'alimentation en gaz peut être passé à travers les alvéoles défonçables fournies.
- L'espace entre le conduit de gaz et le trou d'accès peut être calfeutré avec du calfeutrage à haute température ou bourré d'isolant non combustible et non emballé pour prévenir l'infiltration d'air froid.
- Assurez-vous que la conduite de gaz n'entre pas en contact avec l'enveloppe extérieur du foyer. Suivez les codes locaux.
- La conduite de gaz d'entrée doit être acheminée dans le compartiment de soupape.
- La conduite de gaz d'entrée doit être raccordée à la connexion de 13 mm (1/2 pouce) sur le robinet d'arrêt manuel.

AVERTISSEMENT! Risque d'incendie ou explosion!
Supportez le contrôle en fixant le conduit pour éviter de plier la conduite de gaz.

- Une petite quantité d'air se trouve dans les conduites d'alimentation de gaz.

AVERTISSEMENT! Risque d'incendie ou explosion!
L'accumulation de gaz durant la purge de conduite peut s'enflammer.

- *La purge devrait être effectuée par un technicien qualifié.*
- *Assurez-vous d'avoir une ventilation appropriée..*
- *Assurez-vous qu'il n'y ait pas de sources d'allumage comme des étincelles ou des flammes nues.*

En allumant le foyer, il faut quelques minutes pour purger l'air des conduites. À la fin de la purge, le foyer s'allumera et fonctionnera normalement.

AVERTISSEMENT! Risque d'incendie, explosion ou asphyxiation! *Vérifiez tous les raccords et les connexions avec une solution de vérification de fuite non-corrosive, disponible sur le marché. **N'UTILISEZ PAS** de flammes nues. Les raccords et les connexions peuvent s'être desserrés durant l'expédition et la manutention.*

AVERTISSEMENT! Risque d'incendie! N'ALTÉREZ PAS les réglages de soupape. *Cette soupape a été pré-réglée en usine.*

D. Installation à haute altitude

AVIS : *Si le pouvoir calorifique du gaz a été réduit, ces règles ne s'appliquent pas. Consulter le service local de distribution de gaz ou les autorités compétentes.*

Installation à une altitude de plus de 2 000 pieds :

- Aux États-Unis : Réduire le débit calorifique de 4 % tous les 1 000 pi au-dessus de 2 000 pi.
- Au Canada : Réduire le débit calorifique de 10 % pour les élévations entre 2 000 pi et 4 500 pi. Au-dessus de 4 500 pi, consulter le service local de distribution de gaz.

9 Information électrique

A. Exigences relatives au câblage électrique

AVIS: Le foyer doit câblé électriquement et être mis à la terre conformément aux codes locaux ou, en l'absence de codes locaux au code national de l'électricité **ANSI/NFPA numéro 70- édition la plus récente, ou à la norme CSA C22.1 du code canadien de l'électricité.**

- Relier la boîte de dérivation du foyer à une source d'alimentation de 110 à 120 V c.a. Ceci est nécessaire pour utiliser les accessoires (système d'allumage à veilleuse permanente) ou pour le bon fonctionnement du foyer (allumage Intellifire).
- Le circuit de 110 à 120 V c.a. de ce produit doit être protégé à l'aide d'un disjoncteur de fuite de terre lorsque le produit est installé dans une salle de bain ou à proximité d'un évier, conformément aux codes de l'électricité applicables.
- Une basse tension et une tension de 110 V c.a ne peuvent pas être partagées dans la même boîte murale.

AVERTISSEMENT! Risque de choc ou d'explosion!
NE PAS relier une source d'alimentation de 110 V à la valve ou à l'interrupteur mural du foyer. Un câblage incorrect endommagera les contrôles.

AVIS : Utiliser des fils résistants à l'eau pour câbler la boîte de dérivation.

B. Raccordement électrique du foyer

	⚠ AVERTISSEMENT
	Connecter la boîte de dérivation au 110V. Ne PAS connecter la vanne au 110V. Ne PAS connecter l'interrupteur mural au 110V.
	<ul style="list-style-type: none">• Toute mauvaise connexion endommagera les vannes sous millivolts.• Toute erreur de câblage désactive le verrouillage de sécurité IPI et risque de provoquer une explosion.

- Ce foyer peut être connecté à un interrupteur mural, un thermostat mural et/ou une commande à distance.
- Utiliser un thermostat compatible avec les systèmes de vanne de gaz à millivolts.
- Suivre les instructions de pose du thermostat (instructions fournies avec le thermostat) pour assurer le bon fonctionnement du foyer.
- Utiliser des fils aussi courts que possible en coupant les longueurs superflues.
- On ne peut pas connecter la basse tension et le 110 V c.a. à la même boîte de dérivation.

C. Câblage du système d'allumage Intellifire

- Relier la boîte de dérivation du foyer à une source d'alimentation de 110 V c.a. pour assurer le bon fonctionnement du foyer.

AVERTISSEMENT! Risque de choc ou d'explosion! NE PAS relier la boîte de dérivation d'un avec système d'allumage Intellifire à un circuit commuté. Un câblage incorrect endommagera l'interrupteur de sécurité du système d'allumage Intellifire.

- Voir les Figure 12.2 Schéma du câblage du système d'allumage Intellifire (IPI).
- Ce foyer est équipé d'une valve de contrôle Intellifire qui fonctionne avec une alimentation de 3 V.
- Brancher le transformateur c.a. de 3 V dans la boîte de dérivation du foyer afin d'alimenter l'unité OU installer deux piles D (non comprises) dans le bloc-piles avant l'utilisation.

AVIS : Les piles ne devraient pas être placées dans le bloc-piles lorsque le transformateur est utilisé. Retirer les piles avant d'utiliser le transformateur, et débrancher le transformateur avant d'installer les piles. La polarité des piles doit être correcte ou le module pourrait subir des dommages.

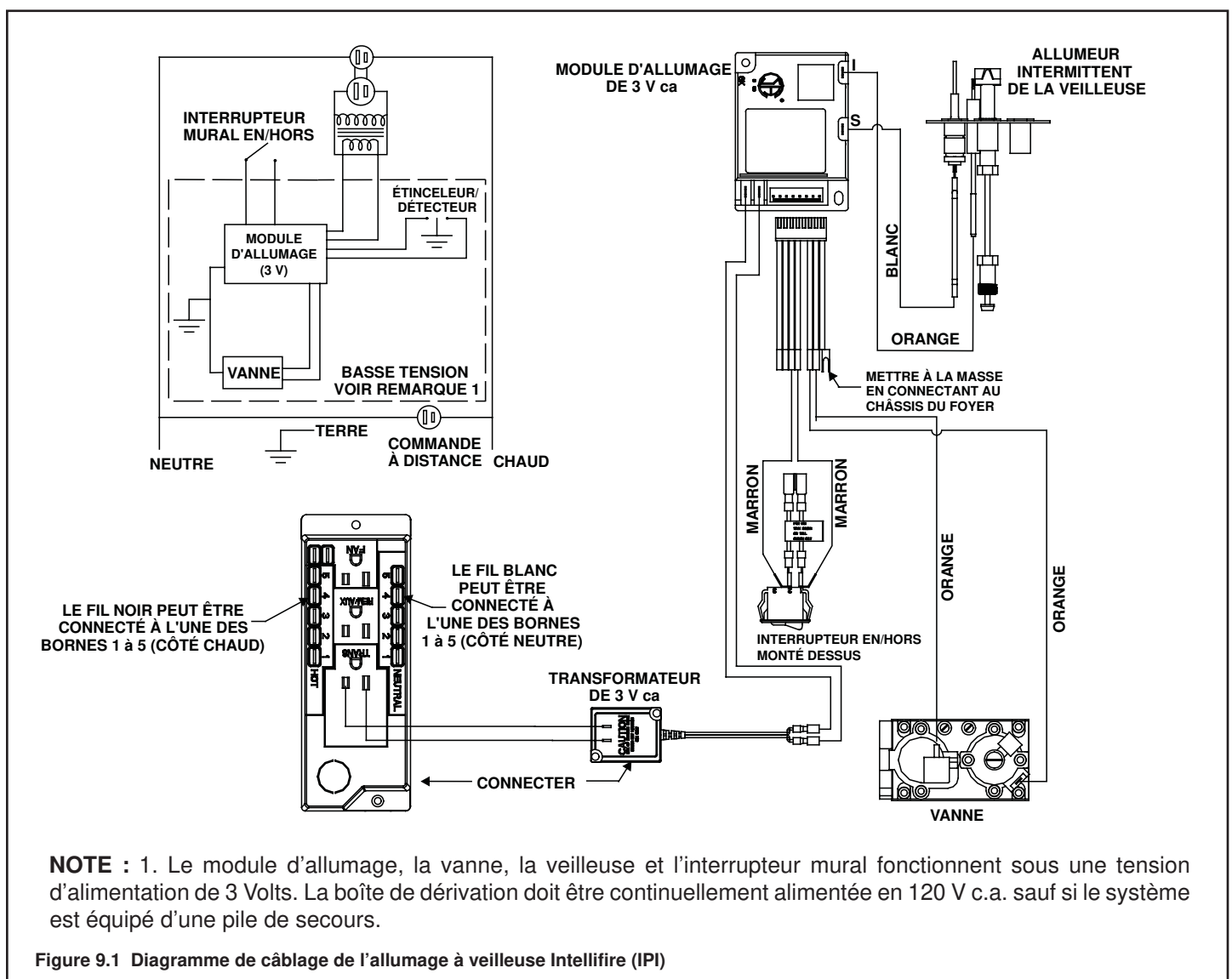

Figure 9.1 Diagramme de câblage de l'allumage à veilleuse Intellifire (IPI)

D. Accessoires facultatifs

Le ventilateur en option et les kits de commande à distance nécessitent qu'une alimentation de 110-120 V c.a. soit connectée à la boîte de dérivation installée à l'usine avant l'installation permanente du foyer (voir figure 9.1).

Installation du ventilateur

Pour obtenir un courant d'air optimum, nous recommandons de placer le ventilateur sur le côté gauche (vu depuis le côté intérieur du foyer – Figure 9.2). **NOTE** : Il est recommandé d'installer le ventilateur avant les conduites de gaz.

Interrupteur mural

Mettre l'interrupteur mural à l'emplacement souhaité sur le mur. Câbler au plus 7,8 m de fil de calibre AWG 18 minimum et le connecter aux bornes de l'interrupteur EN/HORS du foyer.

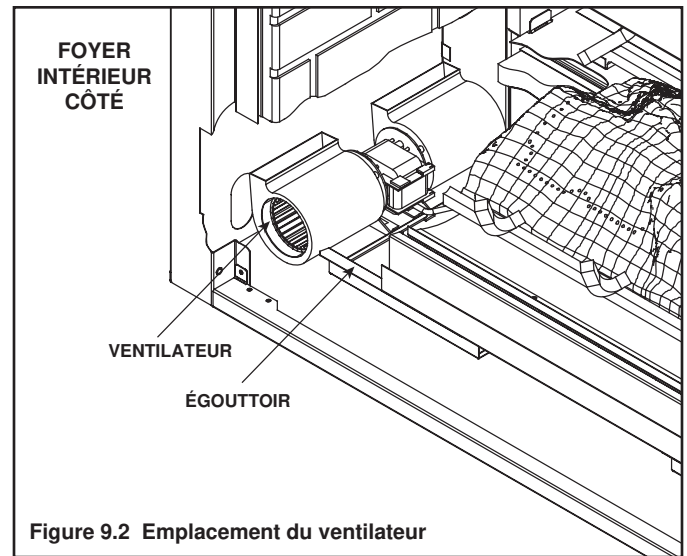
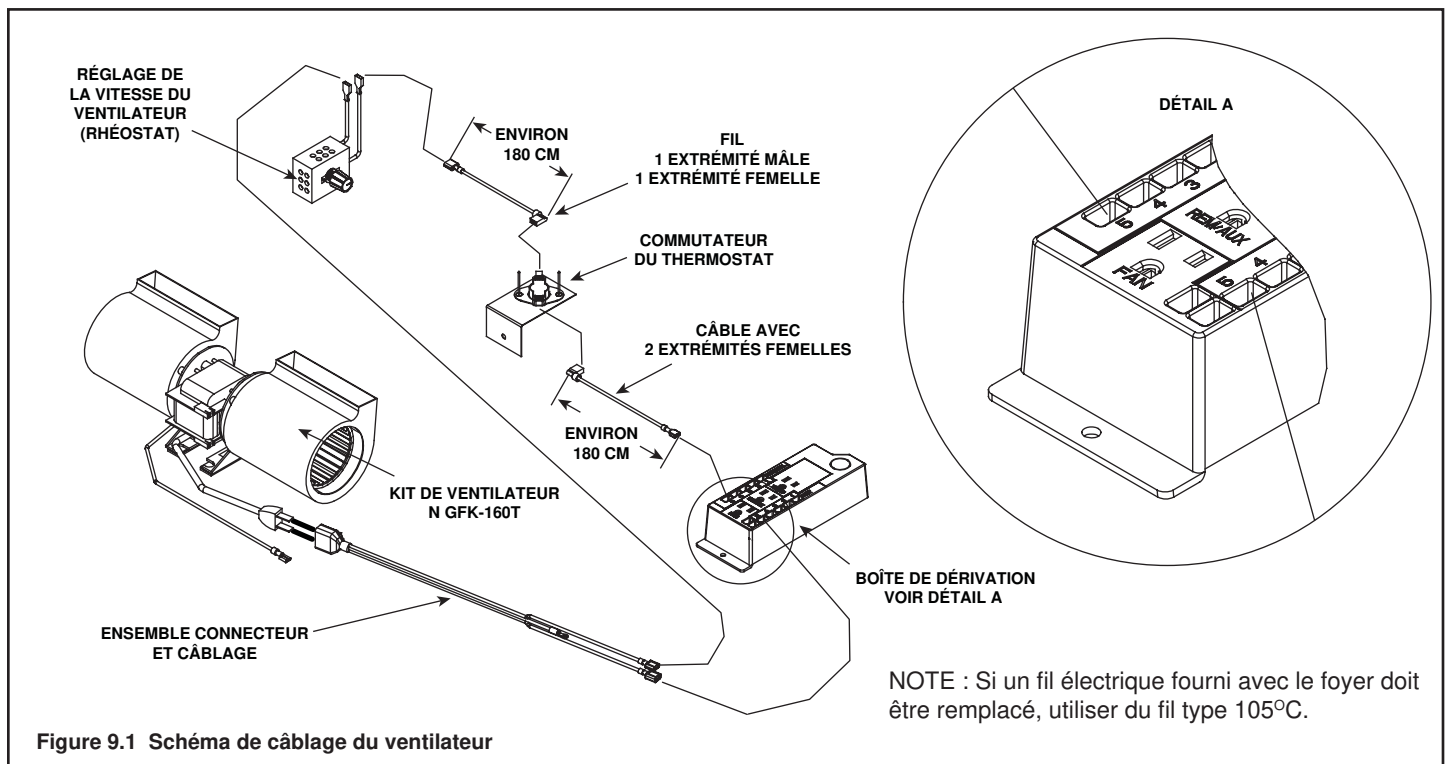

Figure 9.2 Emplacement du ventilateur



E. Installation de la boîte de dérivation

Si la boîte de dérivation est câblée depuis l'**EXTÉRIEUR** du foyer :

- Installer le connecteur Romex™ (pas inclus avec le foyer) sur l'enveloppe latérale.
- Desserrer les deux vis du connecteur Romex, introduire une longueur suffisante de fil dans le connecteur et serrer les vis.
- Connecter tous les fils nécessaires.

Si la boîte de dérivation est câblée depuis l'**INTÉRIEUR** du foyer :

- Enlever la vis retenant la boîte de dérivation/le réceptacle à l'enveloppe extérieure, tourner la boîte de dérivation pour la dégager de l'enveloppe extérieure (voir figure 9.4).
- Introduire les fils électriques depuis l'extérieur du foyer par cette ouverture, jusque dans le compartiment de vanne.
- Desserrer les deux vis du connecteur Romex, introduire une longueur suffisante de fil dans le connecteur et serrer les vis.
- Connecter tous les fils nécessaires au réceptacle, installer le réceptacle dans la boîte de dérivation puis fermer.

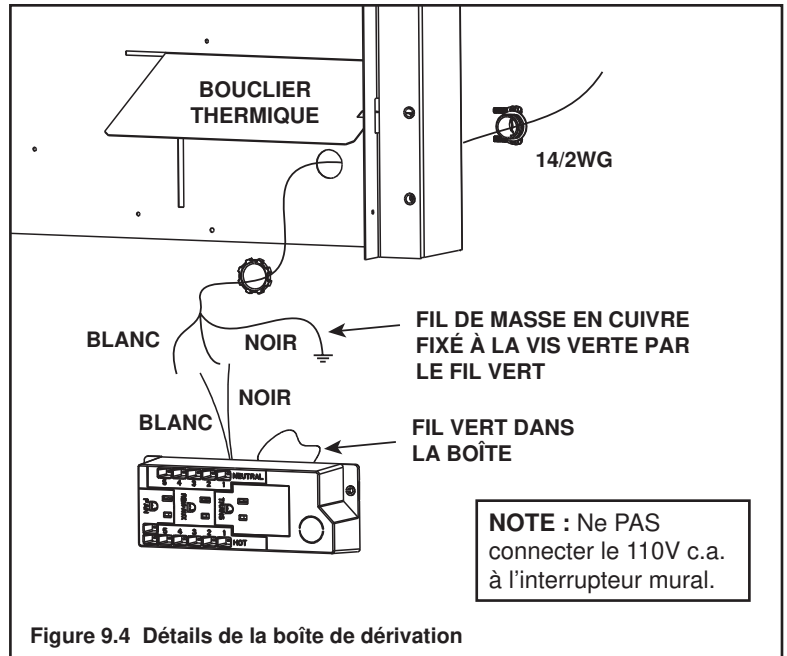

F. Installation d'interrupteur mural pour le ventilateur (facultatif)

Si la boîte est reliée à un interrupteur mural pour utilisation avec le ventilateur (voir la Figure 9.5):

- Le courant destiné au foyer doit passer par une boîte d'interrupteur.
- Alors, le courant peut passer de la boîte d'interrupteur au foyer en utilisant un fil de garde de largeur minimum de 14-3.
- Dans la boîte d'interrupteur, brancher le fil noir (court-circuité) et le fil rouge (fil de raccordement en L) à l'interrupteur mural tel qu'illustré.
- Dans le foyer, brancher le fil noir (court-circuité) et les fils blanc (neutre) et vert (fil de garde) à la boîte de dérivation tel qu'illustré.
- Ajouter un connecteur isolé femelle au fil rouge (fil de raccordement en L), le faire passer à travers l'alvéole défonçable dans la boîte de dérivation et le brancher au-dessus du connecteur d'interrupteur du ventilateur 6,35 mm (1/4 po mâle) tel qu'illustré.

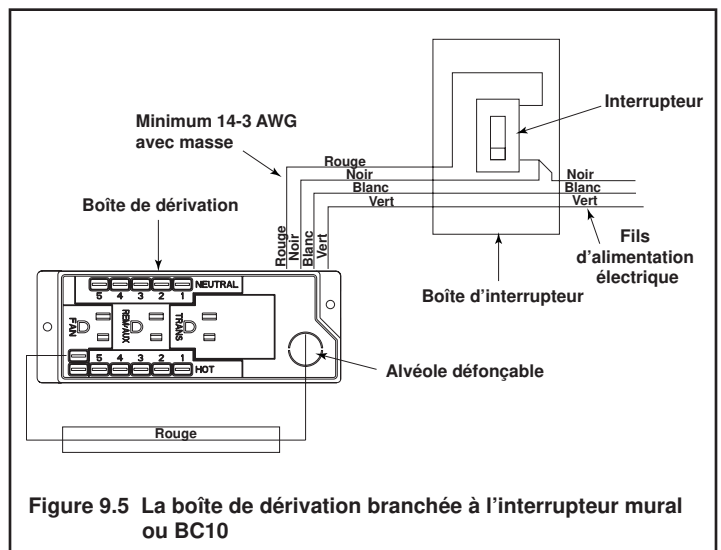

10 Finition

A. Dimensions des tablettes

AVERTISSEMENT! Risque d'incendie! Respecter tous les dégagements minimum, tel que précisé. Les encadrements ou les matériaux de finition qui présentent des dégagements inférieurs à ceux indiqués doivent être faits entièrement de matériaux non combustibles (p. ex. goujons en acier, planche en béton etc.).

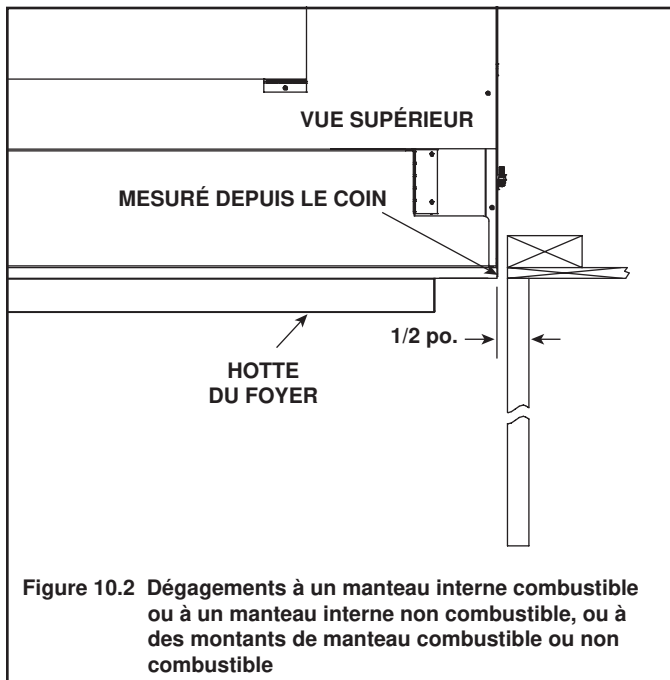
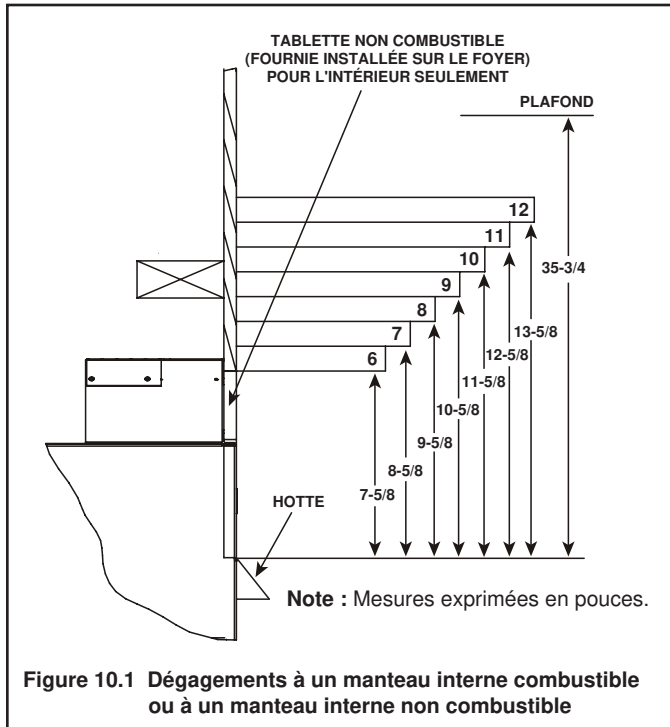

B. Matériaux de revêtement

Matériaux de revêtement à l'intérieur

- On peut placer des matériaux combustibles au-dessus du foyer, devant le foyer et sur les côtés du foyer, en respectant les dégagements spécifiés.
- Pour les joints d'étanchéité entre le mur fini et les faces supérieure et latérales du foyer, utiliser un produit d'étanchéité prévu pour une température de 140° C.
- Laisser un espace suffisant pour pouvoir abaisser la grille inférieure et enlever la porte garniture.

AVERTISSEMENT! Risque d'incendie! NE PAS appliquer de matériaux combustibles de façon à empiéter sur l'espace de dégagement minimum. Respecter tous les dégagements aux matériaux combustibles tel que spécifié dans le guide. Si l'espace de dégagement minimum n'est pas respecté, le matériau pourrait s'enflammer et nuire au bon fonctionnement des portes et des grilles d'aération.

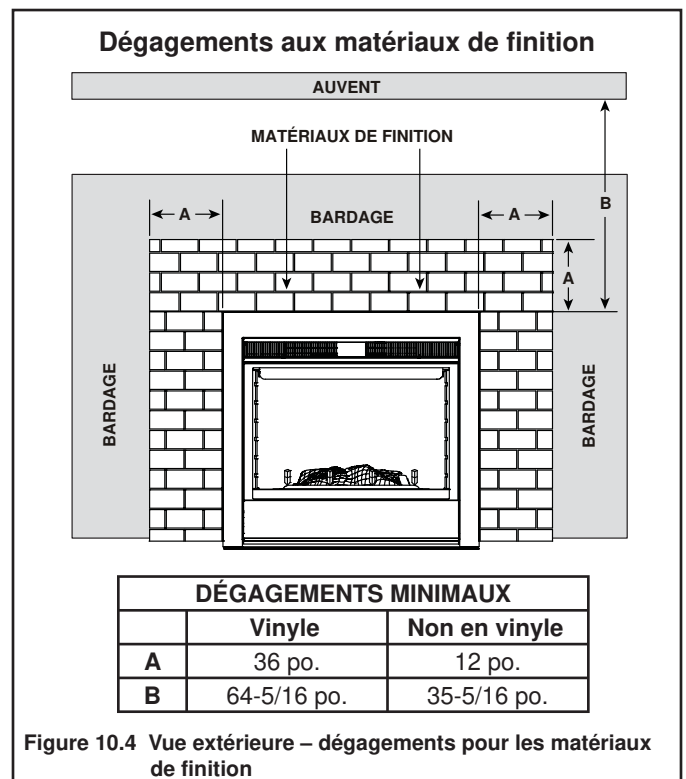
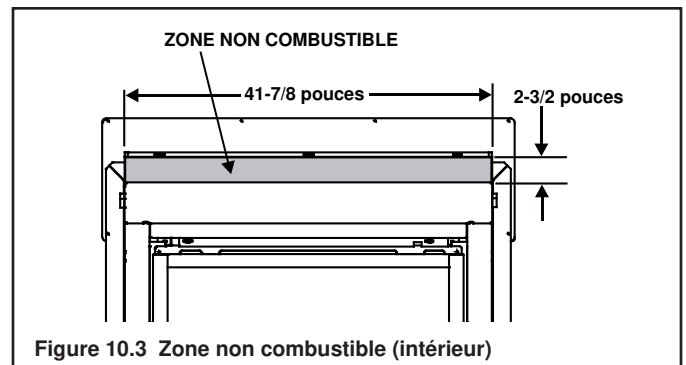

⚠️ AVERTISSEMENT



Risque d'incendie

- Respecter les dégagements avec les matériaux non combustibles.
- Ne PAS utiliser du placo-plâtre, du bois ou d'autres matériaux combustibles pour enrober ou recouvrir la zone non combustible.
- Voir les **sections 5 et 8** pour les dégagements appropriés.
- Voir la **Section 1** pour les définitions des matériaux combustibles/non combustibles.



On peut utiliser des matériaux non combustibles pour recouvrir l'interstice entre le revêtement et le foyer (voir figure 10.5).

⚠️ AVERTISSEMENT



Risque d'incendie

Danger de pénétration de l'eau.

Une hotte est nécessaire.

- Installer le solin et le revêtement non combustible avant les revêtements décoratifs.
- Le revêtement décoratif doit être non combustible et posé hermétiquement sur l'avant du foyer.



⚠️ AVERTISSEMENT



Risque d'incendie

Les dégagements des bords et faces avant doivent respecter les valeurs indiquées dans le manuel.

- Les colonnes noires en métal ne peuvent être recouvertes que de matériaux non combustibles.
- Ne PAS appliquer de matériaux combustibles contre la face avant du foyer.
- On peut installer des matériaux combustibles au-dessus du foyer, devant le foyer et sur les côtés du foyer, conformément aux dégagements spécifiés.
- Pour les joints d'étanchéité entre le mur fini et les faces supérieures et latérales du foyer, utiliser un produit d'étanchéité prévu pour une température de 145° C minimum.

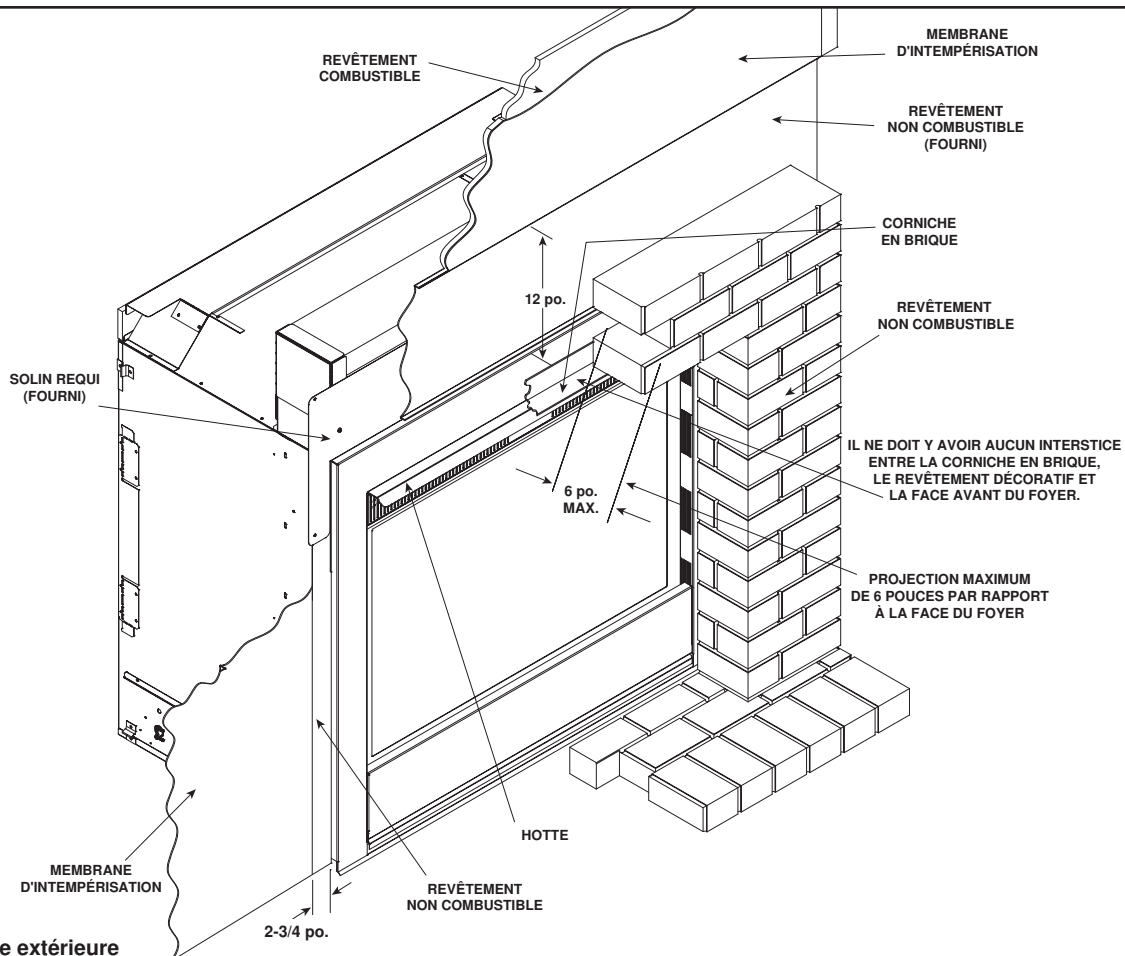

Figure 10.5 Vue extérieure

NOTE : Tous les matériaux de finition posés sur le revêtement extérieur doivent être non combustibles sur une distance de 30 cm minimum au-dessus du foyer et des deux côtés de sa face extérieure. Ce matériau de finition non combustible peut avoir une épaisseur maximum de 15 cm (dépassement horizontal de 15 cm maximum) pour créer des alcôves en brique ou pierre (voir figure 10.5).

NOTE : La membrane d'intempérisation de la maison ou papier de construction combustible **NE DOIT PAS** être superposée avec la face extérieure du revêtement non combustible, mais **PEUT** être superposée avec le solin derrière le revêtement non combustible. Utiliser du mastic haute température entre la membrane combustible et le revêtement non combustible.

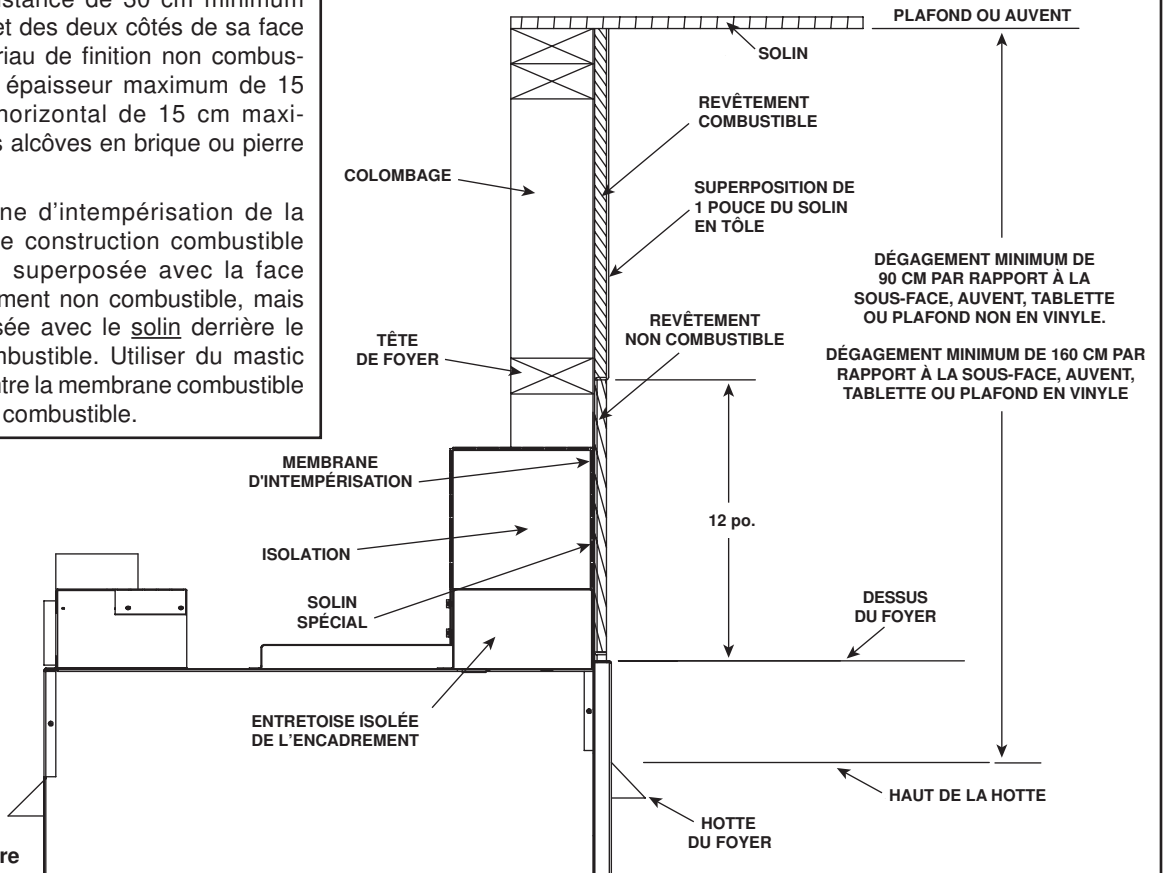

Figure 10.6 Vue extérieure

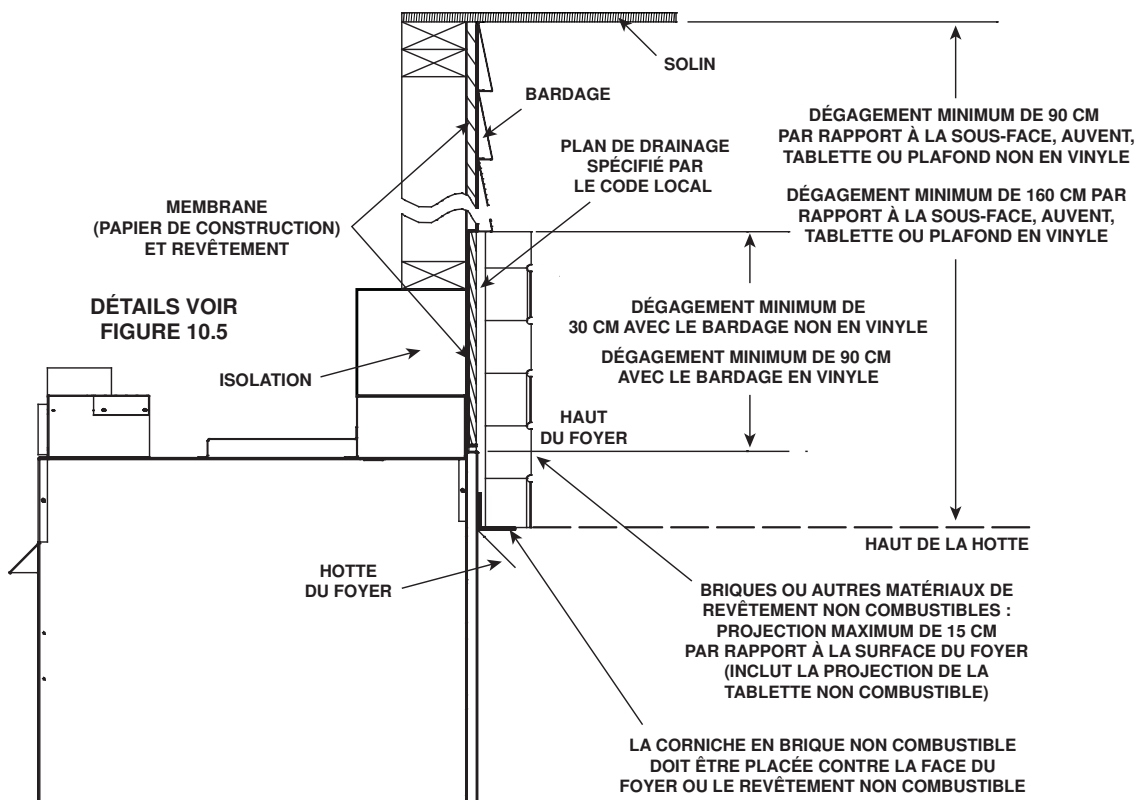

Figure 10.7 Vue extérieure du revêtement décoratif non combustible

11 Configuration du foyer

A. Retirer la partie vitrée fixe

Voir la section 11.G.

B. Retirer l'emballage

Retirer l'emballage de l'intérieur ou du dessous de la boîte à feu.

C. Nettoyer le foyer

Nettoyer la boîte à feu ou la cavité de contrôle en-dessous de la poussière qui peut s'y être accumulée.

D. Accessoires

Installer les accessoires approuvés selon les instructions fournies avec ces accessoires. Contacter le détaillant pour une liste des accessoires approuvés.

AVERTISSEMENT! Risque d'incendie et de choc électrique! Utiliser SEULEMENT les accessoires optionnels approuvés par Hearth & Home Technologies pour ce foyer. L'usage d'autres accessoires pourrait compromettre la sécurité en plus d'annuler la garantie.

E. Disposition des pierres de lave et des braises

AVERTISSEMENT! Risque d'explosion! Suivre les instructions de disposition des braises contenues dans ce guide. **NE PAS** placer les braises directement sur les orifices du brûleur. Remplacer les braises chaque année. Les braises qui n'ont pas été disposées de façon appropriée peuvent nuire au fonctionnement du brûleur.

Disposition des pierres de lave :

Placer la pierre de lave sur la plaque support réfractaire. Couvrir toute la surface de la plaque support (voir figure 11.1).

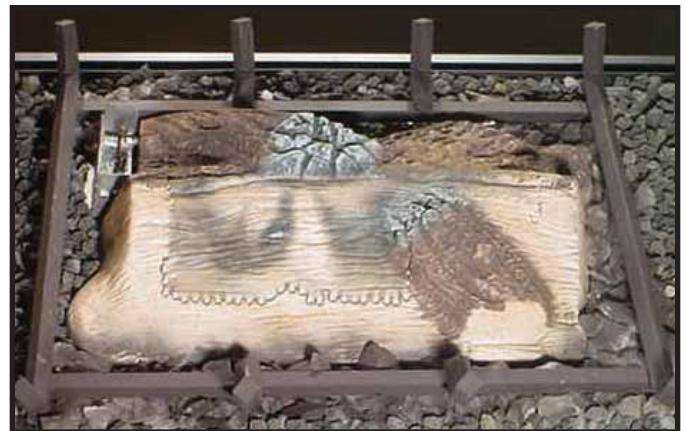

Figure 11.1 Placement de la pierre de lave

Disposition des braises

Les braises sont expédiées avec ce foyer à gaz. Pour placer les braises :

- Ne PAS placer les braises directement sur les orifices.
- Quand on place les braises Glowing Embers® sur le brûleur, faire attention de ne pas recouvrir les orifices. Placer les morceaux de braise immédiatement devant la rampe d'orifices, mais pas sur ou entre les orifices (voir figure 11.2). Le non-respect de ces instructions peut entraîner des problèmes d'allumage et de suie.



Figure 11.2 Placement des braises

- Garder les braises qui restent pour une utilisation pendant l'entretien du foyer. La quantité de braises fournie devrait être suffisante pour 3 à 5 applications.

F. Installer l'ensemble pour bûches

Ensemble des bûches: LOGS-MSR



ATTENTION : Les bûches sont fragiles! Retirer avec précaution les bûches de l'emballage. Retirer le support en carton se trouvant à l'intérieur du foyer.



ÉTAPE 1. Avant de placer les bûches, consulter le manuel d'installation afin de prendre connaissance des directives sur l'agencement et le positionnement du lit de braises électrique.

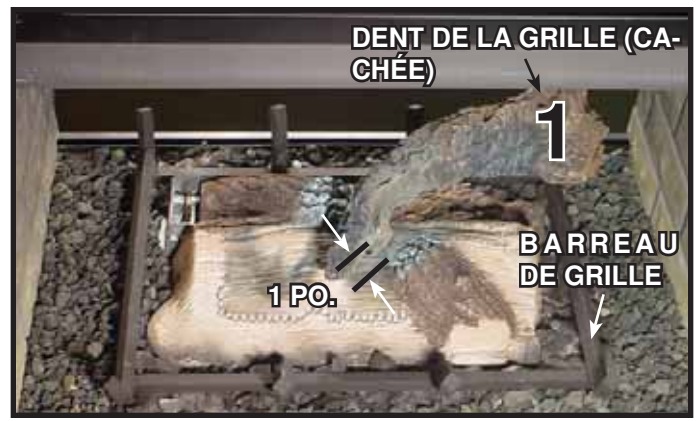
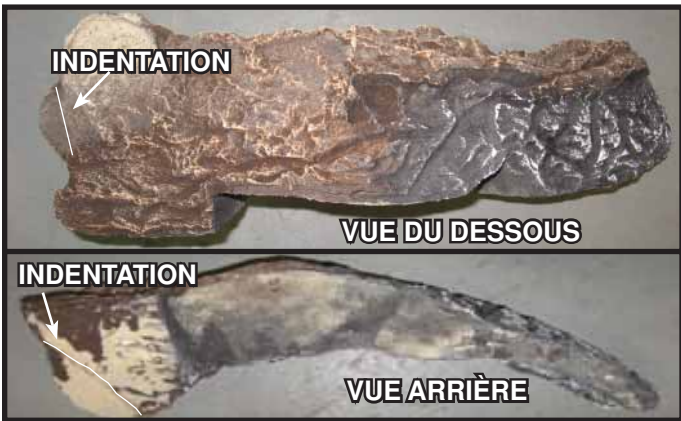

ÉTAPE 2. BÛCHE N° 1 (SRV2005-701) : Utiliser l'indentation sur le côté inférieur de la bûche pour placer l'extrémité large de la bûche sur le barreau de grille, tel qu'illustré. Glisser la bûche vers l'arrière jusqu'à ce que l'indentation s'engage dans la dent de la grille, tel qu'illustré ci-dessus. Placer l'extrémité mince de la bûche n° 1 à une distance de 25,4 mm (1 po) du réseau de buses, tel qu'illustré.

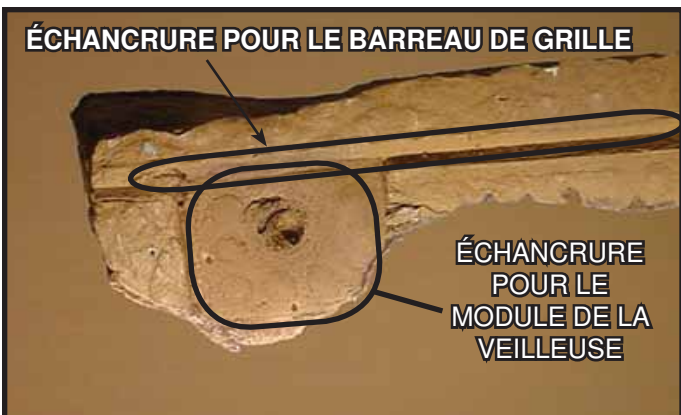

ÉTAPE 3. BÛCHE N°2 (SRV2005-700) : Placer la bûche 2 sur la barre de la grille gauche et la veilleuse. Se servir des encoches découpées dans la bûche pour la mettre en place comme illustré.

2005-937F

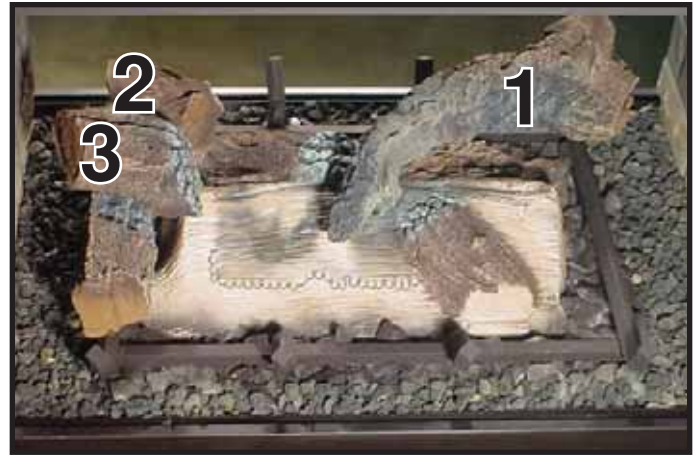

ÉTAPE 4. BÛCHE N° 3 (SRV2005-702) : Placer la bûche 3 comme illustré en l'appuyant contre la bûche 2 et en posant l'autre extrémité sur le haut du brûleur. **NE PAS** couvrir les orifices.



ÉTAPE 5. BÛCHE N° 4 (SRV2005-703) : Positionner l'encoche aiguë se trouvant sur la bûche n° 4 contre la dent de la grille, tel qu'illustré. L'échancrure douce située sur la partie inférieure de la bûche n° 4 doit reposer sur la surface du brûleur. Le côté de la bûche n° 4 doit être situé à une distance de 19,05 mm (3/4 po) du trou de buse le plus près du côté droit de la bûche n° 4. **NE PAS** recouvrir les trous des buses.



ÉTAPE 6. BÛCHE N° 5 (SRV2005-704) : Utiliser l'encoche aiguë sur la grosse extrémité de la bûche n° 5 pour aligner celle-ci sur la dent de la grille et la disposer sur la surface plane de la bûche n° 4, tel qu'illustré.

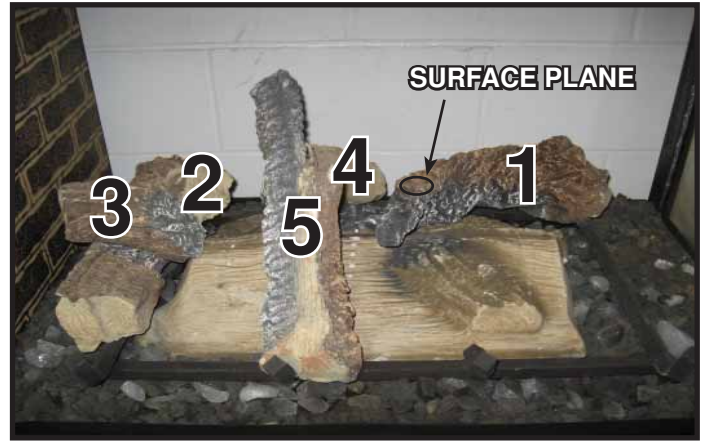

ÉTAPE 7. BÛCHE N° 6 (SRV2005-705) : Repérer l'encoche se trouvant sur la bûche n° 6 et la placer contre la dent avant droite de la grille. Déposer l'autre extrémité de la bûche de façon à ce qu'elle repose sur la surface plane de la bûche n° 1. L'orientation de la bûche n° 6 par rapport à la dent de la grille est illustrée ci-dessous.



Ensemble de bûches installé.

G. Partie vitrée fixe

AVERTISSEMENT! Risque d'asphyxie! Manipuler la partie vitrée fixe avec précaution. Inspecter le joint d'étanchéité pour vérifier qu'il n'est pas endommagé et le verre pour les fractures, les éclats ou les égratignures.

- **NE PAS** frapper, rabattre violemment ou égratigner le verre.
- **NE PAS** faire fonctionner le foyer si le vitrage a été enlevé, fracturé, brisé ou égratigné.
- Si nécessaire, remplacer le vitrage complètement.

Démontage de la partie vitrée fixe

- Enlever les écrous à oreilles et les clips autour de la porte vitrée. Enlever la porte vitrée du foyer.

Remplacement de la partie vitrée fixe

- Remettre la porte vitrée du foyer en place.

H. Installer la garniture et/ou le châssis

- Installer les ensembles optionnels de garnitures et/ou de châssis à l'aide des instructions fournies avec l'accessoire.
- Utiliser des matériaux incombustibles pour recouvrir l'espace entre les panneaux de plâtre et l'appareil (si cela est nécessaire avec le modèle utilisé).

I. Réglage du volet d'air

Le réglage du volet d'air devrait être confié à un technicien en entretien qualifié lors de l'installation. Le volet d'air est réglé par défaut pour une course de conduit verticale minimum. Régler le volet d'air pour une course verticale plus longue.

AVIS : S'il y a accumulation de suie, ouvrir le volet d'air pour augmenter la circulation d'air.

Réglage des volets d'air

	GN	PL
Twilight-II-B	3/8 po.	Entièrement ouvert

12 Dépannage

Avec une bonne installation, opération, et maintenance votre appareil au gaz fournira des années de service sans tracas. Si vous avez des problèmes, ce guide de dépannage aidera un technicien de service qualifié dans le diagnostic d'un problème et dans la mesure correctrice à prendre. Ce guide de dépannage peut seulement être utilisé par un technicien qualifié dans l'entretien du foyer. Contacter le détaillant pour obtenir les services d'un technicien qualifié.

A. Système d'allumage Intellifire

Problème	Cause possible	Solution
1. La veilleuse ne s'allume pas. Le bouton d'allumage fait des bruits, mais il n'y a pas d'étincelle.	A. Câblage incorrect.	Vérifier que le fil « S » blanc (pour détecteur) et le fil « I » orange (pour allumeur) sont branchés aux bornes appropriées du module et de l'assemblage de la veilleuse.
	B. Raccordements desserrés ou court-circuits dans le câblage.	Vérifier s'il n'y a pas de raccordements desserrés ou de court-circuits dans le câblage qui relie le module à la veilleuse. Vérifier l'étanchéité de l'assemblage de la veilleuse, et vérifier aussi que les raccordements ne sont pas mis à la terre au châssis en métal, au brûleur de la veilleuse, à l'encadrement de la veilleuse, à la grille à mailles si présente ou à tout autre objet en métal.
	C. L'allumeur est trop éloigné.	Vérifier l'espace entre l'allumeur et le côté droit de la hotte de la veilleuse. L'espace devrait être d'environ 0,17 po. ou 1/8 po.
	D. Module.	Régler le commutateur à balance ou l'interrupteur mural à la position OFF. Enlever le fil d'allumeur « I » du module. Placer un fil de mise à la terre à une distance d'environ 3/16 po. de la borne « I » sur le module. Régler le commutateur à balance ou l'interrupteur mural à la position ON. S'il n'y a pas d'étincelle sur la borne « I », le module doit être remplacé. S'il y a une étincelle sur la borne « I », le module fonctionne correctement. Inspecter l'assemblage de la veilleuse pour s'assurer que le fil d'étinceleur n'est pas effiloché ou que l'isolant n'est pas craqué. Remplacer le brûleur si nécessaire.
2. La veilleuse ne s'allume pas, il n'y a pas de bruit, ni d'étincelle.	A. Il n'y a aucune alimentation ou le transformateur est installé de façon incorrecte.	Vérifier si le transformateur est installé et branché dans le module. Vérifier la tension du transformateur sous-charge au point de raccordement sur le module avec l'interrupteur ON/OFF réglé à la position ON. Un bon transformateur doit afficher entre 3,2 et 2,8 V c.a.
	B. Une mauvaise connexion ou un court-circuit dans le câblage.	Enlever et réinstaller le câblage branché au module. Vérifier que tout est serré. Vérifier le câblage entre la veilleuse et le module. Enlever et vérifier la continuité de chaque fil dans le câblage. Remplacer tout composant endommagé.
	C. Câblage incorrect d'interrupteur mural.	Vérifier que le courant 110 V c.a. est relié à la boîte de dérivation.
	D. Le module n'est pas mis à la terre.	Vérifier que le fil de mise à la terre noir du câblage du module est mis à la terre au châssis de métal du foyer.
	E. Module.	Régler le commutateur à balance ou l'interrupteur mural à la position OFF. Enlever le fil d'allumeur « I » du module. Régler le commutateur à balance ou l'interrupteur mural à la position ON. S'il n'y a pas d'étincelle sur la borne « I », le module doit être remplacé. S'il y a une étincelle sur la borne « I », le module fonctionne correctement. Inspecter l'assemblage de la veilleuse pour vérifier si le fil d'étinceleur n'est pas effiloché ou que l'isolant n'est pas craqué.
3. La veilleuse produit des étincelles, mais n'allume pas.	A. Alimentation en gaz.	Vérifiez que la vanne à bille du conduit d'alimentation en gaz est ouverte. Prendre la lecture de la pression à l'entrée afin de s'assurer que la pression est dans les limites acceptables.
	B. L'allumeur est trop éloigné.	Vérifiez l'espace entre l'allumeur et le côté droit de la hotte de la veilleuse. L'espace devrait être d'environ 0,17 po. ou 1/8 po.
	C. Le module n'est pas mis à la terre.	Vérifier que le module est mis à la terre au châssis de métal du foyer.

A. Système d'allumage Intellifire (suite)

Problème	Cause possible	Solution
3. La veilleuse produit des étincelles, mais n'allume pas (suite).	D. Mesures de la tension de sortie du module et de la résistance des solénoïdes de la soupape et de la veilleuse.	Vérifier que la tension de la batterie est d'au moins 2,7 V. Remplacer les batteries si la tension est inférieure à 2,7 V.
4. La veilleuse s'allume mais continue de produire des étincelles, et le brûleur principal ne s'allume pas (si la veilleuse continue de produire des étincelles après que la flamme d'étincelle a été allumée, la flamme n'a pas été redressée).	A. Un court-circuit ou une mauvaise connexion sur la tige du détecteur.	Vérifier tous les raccordements en utilisant les schémas du guide d'utilisation. Vérifier si les connexions sous le module de la veilleuse sont serrées. Vérifier que les raccordements ne sont pas mis à la terre au châssis de métal, au brûleur de la veilleuse, aux supports de la veilleuse ou à tout autre objet en métal.
	B. Mauvais redressement de la flamme ou tige de détecteur de flamme contaminée	Une fois le module de la partie vitrée en place, vérifier que la flamme enveloppe la tige de détecteur située du côté gauche de la hotte de la veilleuse. La tige de détecteur de flamme devrait s'allumer peu après l'allumage. Vérifier qu'un orifice de veilleuse approprié est installé et que l'admission en gaz est conforme aux spécifications. Nettoyer la tige du détecteur de flamme avec un morceau de toile d'émeri pour enlever tous les contaminants qui auraient pu s'accumuler autour de la tige du détecteur.
	C. Le module n'est pas mis à la terre.	Vérifier que le module est mis à la terre au châssis de métal du foyer. Vérifier que le câblage est bien attaché au module.
	D. Module de la veilleuse défectueux ou tige du détecteur de flamme contaminée.	Vérifier que l'isolant en céramique autour de la tige du détecteur n'est pas craqué, endommagé ou desserré. Vérifier les raccordements entre la tige du détecteur de flamme et le fil blanc du détecteur. Nettoyer la tige du détecteur avec un morceau de toile d'émeri pour enlever tous les contaminants qui auraient pu s'accumuler autour de la tige du détecteur. Vérifier la continuité au multimètre avec les ohms réglés à la plus petite plage. Remplacer la veilleuse en cas de dommage.
	E. Module.	Régler le commutateur à balance ou l'interrupteur mural à la position OFF. Enlever le fil d'allumeur « I » du module. Régler le commutateur à balance ou l'interrupteur mural à la position ON. S'il n'y a pas d'étincelle sur la borne « I », le module doit être remplacé. S'il y a une étincelle sur la borne « I », le module fonctionne correctement.

13 Matériel de référence

A. Diagramme de dimensions du foyer

Les dimensions indiquées sont des dimensions réelles. Utilisez comme référence seulement. Pour les dimensions d'encastrément et de dégagements, reportez-vous à la section 5.

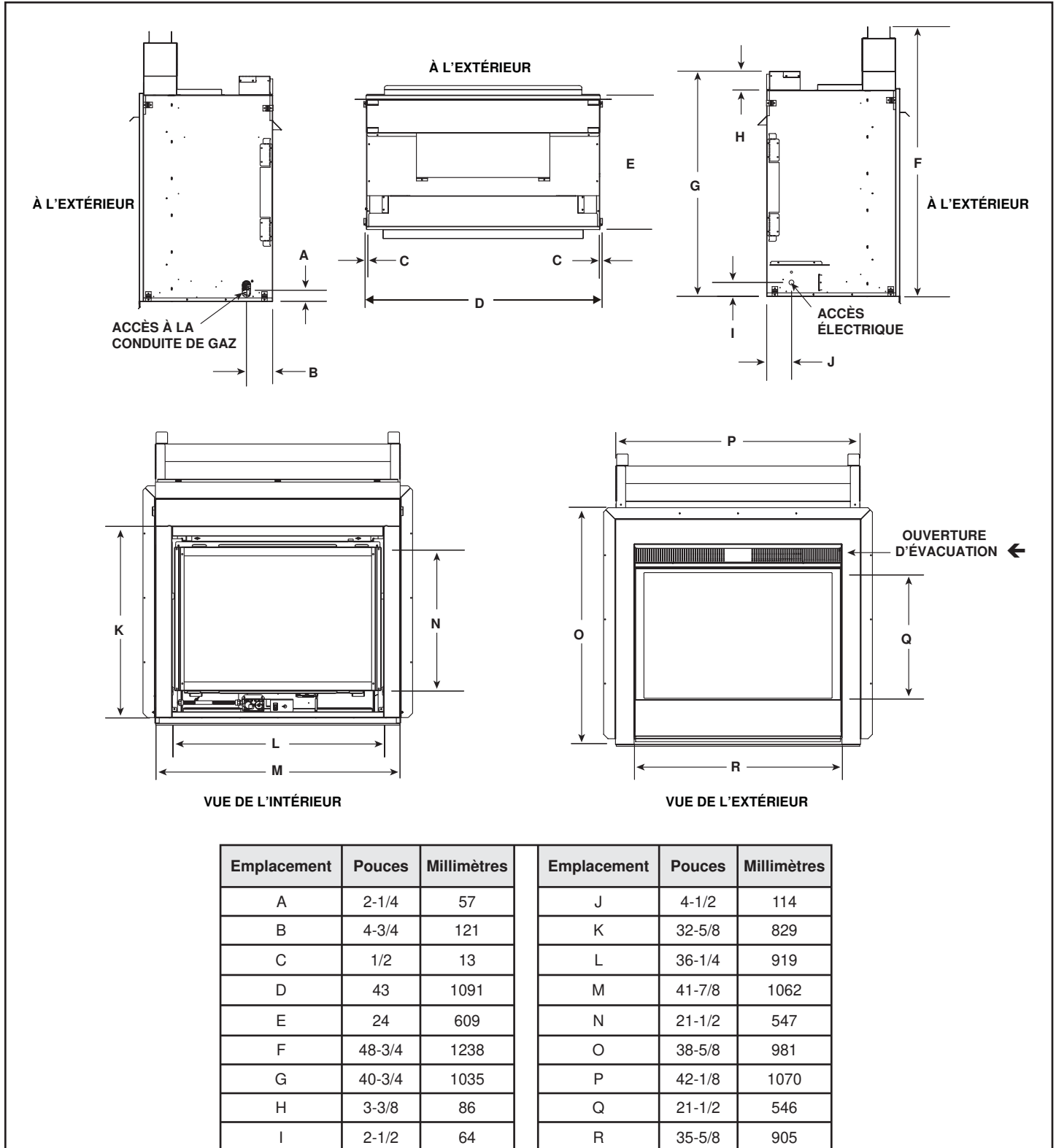
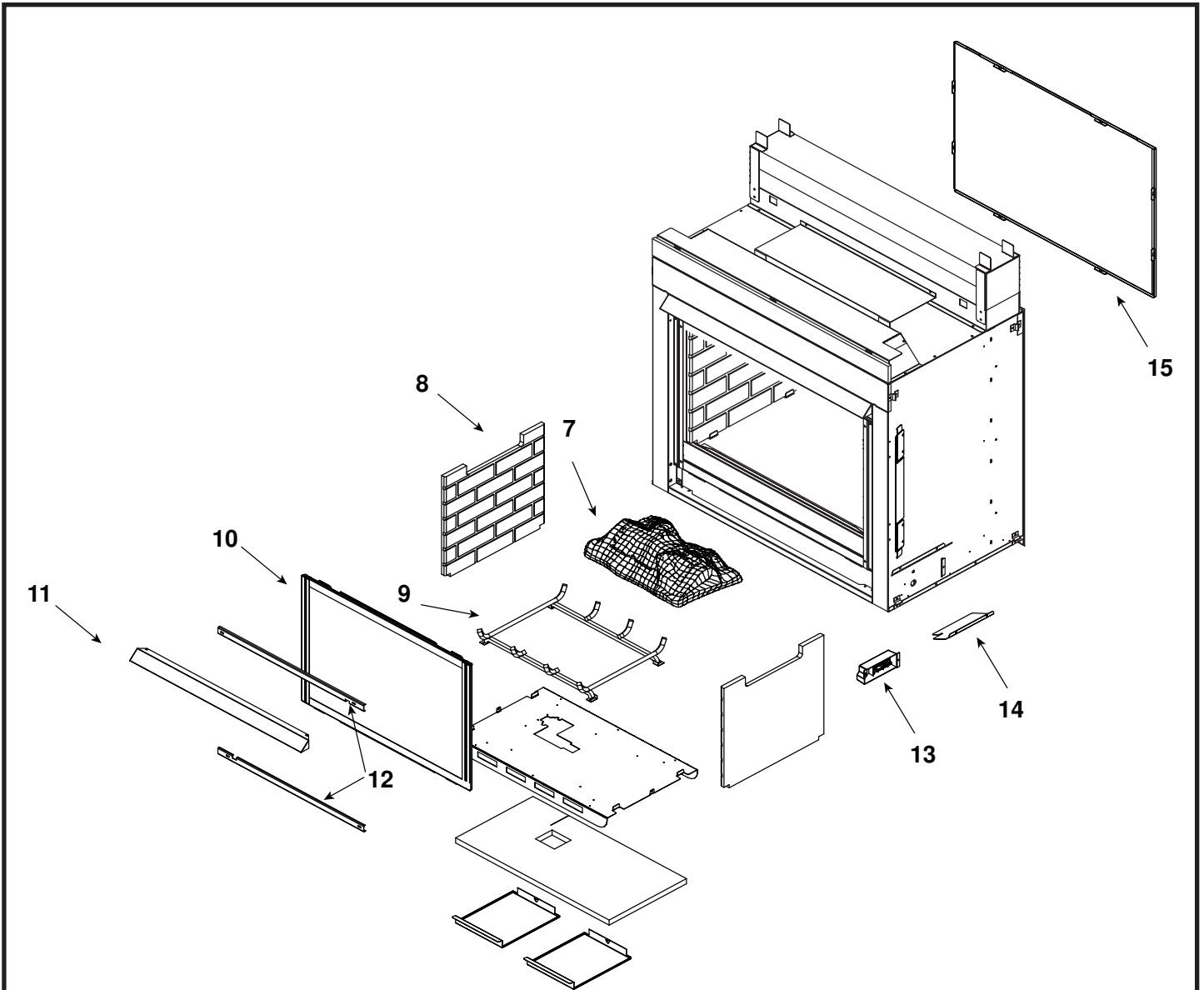
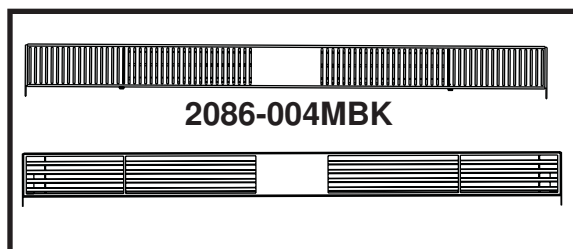

Figure 13.1 Dimensions du foyer



Brise-vent



Ensemble des bûches

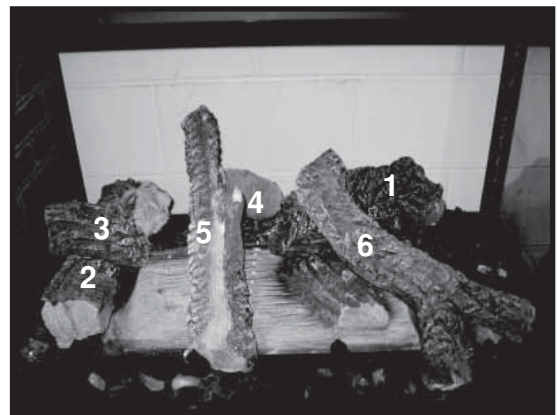

* La liste des numéros de pièce se trouve à la page suivante.

B. Liste des pièces de rechange

TWILIGHT-II-B

IMPORTANT ! IL S'AGIT D'INFORMATIONS DATÉES : Si votre poêle a besoin d'un entretien ou des pièces doivent être remplacées, veuillez indiquer le numéro de modèle et le numéro de série. Toutes les pièces listées dans ce manuel peuvent être commandées chez un distributeur autorisé.



EN STOCK
AU DÉPÔT

PIÈCE	DESCRIPTION	N° DE SÉRIE	N° DE PIÈCE	
	Ensemble de bûches /Brûleur	Pre SN #0021355692	SRV2087-004	Oui
	Ensemble de bûches	Post SN # 0021355692	LOGS-MSR	
1	Bûche 1		SRV2005-701	
2	Bûche 2		SRV2005-700	
3	Bûche 3		SRV2005-702	
4	Bûche 4		SRV2005-703	
5	Bûche 5		SRV2005-704	
6	Bûche 6		SRV2077-701	
7	Ensemble de bûches /Brûleur	Pre SN #0021355692	SRV2087-004	
	Brûleur	Post SN # 0021355692	2087-004	Oui
8	Réfractaire latéral		SRV2005-730	
9	Grille pour bûche		2005-012	
10	Porte vitrée intérieure		GLA-6TROC	Oui
11	Hotte - Côté intérieur		SRV60-143-BK	
12	Clip vitre		2087-121	Oui
13	Boîte de dérivation		4021-013	
14	Blindage de la boîte de dérivation		2087-149	
15	Porte vitrée extérieure	Tous les autres	GLA-OUTDOOR2	Oui
		UPGRADE2-TWI	2086-024	
	Verrou de la porte vitrée		386-122A	Oui
	Sac de pierres de lave		050-721	
	Laine minérale		2108-030	
	Tablettes non combustibles (ensemble seulement)		2005-790	
	Tube de veilleuse		446-301	Oui
	Peinture à retouches	Extérieur	SRV2087-999-A12	
		Intérieur	TUP-GBK-12	
	Garniture noire		TL-TRIM-BK	
	Panneau-couvercle	UPGRADE2-TWI	2086-149	
		Tous les autres	2086-114MBK	
	Panneau déflecteur		2086-113MBK	
	Solin		2087-159	
	Hotte – côté extérieur		2086-136MBK	
	Parement enveloppant pour l'extérieur		2087-159	
	Brise-vent	Diagramme des pièces de rechange		
	Trousse de conversion au GN		NGK-TWI	Oui
	Trousse de conversion au PL		LPK-TWI	Oui
	Orifice de veilleuse GN		593-528	Oui
	Orifice de veilleuse PL		593-527	Oui
	Régulateur GN		NGK-DXF	Oui
	Régulateur PL		LPK-DXF	Oui

Des numéros de pièces de rechange supplémentaires peuvent figurer à la page suivante.

**Bloc valve du système d'allumage
par veilleuse intermittente**

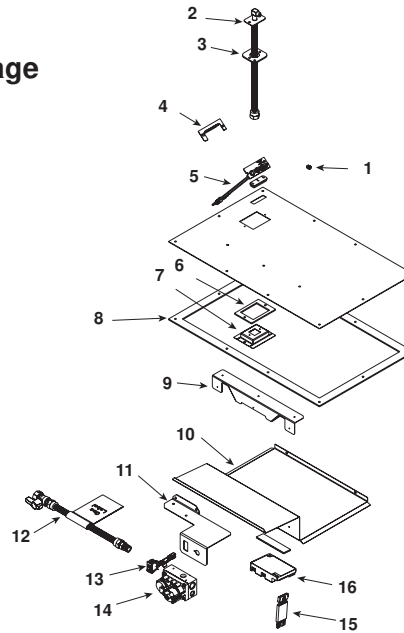

IMPORTANT ! IL S'AGIT D'INFORMATIONS DATÉES : Si votre poêle a besoin d'un entretien ou des pièces doivent être remplacées, veuillez indiquer le numéro de modèle et le numéro de série. Toutes les pièces listées dans ce manuel peuvent être commandées chez un distributeur autorisé.



**EN STOCK
AU DÉPÔT**

PIÈCE	DESCRIPTION	N° DE SÉRIE	N° DE PIÈCE	
1	Orifice de brûleur (GN) (#32C)		582-832	Oui
	Orifice de brûleur (PL) (#50C)		582-850	Oui
2	Raccord de gaz flexible		383-302A	Oui
3	Joint du col du brûleur		438-407	
4	Support de la veilleuse		385-120	
5	Veilleuse GN		2090-012	Oui
	Veilleuse PL		2090-013	Oui
6	Joint de support d'orifice		2087-110	
7	Support d'orifice		2087-112	
8	Joint de la plaque de vanne		2087-109	
9	Support de vanne en L		674-168	
10	Support de vanne		2087-117	
11	Support de vanne		2087-116	
12	Bloc valve à bille flexible		302-320A	Oui
13	Interrupteur à bascule EN/HORS		060-521A	Oui
14	Soupape GN		593-500	Oui
	Soupape PL		593-501	Oui
15	Câblage		593-590A	Oui
16	Module de commande		593-592	Oui
	Bloc-piles		593-594A	Oui
	Adaptateur de 3V		593-593A	Oui

C. Information-contact



Heat & Glo LifeStyle, une marque de Hearth & Home Technologies Inc.
7571 215th Street West, Lakeville, MN 55044
www.heatnglo.com

Veuillez contacter votre concessionnaire Heat & Glo LifeStyle pour toutes questions ou détails à demander.
Pour obtenir l'endroit de votre concessionnaire Heat & Glo LifeStyle le plus près de chez-vous,
veuillez s'il vous plaît visiter notre site Web au www.heatnglo.com

- NOTES -

AVIS



- Instructions importantes d'utilisation et de maintenance comprises.

- Lisez, comprenez et suivez ces instructions pour une installation et une utilisation sans danger.

- Laissez ce manuel avec la personne responsable de l'utilisation et du fonctionnement de l'appareil.



Ce produit est couvert par l'un des brevets suivants ou plus : (États-Unis) 4593510, 4686807, 4766876, 4793322, 4811534, 5000162, 5016609, 5076254, 5113843, 5191877, 5218953, 5263471, 5328356, 5341794, 5347983, 5429495, 5452708, 5542407, 5601073, 5613487, 5647340, 5688568, 5762062, 5775408, 5890485, 5931661, 5941237, 5947112, 5996575, 6006743, 6019099, 6048195, 6053165, 6145502, 6170481, 6237588, 6296474, 6374822, 6413079, 6439226, 6484712, 6543698, 6550687, 6601579, 6672860, 6688302B2, 6715724B2, 6729551, 6736133, 6748940, 6748942, 6769426, 6774802, 6796302, 6840261, 6848441, 6863064, 6866205, 6869278, 6875012, 6880275, 6908039, 6919884, D320652, D445174, D462436; (Canada) 1297749, 2195264, 2225408, 2313972; (Australie) 780250, 780403, 1418504 ou autres brevets américains et étrangers en instance.

Imprimé aux É.-U. - Copyright 2009