

Manuel d'installation

Installation et mise au point de l'appareil

INSTALLATEUR : Ce manuel doit être confié aux personnes responsables de l'utilisation et du fonctionnement.
PROPRIÉTAIRE : Veuillez conserver ce manuel à titre de référence.

AVIS : NE PAS jeter ce manuel!

heatilator
The first name in fireplaces

Modèles :

CRAVE4836

CRAVE4836ST

CRAVE6048

CRAVE6048ST

CRAVE7260

CRAVE7260ST

CRAVE8472

CRAVE8472ST

GAS-FIRED

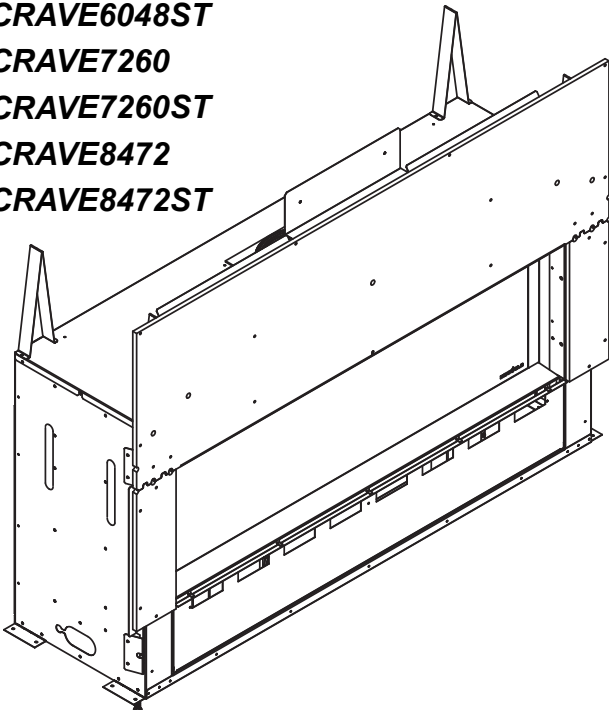

Cet appareil peut être installé en tant qu'équipement d'origine dans une maison préfabriquée (États-Unis seulement) ou maison mobile. Il doit être installé en conformité avec les instructions du fabricant et les *Manufactured Home Construction and Safety Standard, Title 24 CFR, Part 3280* aux États-Unis ou les *normes d'installation pour maisons mobiles, CAN/CSA Z240 Séries MH*, au Canada.

Cet appareil ne peut être utilisé qu'avec le(s) type(s) de gaz indiqué(s) sur la plaque signalétique. Cet appareil ne peut être converti pour être utilisé avec d'autres gaz, sauf si une trousse certifiée est utilisée.

⚠ AVERTISSEMENT :

DANGER D'INCENDIE OU D'EXPLOSION
Ne pas se conformer exactement aux avertissements de sécurité pourrait causer de sérieuses blessures, la mort, ou des dommages à la propriété.

- **NE PAS** entreposer ni utiliser de l'essence ou d'autres vapeurs ou liquides inflammables à proximité de ce poêle ou de tout autre appareil.
- **Que faire si vous sentez une odeur de gaz**
 - Ne tentez **PAS** d'allumer tout appareil.
 - Ne touchez **PAS** d'interrupteur électrique. N'utilisez **PAS** de téléphone à l'intérieur.
 - Quittez le bâtiment immédiatement.
 - Appelez immédiatement votre fournisseur de gaz, en utilisant le téléphone d'un voisin. Suivez les instructions du fournisseur de gaz.
 - Si vous ne pouvez pas joindre votre fournisseur de gaz, appelez les pompiers.
- L'installation et l'entretien doivent être effectués par un installateur, un réparateur ou fournisseur de gaz autorisé.

! DANGER :



LA VITRE CHAUDE
PEUT PROVOQUER
DES BRÛLURES.

NE PAS TOUCHER
LA VITRE AVANT
QU'ELLE AIT REFROIDIE.

NE JAMAIS LAISSER LES
ENFANTS TOUCHER LA VITRE.

Une barrière conçue pour réduire le risque de brûlure au contact de la vitre chaude est offerte avec cet appareil et devrait être installée en vue de protéger les enfants et autres individus à risque.

Dans le Commonwealth du Massachusetts, l'installation doit être effectuée par un plombier ou un monteur d'installations au gaz autorisé.

Se reporter à la table des matières pour connaître les conditions supplémentaires du Commonwealth du Massachusetts.

▲ Définition des avertissements de sécurité :

- **DANGER!** Indique une situation dangereuse qui entraînera la mort ou des blessures graves si elle n'est pas évitée.
- **AVERTISSEMENT!** Indique une situation dangereuse pouvant entraîner la mort ou des blessures graves si elle n'est pas évitée.
- **ATTENTION!** Indique une situation dangereuse pouvant provoquer des blessures mineures ou modérées si elle n'est pas évitée.
- **AVIS :** Utilisé pour répondre aux pratiques non liées aux blessures corporelles.

Table des matières

Liste de vérification d'une installation régulière	3	7 Évacuation et cheminées	
1 Information importante et spécifique sur la sécurité du produit		A. Assemblage des sections du conduit d'évacuation	35
A. Certification de l'appareil	4	B. Assemblage des sections coulissantes	36
B. Spécifications de la porte vitrée	4	C. Fixation des sections du conduit d'évacuation	36
C. Spécifications BTU	4	D. Démonter les sections du conduit d'évacuation	37
D. Installations en haute altitude	4	E. Exigences de l'extrémité du terminal vertical	38
E. Spécifications des matériaux incombustibles	5	F. Exigences de l'extrémité du terminal horizontal	39
F. Spécifications des matériaux inflammables	5	8 Informations concernant l'électricité	
G. Codes électriques	5	A. Information générale	41
H. Exigences du Commonwealth du Massachusetts	6	B. Exigences de câblage électrique	42
2 Par où commencer		9 Informations concernant le gaz	
A. Considérations techniques et conseils d'installation	7	A. Conversion de la source de combustible	43
B. Outils et fournitures nécessaires	7	B. Pressions du gaz	43
C. Inspection de l'appareil et des composants	7	C. Accès au service du gaz	43
3 Charpente et dégagements		D. Raccordement du gaz	45
A. Schémas des dimensions de l'appareil/façade décorative	8	E. Installations en haute altitude	45
B. Dégagements par rapport aux matériaux inflammables	15	F. Ajustement de l'obturateur d'air	46
C. Réalisation du coffrage de l'appareil	16	10 Finition	
D. Protection du sol	19	A. Instructions concernant le revêtement et la finition	47
4 Emplacement du débouché de cheminée et informations sur le conduit d'évacuation		B. Manteau de foyer et saillies du mur	54
A. Dégagements minimaux de l'extrémité du terminal du conduit d'évacuation	20	C. Dimensions de la façade décorative pour la finition	56
B. Schéma de la cheminée	21	11 Mise au point de l'appareil	
C. Conduit approuvé	22	A. Panneau de verre fixe	57
D. Utilisation des coudes	22	B. Retirer le matériel d'emballage	57
E. Normes de mesures	22	C. Nettoyage de l'appareil	57
F. Schémas du conduit d'évacuation	22	D. Installation des médias d'apparence	57
5 Dégagements du conduit d'évacuation et de la charpente		E. Installation de l'ensemble de bûches	59
A. Dégagements entre le conduit et les matériaux inflammables	30	12 Matériel de référence	
B. Charpente/pare-feu d'entrée au mur	30	A. Schémas des composants du conduit d'évacuation	60
C. Installation du pare-feu au plafond	31	B. Accessoires	65
D. Installation du bouclier thermique d'isolation du grenier	31		
E. Installation de l'ensemble optionnel pour le gaz Heat-Zone®	32		
6 Préparation de l'appareil			
A. Préparation du col du conduit d'évacuation	33		
B. Pose et mise à niveau de l'appareil	34		

➔ = Contient des informations mises à jour.

Liste de vérification d'une installation régulière

ATTENTION INSTALLATEUR : Suivez cette liste de vérification d'une installation régulière

Cette liste de vérification d'une installation régulière doit être utilisée par l'installateur avec, et non au lieu, des instructions contenues dans ce manuel d'installation.

Client : _____ **Date d'installation :** _____
Lot/Adresse : _____ **Emplacement du foyer :** _____
Modèle (encercler un): CRAVE4836 CRAVE6048 CRAVE7260 **Installateur :** _____
 CRAVE8472 CRAVE4836ST CRAVE6048ST CRAVE7260ST CRAVE8472ST **Téléphone du détaillant/fournisseur :** _____
N° de série : _____

AVERTISSEMENT! Risque d'incendie ou d'explosion! Ne pas installer l'appareil selon ces instructions peut mener à un incendie ou une explosion.

Appareil installé Section 3 et 6	OUI	SI NON, POURQUOI?
Vérifiez que coffrage est isolé et scellé. (p. 16)	<input type="checkbox"/>	_____
Le panneau incombustible requis installé lors de la fabrication est en place. (p. 35)	<input type="checkbox"/>	_____
Dégagements par rapport aux matériaux inflammables vérifiés. (p. 15-16)	<input type="checkbox"/>	_____
Le foyer est à niveau et bien fixé. (p. 34)	<input type="checkbox"/>	_____
L'écran thermique de conduit est fixé au linteau. Le linteau n'est pas plus large que 9 cm (3,5 po) (2x4) (p. 17, 18, 33)	<input type="checkbox"/>	_____
Évacuation/Cheminée Sections 4,5 et 7		
Configuration de l'évacuation conforme aux schémas d'évacuation. (p. 22-29)	<input type="checkbox"/>	_____
Évacuation de gaz installé, verrouillé et bien fixé en place avec le dégagement adéquat.	<input type="checkbox"/>	_____
Pare-feu installés. (Section 5)	<input type="checkbox"/>	_____
Bouclier thermique d'isolation du grenier installé. (p. 31)	<input type="checkbox"/>	_____
Solin du mur extérieur/toit installé et scellé. (Section 7)	<input type="checkbox"/>	_____
Les extrémités sont installées et scellées. (Section 7)	<input type="checkbox"/>	_____
Électricité Section 8 (p. 42-43)		
Alimentation (110/120 V c.a.) sans interrupteur fournie à l'appareil.	<input type="checkbox"/>	_____
Câblage d'interrupteur correctement installé.	<input type="checkbox"/>	_____
Gaz Section 9 (p. 44-47)		
Type de combustible adéquat pour cet appareil.	<input type="checkbox"/>	_____
Une conversion a-t-elle été effectuée?	<input type="checkbox"/>	_____
Détection de fuite effectuée et pression d'entrée vérifiée.	<input type="checkbox"/>	_____
Réglage de l'obturateur d'air pour le type de poêle vérifié.	<input type="checkbox"/>	_____
Finition Section 10 (p. 48-57)		
Absence de matériaux inflammables dans les zones exigeant des matériaux incombustibles.	<input type="checkbox"/>	_____
La conformité avec toutes les exigences de dégagement du manuel d'installation a été vérifiée.	<input type="checkbox"/>	_____
Finition correctement effectuée par la méthode d'ajustement intérieur ou superposé.	<input type="checkbox"/>	_____
Modèles de finition retirés.	<input type="checkbox"/>	_____
Le manteau de foyer et la saillie du mur sont conformes aux exigences du manuel d'installation.	<input type="checkbox"/>	_____
Installation de l'appareil Section 11 (p. 57-61)		
Tout le matériel d'emballage et de protection a été retiré (intérieur et extérieur de l'appareil).	<input type="checkbox"/>	_____
Réfractaires et éléments d'apparence correctement installés.	<input type="checkbox"/>	_____
Le panneau de verre fixe est installé et bien fixé.	<input type="checkbox"/>	_____
Les accessoires sont correctement installés.	<input type="checkbox"/>	_____
La façade décorative est correctement installée.	<input type="checkbox"/>	_____
Le sac du manuel et son contenu ont été retirés de l'intérieur/dessous est confié à la personne responsable de l'utilisation et du fonctionnement de l'appareil.	<input type="checkbox"/>	_____
L'appareil a été mis en marche et vérifié pour toute fuite de gaz.	<input type="checkbox"/>	_____
L'éclairage fonctionne à toutes les positions (si installé).	<input type="checkbox"/>	_____
L'écran thermique du composant est installé. (p. 42)	<input type="checkbox"/>	_____

Hearth & Home Technologies recommande :

- Que vous photographiez l'installation et copiez cette liste de vérification pour vos dossiers.
- Que cette liste de vérification demeure visible en tout temps sur l'appareil, jusqu'à ce que l'installation soit terminée.

Commentaires : De plus amples descriptions des problèmes, de la personne qui en est responsable (installateur/constructeur/autres gens du métier, etc.) et les actions correctives requises _____

Commentaires communiqués à la partie responsable _____ par _____ le _____
 (constructeur/entrepreneur général/) (installateur) (Date)

➔ = Contient des informations mises à jour.

1 Données sur le produit et importantes informations sur la sécurité

A. Certification de l'appareil

MODÈLE : CRAVE4836, CRAVE4836ST
 CRAVE6048, CRAVE6048ST
 CRAVE7260, CRAVE7260ST
 CRAVE8472, CRAVE8472ST
LABORATOIRE : Underwriters Laboratories, Inc. (UL)
TYPE : Chauffage à évacuation directe
NORME : ANSI Z21.88-2014/CSA 2.33-2014

Ce produit est en conformité avec les normes ANSI « Vented Gas Fireplace Heaters », et les sections pertinentes de « Gas Burning Heating Appliances for Manufactured Homes and Recreational Vehicles » et de « Gas Fired Appliances for Use at High Altitudes ».

AVIS : Cette installation doit être conforme aux codes locaux. Si ces codes n'existent pas, vous devez vous conformer au National Fuel Gas Code, ANSI Z223.1 de la dernière édition aux États-Unis et aux codes d'installation CAN/CGA B149 au Canada.

NON CONÇU POUR UTILISATION COMME CHAUFFAGE PRINCIPAL. Cet appareil a été testé et approuvé pour utilisation comme chauffage d'appoint ou accessoire décoratif. Il ne doit donc pas être considéré comme chauffage principal dans les calculs de la consommation énergétique d'une résidence.

B. Spécifications de la porte vitrée

Cet appareil est équipé d'une porte vitrée en vitrocéramique de 5 mm d'épaisseur. N'utilisez que des vitres en vitrocéramique de 5 mm pour remplacer une vitre endommagée. Veuillez contacter votre détaillant si vous devez remplacer la vitre.

C. Spécifications BTU

Modèles (Canada ou États-Unis)		Entrée BTU/h maximum	Entrée BTU/h minimum	Taille de l'orifice (DMS)
CRAVE4836 (NG)	0 à 610 m (0-2000 pi)	30 000	17 500	n° 36
CRAVE4836 (Propane)	0 à 610 m (0-2000 pi)	29 000	15 500	n° 52
CRAVE4836ST (NG)	0 à 610 m (0-2000 pi)	30 000	17 500	n° 36
CRAVE4836ST (Propane)	0 à 610 m (0-2000 pi)	29 000	15 500	n° 52
CRAVE6048 (NG)	0 à 610 m (0-2000 pi)	40 000	21 000	0,124
CRAVE6048 (Propane)	0 à 610 m (0-2000 pi)	36 000	19 500	n° 49
CRAVE6048ST (NG)	0 à 610 m (0-2000 pi)	40 000	21 000	0,124
CRAVE6048ST (Propane)	0 à 610 m (0-2000 pi)	36 000	19 500	n° 49
CRAVE7260 (NG)	0 à 610 m (0-2000 pi)	50 000	26 000	n° 28
CRAVE7260 (Propane)	0 à 610 m (0-2000 pi)	41 000	22 000	n° 48
CRAVE7260ST (NG)	0 à 610 m (0-2000 pi)	50 000	26 000	n° 28
CRAVE7260ST (Propane)	0 à 610 m (0-2000 pi)	41 000	22 000	n° 48
CRAVE8472 (NG)	0 à 610 m (0-2000 pi)	58 000	30 000	n° 23
CRAVE8472 (Propane)	0 à 610 m (0-2000 pi)	46 000	24 000	n° 45
CRAVE8472ST (NG)	0 à 610 m (0-2000 pi)	58 000	30 000	n° 23
CRAVE8472ST (Propane)	0 à 610 m (0-2000 pi)	46 000	24 000	n° 45

D. Installations en haute altitude

AVIS : Ces règles ne s'appliquent pas si le pouvoir calorifique du gaz a été diminué. Vérifiez auprès de votre fournisseur de gaz local ou des autorités compétentes.

Lors de l'installation à une altitude supérieure à 610 m (2000 pi) :

- Aux États-Unis : Diminuez le débit d'entrée de 4 % par 305 m (1000 pi) additionnels au-dessus de 610 m (2000 pi).
- Au CANADA : Les débits d'entrée sont certifiés sans réduction du débit d'entrée pour les altitudes jusqu'à 1370 m (4500 pi) au-dessus du niveau de la mer. Veuillez consulter les autorités provinciales et/ou locales compétentes pour les installations à des altitudes plus élevées que 1370 m (4500 pi).

Vérifiez auprès de votre fournisseur de gaz local pour déterminer la taille adéquate de l'orifice.

E. Spécifications des matériaux incombustibles

Matériaux qui ne s'enflamment ni ne brûlent. Il s'agit de matériaux tels que l'acier, le fer, les briques, le carrelage, le béton, l'ardoise, le verre, le plâtre ou toute combinaison de ces derniers.

Les matériaux dont on sait qu'ils ont réussi l'essai **ASTM E 136, Méthode de test standard du comportement des matériaux dans un four à conduit vertical à 750 °C (1382 °F)**, peuvent être considérés comme incombustibles.

F. Spécifications des matériaux inflammables

Les matériaux en bois ou recouverts de bois, papier comprimé, fibres végétales, plastiques ou autres matériaux qui peuvent s'enflammer et brûler, qu'ils soient ignifugés ou non, recouverts de plâtre ou non, doivent être considérés comme des matériaux inflammables.

G. Codes électriques

AVIS : *Les connexions électriques et la mise à la terre de cet appareil doivent être en conformité avec les codes locaux ou, en leur absence, avec la norme **National Electric Code ANSI/NFPA 70-dernière édition** ou le **Code canadien de l'électricité, CSA C22.1.***

- Le circuit de 110-120 V c.a. de ce produit, doit être protégé avec une protection coupe-circuit contre les défauts de mise à la terre, en accord avec les codes électriques locaux, lorsqu'il est installé à des endroits comme la salle de bain ou près d'un évier.

Remarque : Les conditions ci-après se rapportent à différents codes du Massachusetts et codes nationaux qui ne figurent pas dans ce document.

H. Exigences du Commonwealth du Massachusetts

Tous les équipements au gaz à conduit d'évacuation horizontal latéral, installés dans les habitations, bâtiments ou structures, utilisés entièrement ou partiellement à des fins résidentielles, y compris ceux appartenant à, ou utilisés par le Commonwealth, dont le conduit d'évacuation en sortie d'une paroi latérale est situé à une hauteur inférieure à 2 m (7 pi) du niveau moyen du sol, y compris, mais sans y être limité, aux patios et porches, doivent répondre aux conditions suivantes :

Installation de détecteurs de monoxyde de carbone

Lors de l'installation de l'équipement au gaz avec conduit d'évacuation horizontal pour paroi latérale, le plombier ou le monteur d'installations au gaz doit vérifier la présence d'un détecteur de monoxyde de carbone avec signal d'alarme et piles de secours à l'étage où l'équipement au gaz sera installé. De plus, le plombier ou le monteur d'installations au gaz doivent vérifier qu'un détecteur de monoxyde de carbone avec signal d'alarme raccordé au câblage des lieux ou alimenté par piles est installé à chaque étage de l'habitation, du bâtiment ou de la structure où fonctionne l'équipement au gaz avec conduit d'évacuation horizontal pour paroi latérale. Le propriétaire des lieux doit demander à un technicien autorisé certifié de réaliser le câblage des détecteurs de monoxyde de carbone.

Si l'équipement au gaz avec conduit d'évacuation horizontal pour paroi latérale est installé dans un grenier ou une pièce à plafond bas, le détecteur de monoxyde de carbone câblé avec signal d'alarme et piles de secours peut être installé à l'étage adjacent suivant. Si les conditions de cette rubrique ne peuvent pas être satisfaites pendant l'installation, le propriétaire dispose d'une période de trente (30) jours pour les satisfaire, pour autant que pendant ladite période un détecteur de monoxyde de carbone alimenté par piles et avec signal d'alarme soit installé.

Détecteurs de monoxyde de carbone approuvés

Tous les détecteurs de monoxyde de carbone doivent être conformes au NFPA 720, homologués ANSI/UL 2034, et certifiés IAS.

Signalisation

Une plaque signalétique en métal ou plastique doit être installée en permanence à l'extérieur du bâtiment, à une hauteur minimum de 2,4 m (8 pi) au-dessus du niveau moyen du sol, directement en ligne avec le conduit d'évacuation dans le cas des appareils ou équipements au gaz avec conduit d'évacuation horizontal. Sur la plaque signalétique doit figurer le texte suivant en caractères d'une taille minimum de 13 mm (1/2 po) : **« CONDUIT D'ÉCHAPPEMENT DE GAZ DIRECTEMENT DESSOUS. NE PAS OBSTRUER ».**

Inspection

L'inspecteur de gaz de l'État ou local ne peut approuver l'installation de l'équipement au gaz avec conduit d'évacuation horizontal qu'après avoir vérifié la présence de détecteurs de monoxyde de carbone et de la plaque signalétique en conformité avec les stipulations de 248 CMR 5.08(2)(a)1 à 4.

Exceptions

Les stipulations 248 CMR 5.08(2)(a)1 à 4 ne s'appliquent pas aux foyers suivants :

- Les appareils figurant au chapitre 10 intitulé « Appareils qui n'ont pas besoin d'un conduit d'échappement » selon l'édition la plus récente de la norme NFPA 54, adoptée par la commission ; et
- Les appareils au gaz dotés d'une évacuation horizontale traversant une paroi latérale, et installés dans une pièce ou une structure distincte de l'habitation, du bâtiment ou de la structure utilisés entièrement ou partiellement à des fins résidentielles.

CONDITIONS DU FABRICANT

Système d'évacuation des gaz fourni

Quand le fabricant d'appareils au gaz approuvés avec conduit d'évacuation horizontal pour paroi latérale fournit les composants ou la configuration du système d'évacuation avec l'équipement, les instructions d'installation de l'équipement et du système d'évacuation doivent contenir :

- Des instructions détaillées pour l'installation du système d'évacuation ou des composants ; et
- Une liste complète de pièces du système d'évacuation.

Système d'évacuation des gaz **NON** fourni

Quand le fabricant de l'appareil approuvé fonctionnant au gaz doté d'un conduit d'évacuation sortant horizontalement d'une paroi latérale ne fournit pas les pièces du conduit d'évacuation des gaz, mais précise un « système spécial d'évacuation », les conditions suivantes doivent être satisfaites :

- Les instructions du « conduit spécial d'évacuation » mentionné, doivent être incluses aux instructions d'installation de l'appareil ou équipement ; et
- Le « conduit spécial d'évacuation » doit être un produit qui a été approuvé par la commission et les instructions de ce système doivent inclure une liste de pièces et des instructions d'installation détaillées.

Une copie de toutes les instructions d'installation du foyer au gaz approuvé avec conduit d'évacuation horizontal pour paroi latérale, de toutes les instructions concernant le conduit d'évacuation, de toutes les listes de pièces du conduit, et/ou de toutes les instructions de configuration du conduit doit être conservée avec l'appareil après son installation.

Se reporter à la section de raccordement du gaz pour connaître les conditions supplémentaires du Commonwealth du Massachusetts.

2 Par où commencer

A. Considérations techniques et conseils d'installation

Les appareils Heat & Glo à évacuation directe des gaz sont conçus pour fonctionner avec tout l'air de combustion tiré de l'extérieur du bâtiment et tous les gaz évacués vers l'extérieur. Aucune source d'air extérieur supplémentaire n'est nécessaire.

L'installation DOIT être en conformité avec les codes et réglementations locaux, régionaux, provinciaux et nationaux. Consultez la société d'assurance, les responsables de construction, d'incendie ou les autorités compétentes pour les restrictions, l'inspection des installations et les permis.

Avant d'installer, considérez les éléments suivants :

- Lieu d'installation de l'appareil.
- Configuration du système prévu pour l'évacuation des gaz.
- Conduites d'arrivée du gaz.
- Exigences de câblage électrique.
- Détails de la charpente et de la finition.
- Si des accessoires optionnels, tels qu'un ventilateur, un commutateur mural ou une télécommande – sont désirés.



L'installation et l'entretien de cet appareil doivent être effectués par des techniciens autorisés. Hearth & Home Technologies conseille de faire appel à des spécialistes certifiés par NFI ou formés par l'usine ou des techniciens encadrés par un spécialiste certifié NFI (www.nficertified.org).

Les installations, réglages, modifications, réparations ou entretiens incorrects peuvent provoquer des blessures et des dégâts matériels. Pour obtenir une assistance ou des renseignements supplémentaires, consultez un technicien, un fournisseur de service qualifié ou votre détaillant.

B. Outils et fournitures nécessaires

Avant de commencer l'installation, s'assurer que les outils et fournitures suivants sont disponibles.

Ruban à mesurer	Matériel de la charpente
Pincés	Solution non corrosive pour le contrôle des fuites
Marteau	Tournevis à tête cruciforme
Gants	Équerre de charpentier
Voltmètre	Perceuse électrique et des mèches magnétiques 6 mm (1/4 po)
Un fil à plomb	Lunettes de sécurité
Niveau	Scie alternative
Manomètre	Tournevis à tête plate

Des vis autotaraudeuses de 1/2 – 3/4 po de long, n° 6 ou 8.

Matériel de calfeutrage (à un degré minimum d'exposition continue de 150 °C (300 °F))

C. Inspection de l'appareil et des composants

- Déballer soigneusement l'appareil et les composants.
- Les composants du système d'évacuation des gaz et les portes décoratives sont envoyés séparément.
- Si emballé séparément, les ensembles d'éléments d'apparence, réfractaires et/ou bûches optionnelles doivent être installés.
- Informez votre fournisseur si des pièces, la vitre en particulier, ont été endommagées pendant le transport.
- **Lire toutes les instructions avant de commencer l'installation. Suivre attentivement ces instructions pendant l'installation pour garantir une sécurité et une performance optimales.**

AVERTISSEMENT! Risque d'incendie ou d'explosion! Les pièces endommagées risquent de compromettre un fonctionnement sécuritaire. **NE PAS** installer de composant endommagé, incomplet ou de substitution. L'appareil doit rester au sec.

Hearth & Home Technologies décline toute responsabilité et annulera la garantie dans les cas suivants :

- Installation et utilisation d'un appareil ou de composants du système d'évacuation endommagés.
- Modification de l'appareil ou du système d'évacuation.
- Non-respect des instructions d'installation de Hearth & Home Technologies.
- Mauvaise installation des bûches ou de la porte vitrée.
- Installation et/ou utilisation de composants non autorisés par Hearth & Home Technologies.

Ce type d'action peut créer un danger d'incendie.

AVERTISSEMENT! Risque d'incendie, d'explosion ou de décharge électrique! NE PAS utiliser cet appareil s'il a été partiellement immergé. Appeler un technicien de service pour qu'il puisse inspecter l'appareil et remplacer les pièces du système de contrôle et du contrôle du gaz qui ont été sous l'eau.

3 Charpente et dégagements

A. Schémas des dimensions de l'appareil/façade décorative

Il s'agit des dimensions réelles de l'appareil. Elles ne sont données qu'à titre de référence. Les dimensions de la charpente et des dégagements figurent à la section 5.

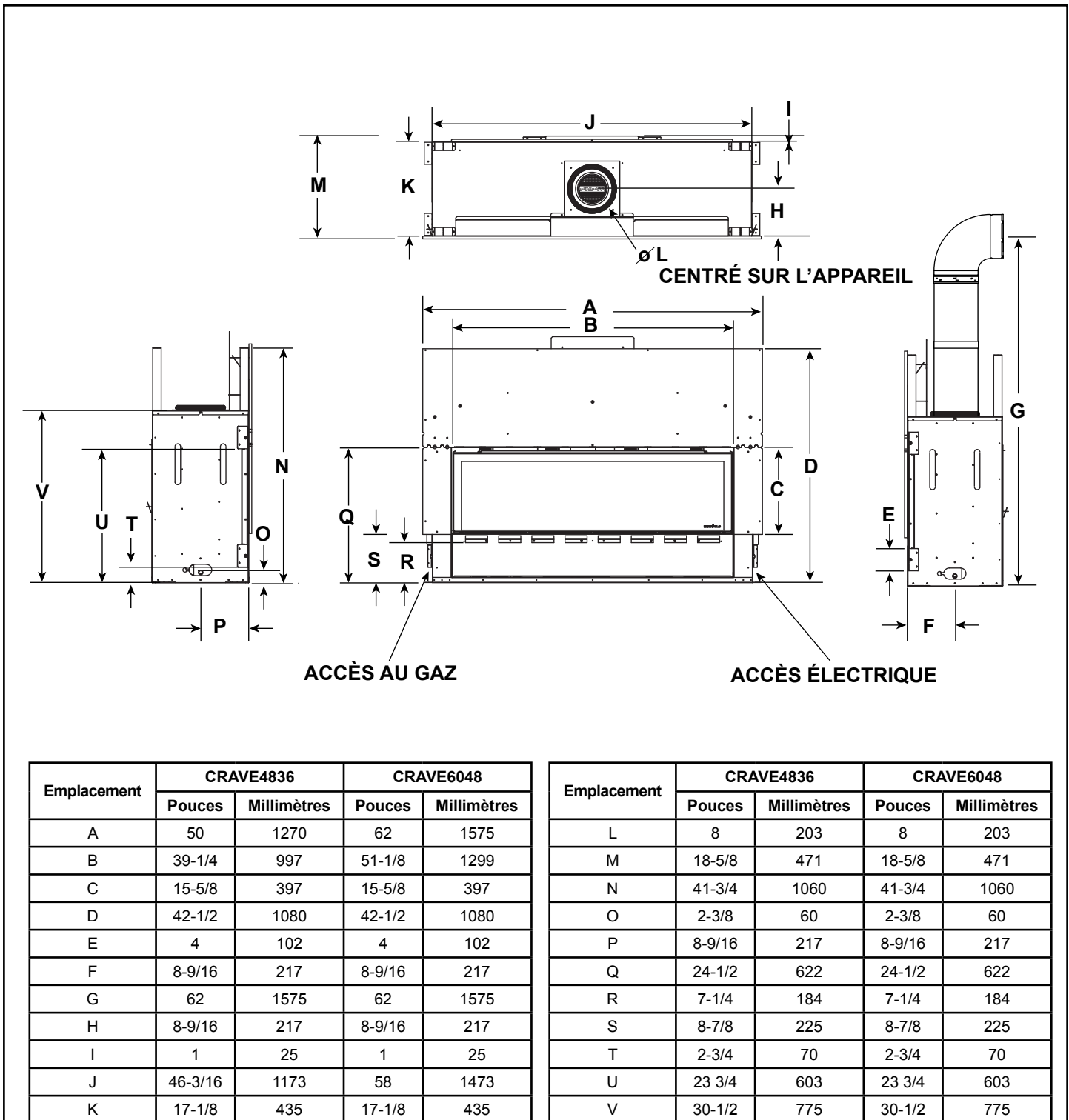
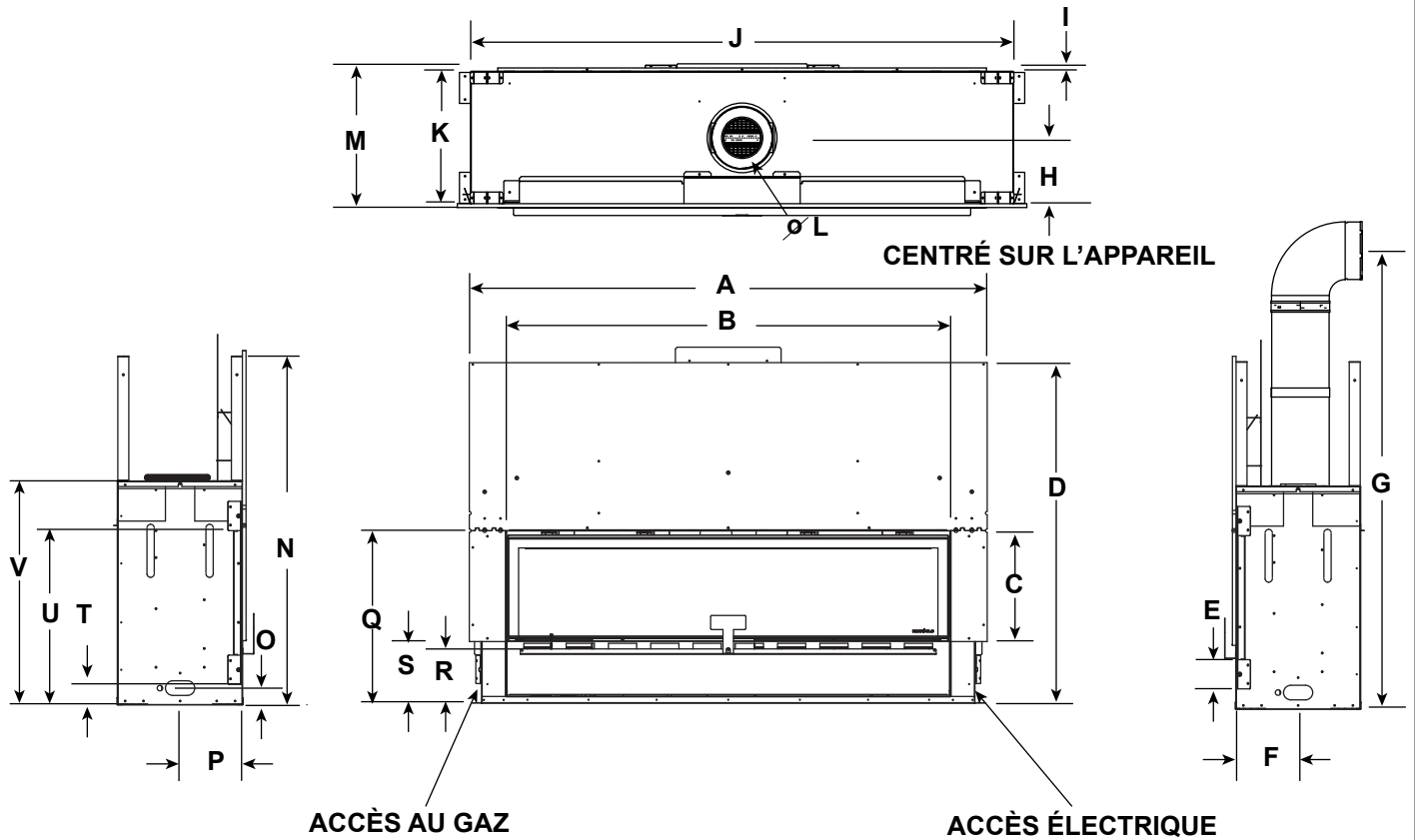

Figure 3.1 Dimensions de l'appareil - CRAVE4836, CRAVE6048



Emplacement	CRAVE7260		CRAVE8472	
	Pouces	Millimètres	Pouces	Millimètres
A	74	1880	86	2184
B	63-1/8	1603	75-1/8	1908
C	15-5/8	397	15-5/8	397
D	48-1/2	1232	48-1/2	1232
E	4	102	4	102
F	8-9/16	217	8-9/16	217
G	62	1575	74	1880
H	8-9/16	217	8-9/16	217
I	1	25	1	25
J	70	1778	82	2083
K	17-1/8	435	17-1/8	435

Emplacement	CRAVE7260		CRAVE8472	
	Pouces	Millimètres	Pouces	Millimètres
L	8	203	8	203
M	18-5/8	471	18-5/8	471
N	47-3/4	1213	47-3/4	1213
O	2-3/8	60	2-3/8	60
P	8-9/16	217	8-9/16	217
Q	24-1/2	622	24-1/2	622
R	7-1/4	184	7-1/4	184
S	8-7/8	225	8-7/8	225
T	2-3/4	70	2-3/4	70
U	23 3/4	603	23 3/4	603
V	30-1/2	775	30-1/2	775

Figure 3.2 Dimensions de l'appareil - CRAVE7260, CRAVE8472

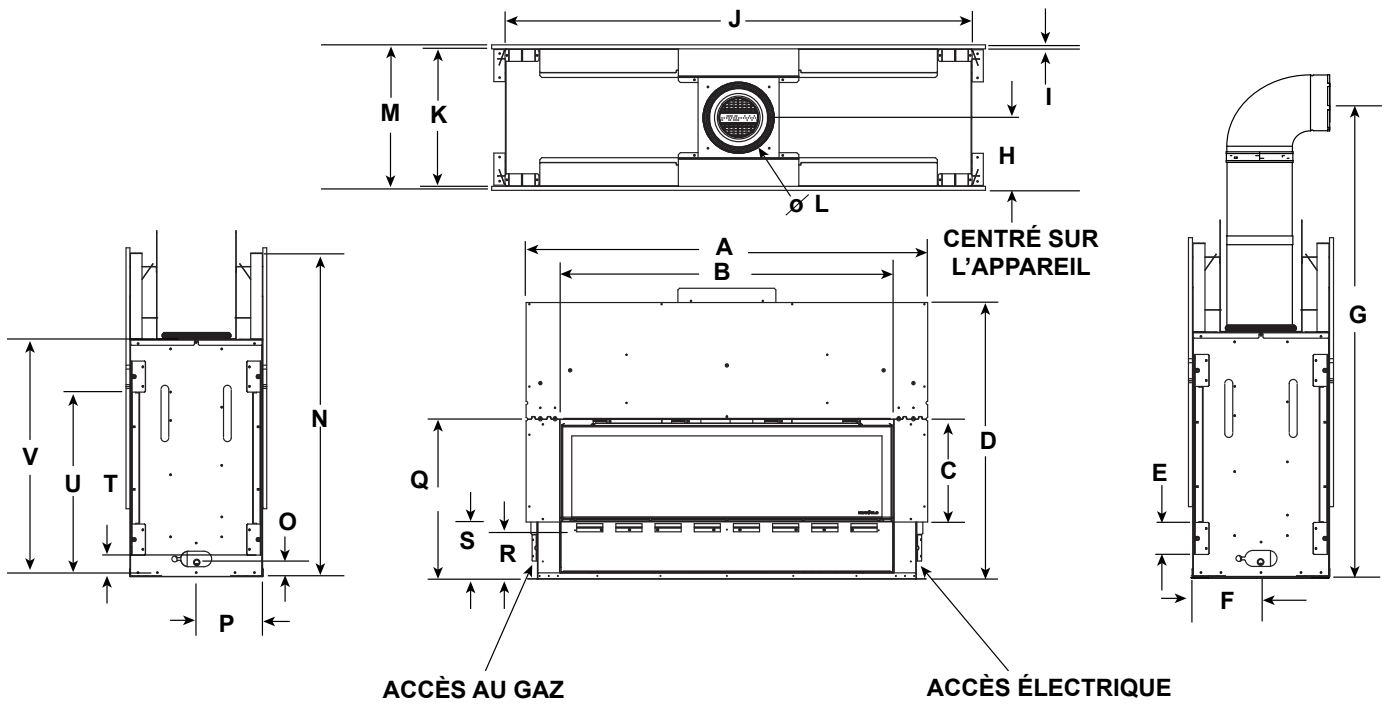

Emplacement	CRAVE4836ST		CRAVE6048ST	
	Pouces	Millimètres	Pouces	Millimètres
A	50	1270	62	1575
B	39-1/4	997	51-1/8	1299
C	15-5/8	397	15-5/8	397
D	42-1/2	1080	42-1/2	1080
E	4	102	4	102
F	8-9/16	217	8-9/16	217
G	62	1575	62	1575
H	8-9/16	217	8-9/16	217
I	1/2	13	1/2	13
J	46-3/16	1173	58	1473
K	17-1/8	435	17-1/8	435

Emplacement	CRAVE4836ST		CRAVE6048ST	
	Pouces	Millimètres	Pouces	Millimètres
L	8	203	8	203
M	18-1/8	460	18-1/8	460
N	41-3/4	1060	41-3/4	1060
O	2-3/8	60	2-3/8	60
P	8-9/16	217	8-9/16	217
Q	24-1/2	622	24-1/2	622
R	7-1/4	184	7-1/4	184
S	8-7/8	225	8-7/8	225
T	2-3/4	70	2-3/4	70
U	23 3/4	603	23 3/4	603
V	30-1/2	775	30-1/2	775

Figure 3.3 Dimensions de l'appareil - CRAVE4836ST, CRAVE6048ST

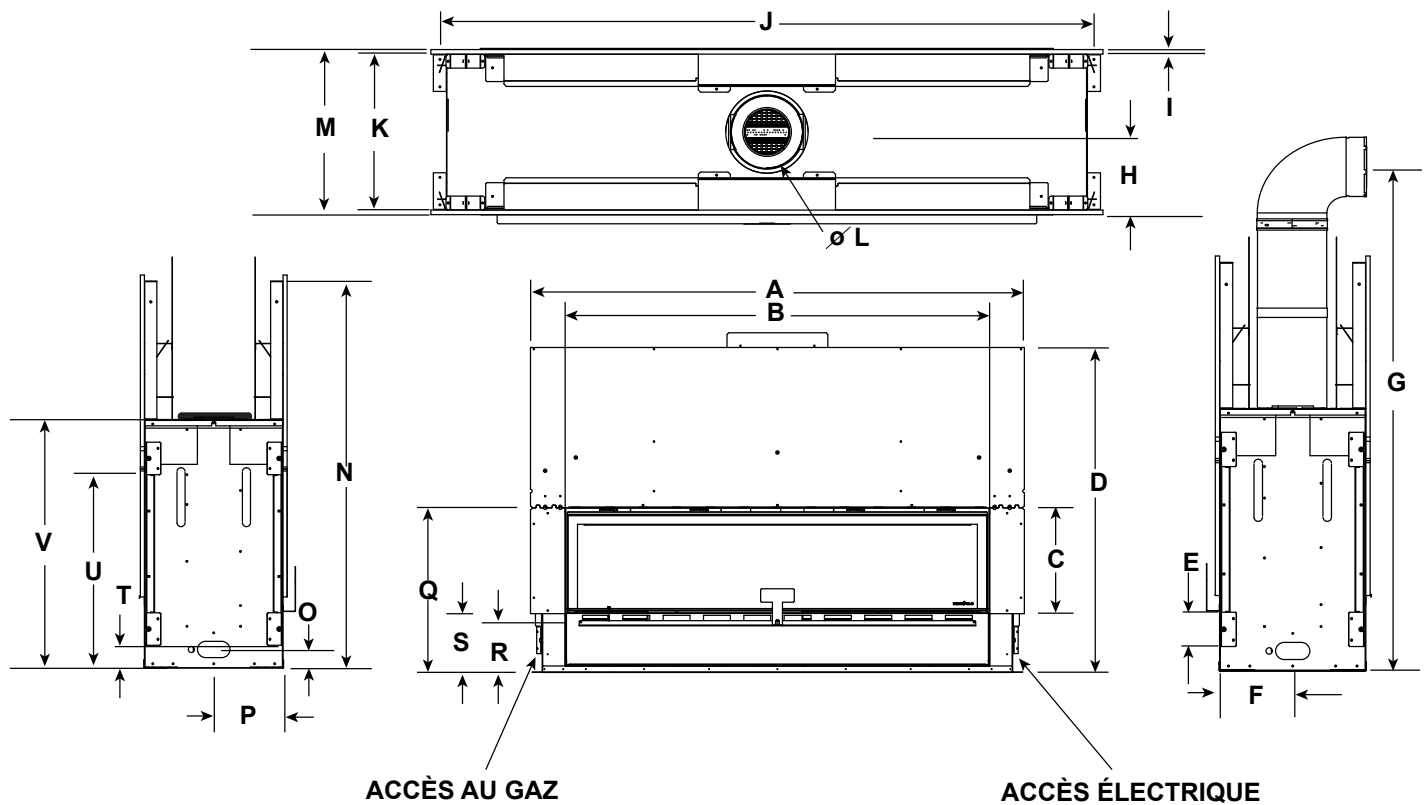

Emplacement	CRAVE7260ST		CRAVE8472ST	
	Pouces	Millimètres	Pouces	Millimètres
A	74	1880	86	2184
B	63-1/8	1603	75-1/8	1908
C	15-5/8	397	15-5/8	397
D	48-1/2	1232	48-1/2	1232
E	4	102	4	102
F	8-9/16	217	8-9/16	217
G	62	1575	74	1880
H	8-9/16	217	8-9/16	217
I	1/2	13	1/2	13
J	70	1778	82	2083
K	17-1/8	435	17-1/8	435

Emplacement	CRAVE7260ST		CRAVE8472ST	
	Pouces	Millimètres	Pouces	Millimètres
L	8	203	8	203
M	18-1/8	460	18-1/8	460
N	47-3/4	1213	47-3/4	1213
O	2-3/8	60	2-3/8	60
P	8-9/16	217	8-9/16	217
Q	24-1/2	622	24-1/2	622
R	7-1/4	184	7-1/4	184
S	8-7/8	225	8-7/8	225
T	2-3/4	70	2-3/4	70
U	23 3/4	603	23 3/4	603
V	30-1/2	775	30-1/2	775

Figure 3.4 Dimensions de l'appareil - CRAVE7260ST, CRAVE8472ST

FAÇADE DÉCORATIVE FOUR SQUARE

Remarque : Voir la section 10 concernant l'âtre, le manteau de foyer et les exigences de finition.

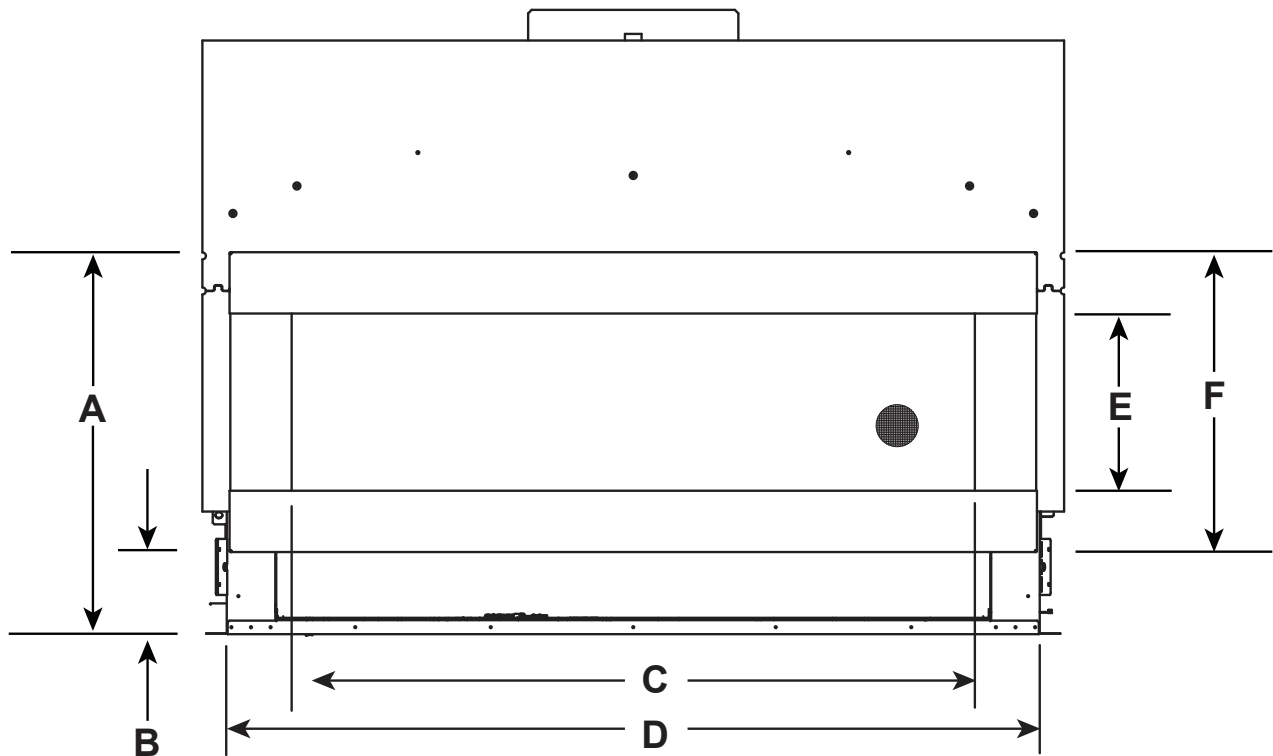

Emplacement	CRAVE4836		CRAVE6048		CRAVE7260	
	Pouces	Millimètres	Pouces	Millimètres	Pouces	Millimètres
A	27-5/16	692	27-5/16	692	27-5/16	692
B	5-7/8	149	5-7/8	149	5-7/8	149
C	36-3/4	933	48-3/4	1238	60-3/4	1543
D	45-5/8	1159	57-5/8	1463	69-5/8	1769
E	12-5/8	321	12-5/8	321	12-5/8	321
F	21-3/8	543	21-3/8	543	21-3/8	543

La façade décorative Four Square a une profondeur finale de 54 mm (2-1/8 po), mesuré à partir de l'avant des matériaux incombustibles, jusqu'à l'avant de la façade décorative.

Figure 3.5 Dimensions de la façade décorative Four Square (ajustement superposé)

FAÇADES DÉCORATIVES ILLUSION

Remarque : Voir la section 10 concernant l'âtre, le manteau de foyer et les exigences de finition.

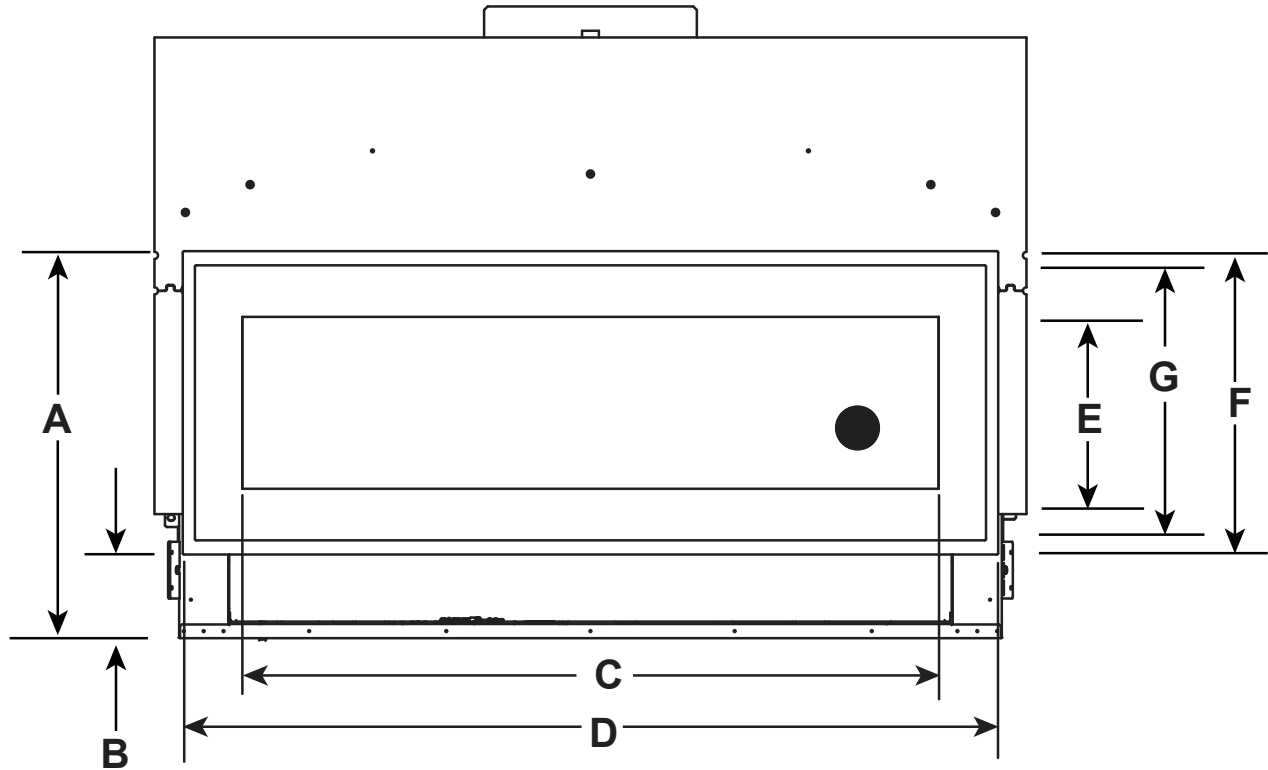

Emplacement	CRAVE4836		CRAVE6048		CRAVE7260	
	Pouces	Millimètres	Pouces	Millimètres	Pouces	Millimètres
A	27-5/16	694	27-5/16	694	27-5/16	692
B	5-7/8	149	5-7/8	149	5-7/8	149
C	37-3/16	945	49-1/8	1248	51-1/8	1299
D	45-1/2	1156	57-1/2	1461	69-1/2	1765
E	12-1/8	308	12-1/8	308	12-1/8	308
F	21-3/8	543	21-3/8	543	21-3/8	543
G	19-7/16	494	19-7/16	494	19-7/16	494

La façade décorative Illusion a une profondeur finale de 64 mm (2-1/2 po), mesurée à partir de l'avant des matériaux incombustibles, jusqu'à l'avant de la façade décorative.

Figure 3.6 Dimensions de la façade décorative

FAÇADE DÉCORATIVE CLEAN FACE TRIM

Remarque : Voir la section 10 concernant l'âtre, le manteau de foyer et les exigences de finition.

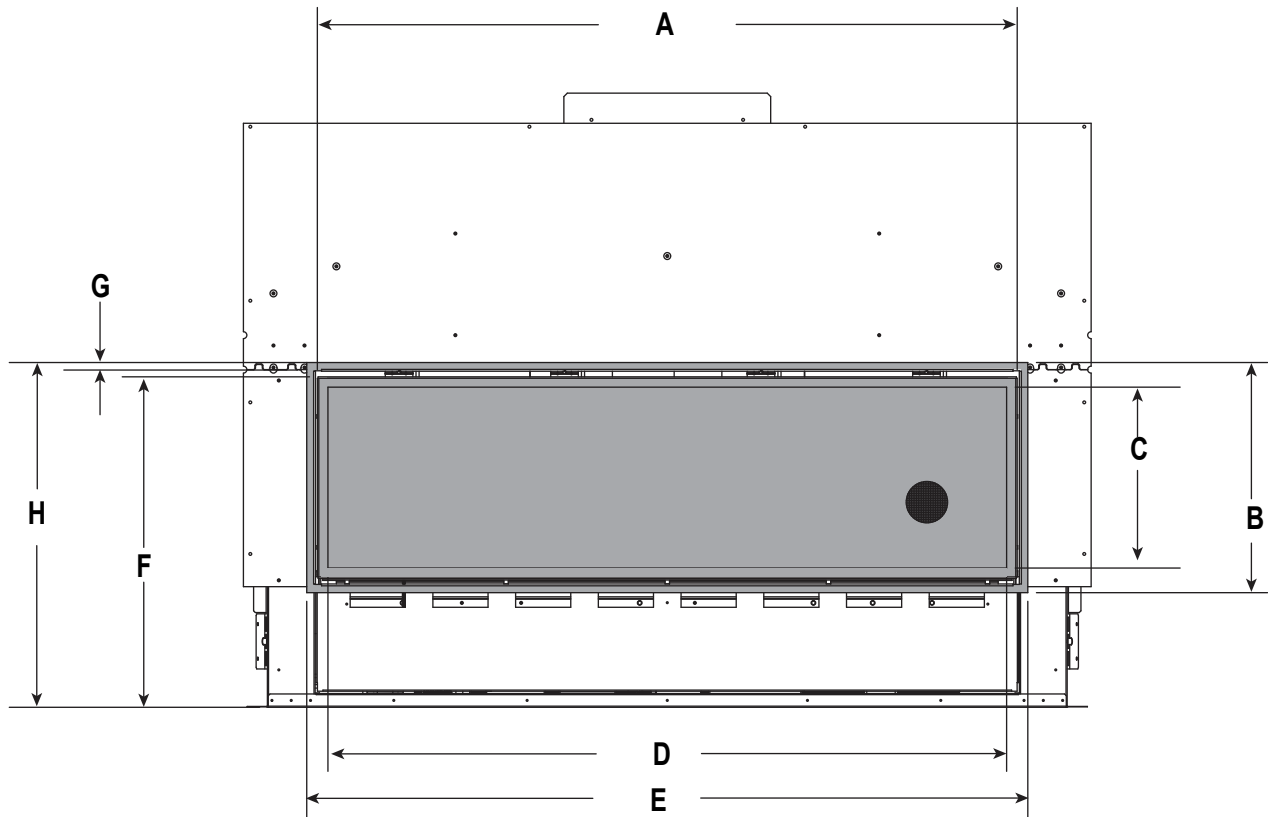

Emplacement	CRAVE4836		CRAVE6048		CRAVE7260		CRAVE8472	
	Pouces	Millimètres	Pouces	Millimètres	Pouces	Millimètres	Pouces	Millimètres
A	39	991	51	1295	63	1600	75	1905
B	16-3/4	425	16-3/4	425	16-3/4	425	16-3/4	425
C	13-1/8	333	13-1/8	333	13-1/8	333	13-1/8	333
D	37-3/16	945	49-3/16	1249	61-3/16	1554	73-3/16	1859
E	40-5/16	1024	52-5/16	1329	64-5/16	1634	76-5/16	1938
F	24	610	24	610	24	610	24	610
G	5/8	16	5/8	16	5/8	16	5/8	16
H	25	635	25	635	25	635	25	635

Figure 3.7 Dimensions de la façade décorative Clean Face Trim Front (ajustement intérieur)

B. Dégagements par rapport aux matériaux inflammables

Quand on choisit l'emplacement de l'appareil, il est important de prévoir des dégagements par rapport aux murs. Voir les figures 3.8 et 3.9

AVERTISSEMENT! Risque d'incendie ou de brûlure! Prévoir un dégagement suffisant autour des bouches d'air et pour l'accès en cas de dépannage. En raison des températures élevées, l'appareil devrait être situé loin de voies passantes et des meubles et rideaux.

AVIS : Les figures illustrent des installations typiques et ne sont données QU'À TITRE D'INDICATION. Les illustrations/schémas ne sont pas à l'échelle. Les installations peuvent différer selon les préférences individuelles de conception.

Il est important de respecter les instructions étape par étape de charpente et de finition afin d'assurer une disposition adéquate du foyer dans les matériaux de charpente/finition environnants.

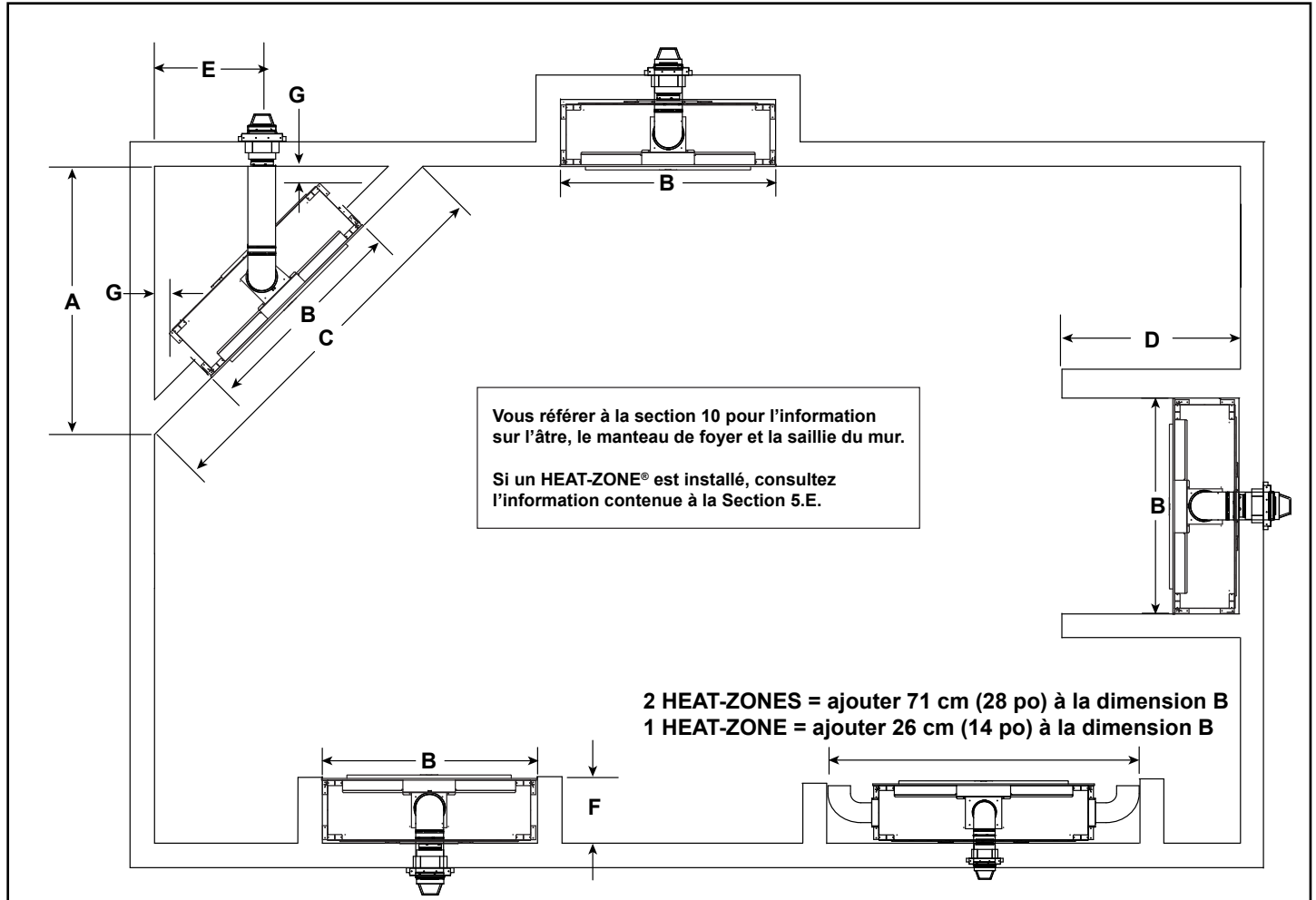

Modèle		A	B	C	D	E	F	G
CRAVE4836	Pouces	62-1/2	48-1/4	88-1/8	Voir la section 10, et les figures 10.14 et 10.15.	24-1/2	18-3/4	1
	Millimètres	1588	1226	2239		622	477	25
CRAVE6048	Pouces	70-3/4	60-1/4	100-3/8		28-1/2	18-3/4	1
	Millimètres	1797	1530	2550		724	477	25
CRAVE7260	Pouces	79-1/2	72-1/4	112-3/8		31-3/4	18-3/4	1
	Millimètres	2019	2013	2854		807	476	25
CRAVE8472	Pouces	88	84-1/4	124-3/8		35-1/4	18-3/4	1
	Millimètres	2235	2140	3159		895	476	25

Figure 3.8 Emplacements de l'appareil : Modèles CRAVE à vue sur un seul côté

AVIS : Cet appareil ouvert sur deux faces n'est PAS conçu, ni approuvé pour une utilisation d'intérieur/d'extérieur.

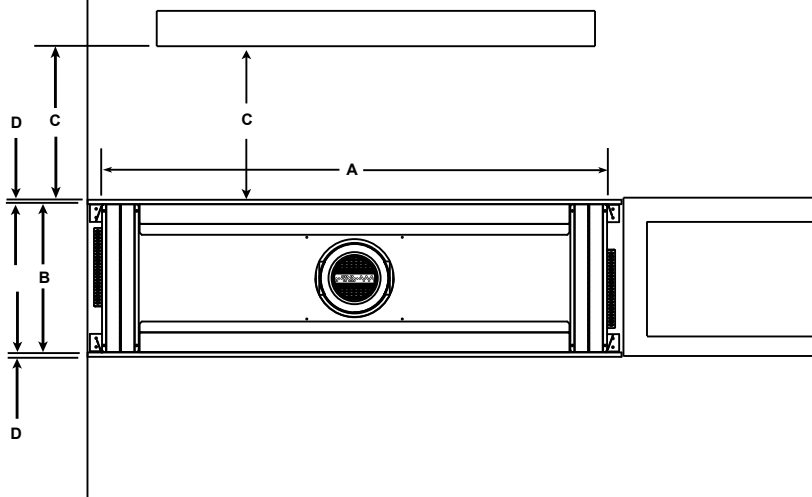

MODÈLE		A	B	C	D
CRAVE4836ST	Pouces	48-1/4	17-1/8	48	1/2
	Millimètres	1225	435	1219	13
CRAVE6048ST	Pouces	60-1/4	17-1/8	48	1/2
	Millimètres	1530	435	1219	13
CRAVE7260ST	Pouces	72-1/4	17-1/8	48	1/2
	Millimètres	2013	435	1219	13
CRAVE8472ST	Pouces	84-1/4	17-1/8	48	1/2
	Millimètres	2140	435	1219	13

Figure 3.9 Emplacements de l'appareil : Modèles CRAVE ouverts sur 2 faces

C. Réalisation du coffrage de l'appareil

Un coffrage est une structure verticale semblable à une boîte qui entoure l'appareil au gaz et/ou les conduits d'évacuation. Sous des climats plus froids, le conduit d'évacuation devrait être enfermé dans le coffrage.

AVIS : Le traitement du pare-feu du plafond et de l'écran thermique de la paroi du coffrage dépend du type de bâtiment. Ces instructions ne remplacent pas les exigences des codes locaux du bâtiment. De ce fait, vous DEVEZ vérifier les codes locaux en bâtiment pour déterminer les exigences à ces étapes.

Les coffrages doivent être construits comme tous les murs extérieurs de la maison pour empêcher les problèmes de courants d'air froids. Ils ne doivent pas rompre l'enveloppe extérieure du bâtiment.

Les parois, le plafond, la plaque de base et le sol en porte-à-faux du coffrage doivent être isolés. Équipez le coffrage de pare-vapeur et de pare-air, en conformité avec les codes locaux applicables au reste de la maison. De plus, dans les régions où l'infiltration d'air froid peut poser un problème, recouvrez les surfaces intérieures de panneaux de plâtre et de ruban calfeutrant pour une étanchéité maximale.

Pour augmenter la protection contre les courants d'air, l'écran mural et les pare-feu du plafond doivent être colmatés avec du mastic procurant un degré minimum d'exposition continue de 150 °C (300 °F). Les orifices de la conduite de gaz et les autres ouvertures doivent être calfeutrés avec du mastic procurant un degré minimum d'exposition continue de 150 °C (300 °F) ou bouchés avec un isolant en fibre de verre. Si l'appareil est placé sur une surface en béton, on peut ajouter une planche de contreplaqué en dessous pour isoler la pièce du froid.

Remarque : Les figures 3.10, 3.11 et 3.12 présentent le foyer installé sur le plancher. Cependant, ce foyer peut être soulevé du sol à condition qu'il soit correctement soutenu par une charpente et que le dégagement au plafond soit maintenu.

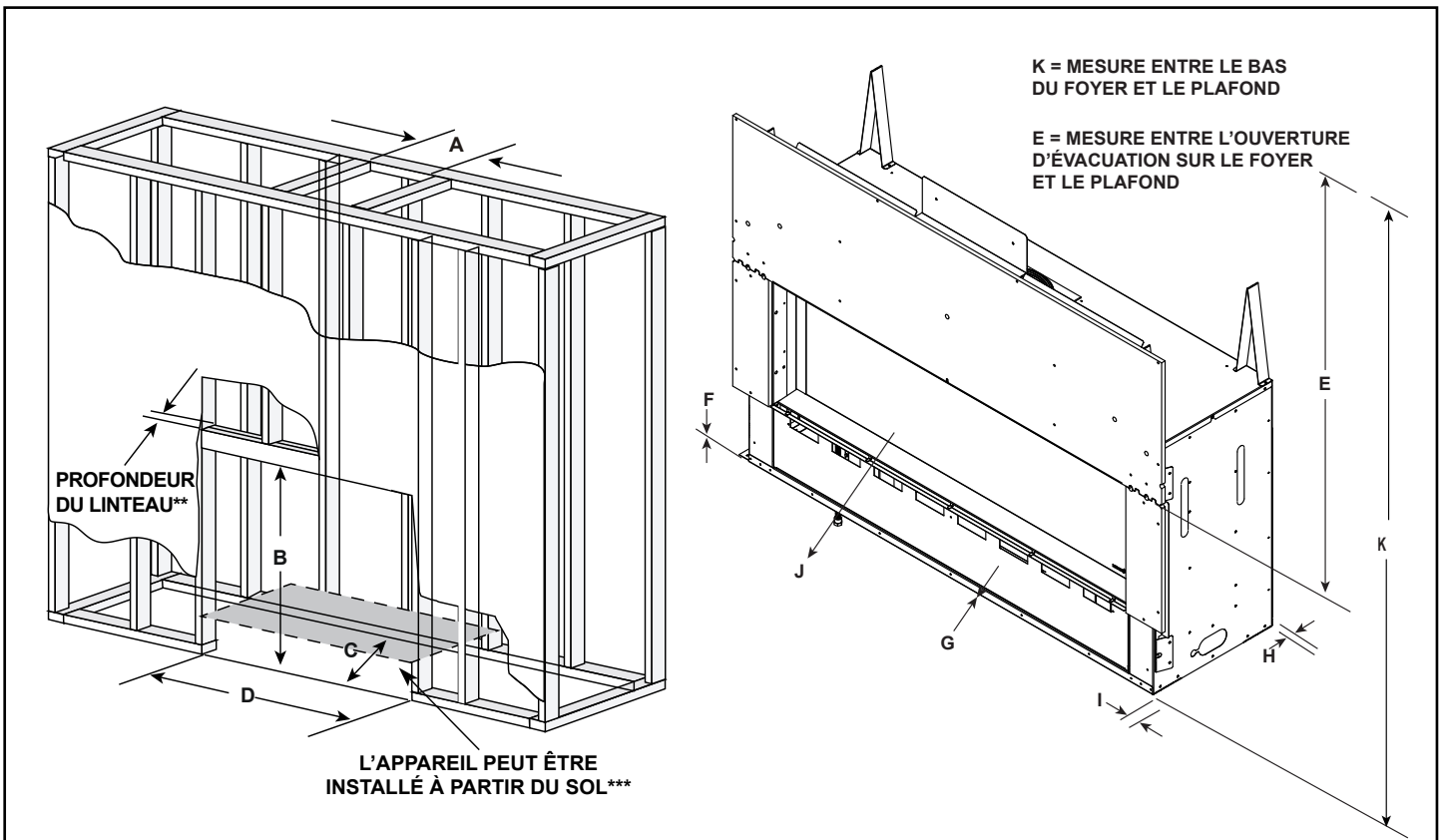

OUVERTURE MINIMALE DE LA CHARPENTE*											
	A	B	C	D	E	F	G	H	I	J	K
CRAVE4836	Ouverture Ouverture (Conduit d'évacuation)	Ouverture brute (hauteur)	Ouverture brute (profondeur)	Ouverture brute (largeur)	Dégagement par rapport au plafond	Plancher inflammable	Revêtement de plancher inflammable	Arrière de l'appareil	Côtés de l'appareil	Avant de l'appareil	Dégagement avec le plafond
Pouces	10	42	18-1/4	48-1/4	31	0	0	1	1	48	55-1/2
Millimètres	254	1067	464	1226	787	0	0	25	25	1219	1410
CRAVE6048											
Pouces	10	42	18-1/4	60-1/4	31	0	0	1	1	48	55-1/2
Millimètres	254	1067	464	1530	787	0	0	25	25	1219	1410
CRAVE7260											
Pouces	10	48	18-1/4	72-1/4	31	0	0	1	1	48	55-1/2
Millimètres	254	1219	464	1835	787	0	0	25	25	1219	1410
CRAVE8472											
Pouces	10	48	18-1/4	84-1/4	31	0	0	1	1	48	55-1/2
Millimètres	254	1219	464	2140	787	0	0	25	25	1219	1410

* = Ajustez les dimensions de l'ouverture de la charpente pour le revêtement intérieur (comme des panneaux de plâtre)
 ** = La profondeur du linteau ne doit pas excéder 9 cm (3,5 po).
 *** = Si l'appareil est installé à partir du sol, conservez les dégagements requis aux matériaux inflammables.
 Construisez une plate-forme selon les codes de construction locaux.

Figure 3.10 Dégagements par rapport aux matériaux inflammables - CRAVE4836, CRAVE6048, CRAVE7260, CRAVE8472

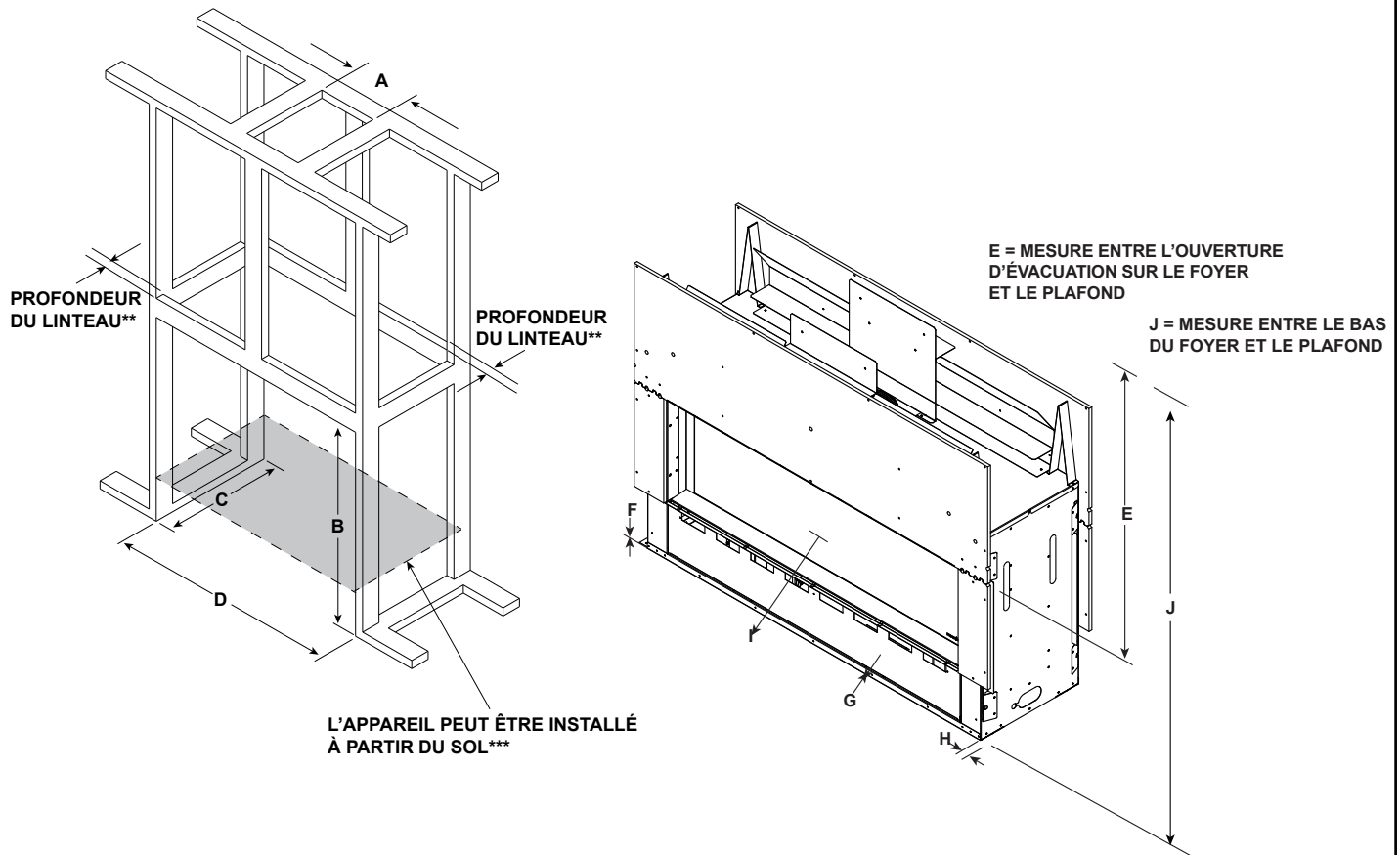

OUVERTURE MINIMALE DE LA CHARPENTE*											
		A	B	C	D	E	F	G	H	I	J
		Ouverture brute (Conduit d'évacuation)	Ouverture brute (Hauteur)	Ouverture brute (Profondeur)	Ouverture brute (Largeur)	Dégagement par rapport au plafond	Plancher inflammable	Revêtement de plancher inflammable	Côtés de l'appareil	Avant ou arrière de l'appareil	Dégagement avec le plafond
CRAVE4836ST	po	10	42	17	48-1/4	31	0	0	1	48	55-1/2
	mm	254	1067	432	1226	787	0	0	25	1219	1410
CRAVE6048ST	po	10	42	17	60-1/4	31	0	0	1	48	55-1/2
	mm	254	1067	432	1530	787	0	0	25	1219	1410
CRAVE7260ST	po	10	48	17	72-1/4	31	0	0	1	48	55-1/2
	mm	254	1219	432	1835	787	0	0	25	1219	1410
CRAVE8472ST	po	10	48	17	84-1/4	31	0	0	1	48	55-1/2
	mm	254	1219	432	2140	787	0	0	25	1219	1410

* = Ajustez les dimensions de l'ouverture de la charpente pour le revêtement intérieur (comme des panneaux de plâtre)

** = La profondeur du linteau ne doit pas excéder 9 cm (3,5 po).

*** = Si l'appareil est installé à partir du sol, conservez les dégagements requis aux matériaux inflammables.

Construisez une plate-forme selon les codes de construction locaux.

Figure 3.11 Dégagement par rapport aux matériaux inflammables - CRAVE4836ST, CRAVE6048ST, CRAVE7260ST, CRAVE8472ST

D. Protection du sol

AVIS : Placez l'appareil sur une surface dure en métal ou en bois dont la largeur et la profondeur sont de mêmes dimensions. **NE PAS** installer directement sur un tapis, du vinyle, du carrelage ou tout autre matériau inflammable autre que le bois.

AVERTISSEMENT! Risque d'incendie! Maintenir les dégagements spécifiés de circulation d'air autour de l'appareil et du conduit d'évacuation :

- L'isolant et les autres matériaux doivent être solidement arrimés pour éviter un contact accidentel.
- Le coffrage doit être immobilisé pour éviter la pénétration de l'isolation soufflée ou d'autres matériaux inflammables pouvant entrer en contact avec le foyer ou la cheminée.
- Le défaut de maintenir un espace d'aération adéquat pourrait causer une surchauffe et un incendie.

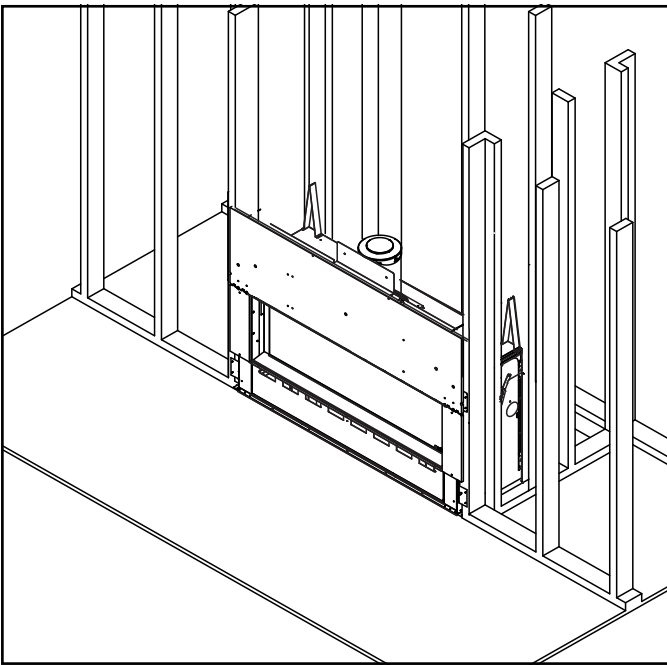

Figure 3.12 Protection du sol

4 Emplacement du débouché de cheminée et informations sur le conduit d'évacuation

A. Dégagements minimaux de l'extrémité du terminal du conduit d'évacuation

⚠ AVERTISSEMENT



Risque d'incendie.

Respecter les dégagements spécifiés entre le conduit d'évacuation et les matériaux inflammables.

- **NE PAS** garnir les espaces vides de matériaux isolants ou autres.

L'obstruction du conduit d'évacuation avec des matériaux isolants ou autres pourrait provoquer un incendie.

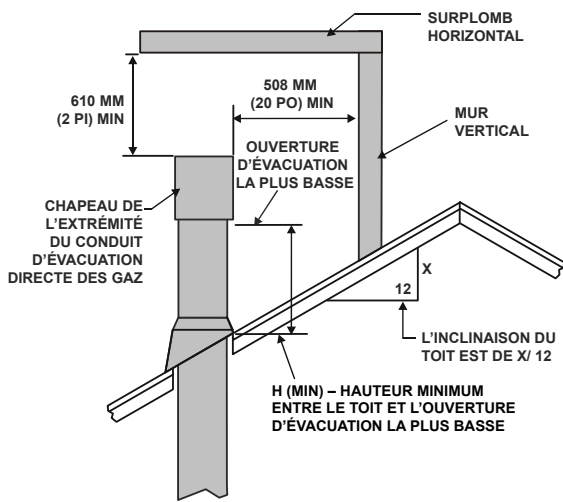

Inclinaison du toit H (Min.) cm (pi)

Plat jusqu'à 6/12	30 (1,0)*
Plus de 6/12 à 7/12	38 (1,25)*
Plus de 7/12 à 8/12	46 (1,5)*
Plus de 8/12 à 9/12	61 (2,0)*
Plus de 9/12 à 10/12	76 (2,5)*
Plus de 10/12 à 11/12	99 (3,25)
Plus de 11/12 à 12/12	122 (4,0)
Plus de 12/12 à 14/12	152 (5,0)
Plus de 14/12 à 16/12	183 (6,0)
Plus de 16/12 à 18/12	213 (7,0)
Plus de 18/12 à 20/12	229 (7,5)
Plus de 20/12 à 21/12	244 (8,0)

* Au moins 91 cm (3 pi) dans les régions neigeuses

Figure 4.1 Hauteur minimum entre le toit et l'ouverture d'évacuation la plus basse

A	B
152 mm (6 po) (min) jusqu'à 508 mm (20 po)	457 mm (18 po) minimum
508 mm (20 po) et plus	0 mm/po minimum

Chapeau de l'extrémité pour le gaz, le bois ou le mazout

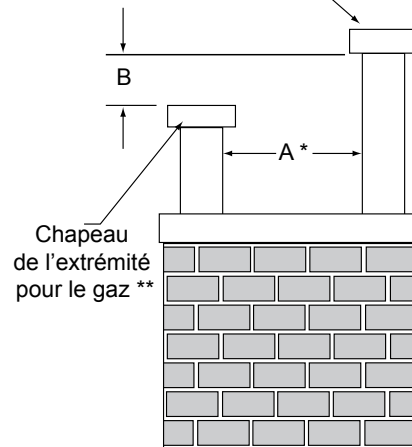

* Si un couvercle d'extrémité décoratif est utilisé, la distance pourrait devoir être augmentée. Se reporter aux instructions d'installation fournies avec le couvercle d'extrémité décoratif.

** Dans une installation en chicane avec des extrémités pour le gaz, le bois ou le mazout, le chapeau de l'extrémité pour le bois ou le mazout doit être plus élevé que celui du gaz.

Figure 4.2 Chapeaux des extrémités en chicane

B. Schéma de la cheminée

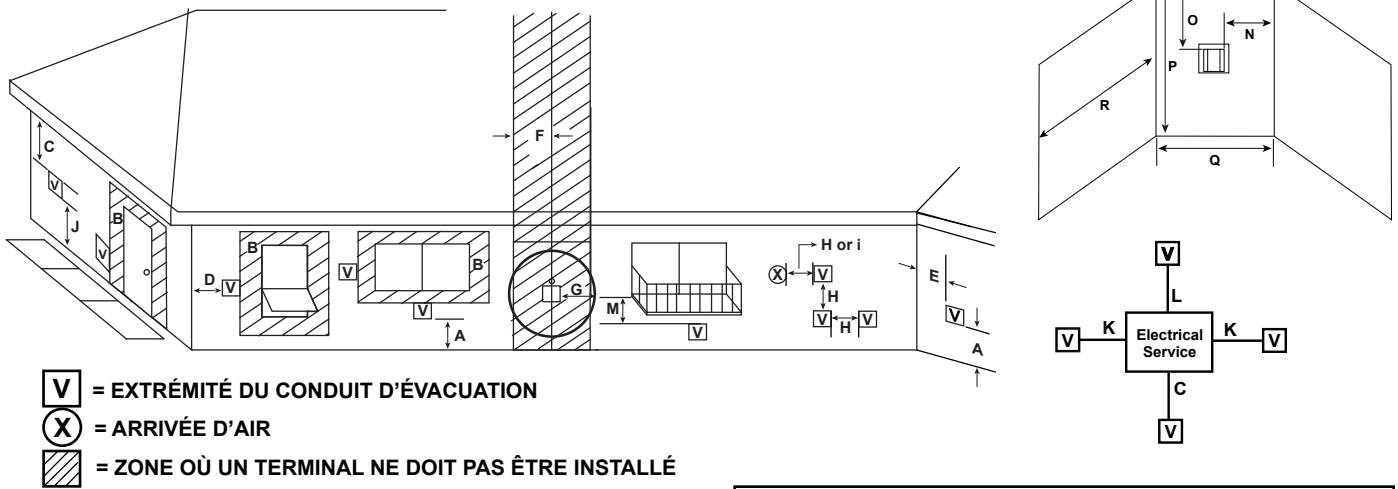

- V** = EXTRÉMITÉ DU CONDUIT D'ÉVACUATION
- X** = ARRIVÉE D'AIR
- [Hatched]** = ZONE OÙ UN TERMINAL NE DOIT PAS ÊTRE INSTALLÉ

- A = 305 mm (12 po) de dégagement au-dessus du niveau moyen du sol, d'une véranda, d'un porche, d'un patio ou d'un balcon.
- B = 305 mm (12 po) de dégagement par rapport à une fenêtre ou porte pouvant être ouverte, ou une fenêtre fermée en permanence.
- C = 457 mm (18 po) de dégagement sous un soffite non ventilé.
457 mm (18 po) de dégagement sous un soffite ventilé.
76 cm (30 po) de dégagement sous un soffite de vinyle et un panneau d'entrée d'électricité.

Un écran pour parement de vinyle est requis si du soffite et/ou du parement de vinyle est utilisé. Voir la liste des pièces de rechange.

- D = 150 mm (6 po) de dégagement par rapport à l'angle saillant
- E = 150 mm (6 po) de dégagement par rapport à l'angle intérieur
- F = 914 mm (3 pi) (Canada) ne doit pas être installé au-dessus d'un compteur/régulateur de gaz à moins de 914 mm (3 pi) horizontalement de l'axe du régulateur.
- G = 914 mm (3 pi) de dégagement par rapport à la sortie d'air du régulateur du conduit d'évacuation des gaz.
- H = 9 pouces (22,9 cm) (États-Unis)
305 mm (12 po) (Canada) dégagement d'une arrivée d'air non mécanique (sans électricité), d'une arrivée d'air de combustion ou de l'extrémité d'une évacuation directe.
- i = 91 cm (3 pi) (ÉTATS-UNIS)
1,8 m (6 pi) (Canada) dégagement par rapport à une entrée d'air mécanique (électrique).

Toutes les prises d'air situées à moins de 3 m (10 pi) du chapeau de l'extrémité du terminal doivent être placées à au moins 914 mm (3 pi) sous l'extrémité.

J = 213 cm (7 pi) sur une propriété **publique** : dégagement d'un trottoir ou une allée pavée.

Un conduit d'évacuation utilisé par deux maisons ne doit pas se terminer directement au-dessus du trottoir ou de l'allée goudronnée qui les sépare.

- K = 150 mm (6 po) de dégagement depuis les côtés du panneau d'entrée d'électricité.
 - L = 305 mm (12 po) de dégagement au-dessus du panneau d'entrée d'électricité.
- L'emplacement de l'extrémité du conduit d'évacuation ne doit pas gêner le panneau d'entrée d'électricité.

- M = 457 mm (18 po) de dégagement sous une véranda, un porche, un patio, un balcon ou un surplomb.
1067 mm (42 po) des surplombs de vinyle ou de composite.

Autorisé lorsque la véranda, le patio ou le balcon sont entièrement ouverts sur 2 côtés au minimum sous le plancher.

- N = 150 mm (6 po) parois latérales non en vinyle.
305 mm (12 po) parois latérales en vinyle.

Figure 4.3 Dégagements minimaux de l'extrémité de terminal

Utilisation dans une alcôve couverte
(Espace ouvert d'un côté seulement et couvert par un surplomb)

- O = 457 mm (18 po) soffite et surplomb non en vinyle.
1067 mm (42 po) soffite et surplomb en vinyle.
- P = 2,44 m (8 pi)

	Q_{MIN}	R_{MAX}
1 chapeau	914 mm (3 pi)	2 x $Q_{RÉEL}$
2 chapeaux	1,83 m (6 pi)	1 x $Q_{RÉEL}$
3 chapeaux	2,74 m (9 pi)	2/3 x $Q_{RÉEL}$
4 chapeaux	3,66 m (12 pi)	1/2 x $Q_{RÉEL}$

$Q_{MIN} = \text{nbre de chapeaux} \times 3$ $R_{MAX} = (2/\text{nbre de chapeaux}) \times Q_{RÉEL}$

Mesurer les dégagements verticaux depuis cette surface.

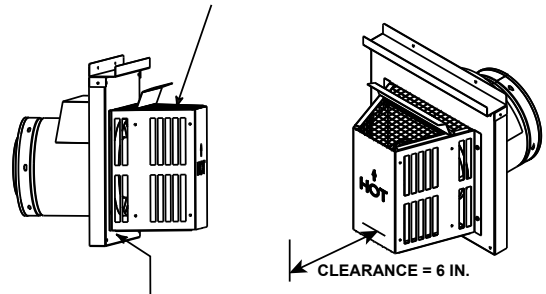

Mesurer les dégagements horizontaux depuis cette surface.

ATTENTION! Risque de brûlures! Les chapeaux des extrémités de terminal sont **CHAUDS**, vérifiez la proximité de portes, voies passantes où des gens pourraient circuler ou se rassembler (trottoirs, terrasse, patio, etc.). Des écrans pour chapeaux homologués sont disponibles. Contactez votre fournisseur.

- Les dégagements exigés peuvent varier en fonction des codes et règlements locaux.
- L'extrémité d'un système d'évacuation n'est **PAS** permise dans un porche avec grillage-moustiquaire.
- Les couronnes des conduits peuvent être placées dans un porche dont deux côtés au minimum sont ouverts.
- Hearth & Home Technologies n'assume aucune responsabilité en cas de mauvais fonctionnement d'un appareil dont le conduit d'évacuation ne satisfait pas ces conditions.
- Un écran pour le vinyle est requis lors d'une utilisation avec un parement de vinyle.

Consultez la liste des pièces de rechange pour obtenir l'information.

C. Conduit approuvé

Cet appareil est approuvé pour être utilisé avec les technologies Hearth & Home d'évacuation des gaz DVP. Reportez-vous à la section 12.A pour de l'information et les dimensions des composants d'évacuation des gaz.

NE PAS mélanger les conduits et méthodes de raccordement ou d'assemblage de différents fabricants.

Le conduit a été testé pour être passé dans un mur fermé. Il n'y a pas d'exigence d'ouverture pour inspection à chaque joint dans le mur.

AVERTISSEMENT! Risque d'incendie ou d'asphyxie! Cet appareil exige une évacuation des gaz distincte. NE PAS évacuer dans un tuyau utilisé par un autre appareil à combustible solide.

D. Utilisation des coudes

Dans le cas des conduits d'évacuation diagonaux, tenir compte des contributions verticales et horizontales dans le calcul des effets. pour cela, utiliser la hauteur et la distance horizontale (voir figure 4.4).

Vous pouvez utiliser deux coudes de 45° au lieu d'un coude de 90°. pour les conduits inclinés à 45°, une diagonale de 30,5 cm (12 po) équivaut à 216 cm (8-1/2 po) de course horizontale et 216 cm (8,5 po) de course verticale. On peut placer une section rectiligne entre deux coudes de 45°. Voir la figure 4.4.

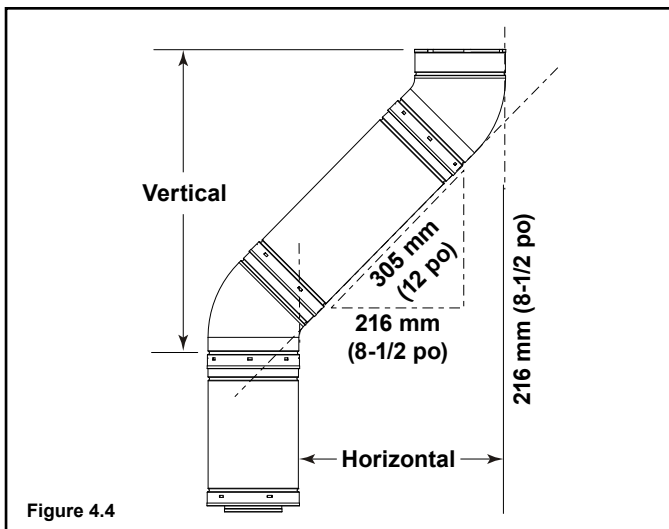

E. Normes de mesures

Les dimensions verticales et horizontales figurant dans les schémas du conduit d'évacuation sont basées sur les normes suivantes :

- Les valeurs indiquent la longueur réelle du conduit. Voir la section 12.A pour obtenir l'information sur les longueurs réelles des composants des conduits.
- Les mesures sont effectuées depuis l'enveloppe extérieure de l'appareil, et non depuis les divisions de sécurité.
- Les extrémités horizontales sont mesurées par rapport à la face de montage extérieure (bride du chapeau de l'extrémité du terminal). Voir la figure 4.3.
- Les extrémités verticales sont mesurées par rapport au bas du chapeau de l'extrémité.
- Conduit horizontal installé de niveau sans inclinaison.

F. Schéma du conduit d'évacuation

Règles générales :

- En pénétrant un mur inflammable, un écran thermique pare-feu doit être installé.
- En pénétrant un plafond inflammable, un écran thermique pare-feu doit être installé.
- Une course horizontale du conduit d'évacuation n'exige pas d'élévation verticale ; une course horizontale peut être à niveau.
- Le chapeau de l'extrémité horizontal devrait avoir une inclinaison vers le bas de 64 mm (1/4 po) afin de permettre à toute humidité du chapeau d'être libérée.

⚠ AVERTISSEMENT



Risque d'incendie. Risque d'explosion.
 Ne PAS utiliser de matériaux isolants ou d'autres matériaux inflammables entre les pare-feu du plafond.
 • TOUJOURS maintenir les dégagements spécifiés autour des conduits et pare-feu.
 • Installer l'écran thermique du mur et les pare-feu de plafond comme spécifié.
 L'obstruction du conduit d'évacuation avec des matériaux isolants ou autres pourrait provoquer un incendie.



Conduit d'évacuation supérieur – extrémité du terminal d'évacuation horizontal à un coude

AVERTISSEMENT! Risque d'incendie!

NE PAS fixer de coude directement à l'appareil.

- Les modèles CRAVE4836/CRAVE4836ST, CRAVE6048/CRAVE6048ST et CRAVE7260/CRAVE7260ST nécessitent au moins 91 cm (24 po) de conduit d'évacuation vertical avant d'ajouter un coude à l'appareil.
- CRAVE8472/CRAVE8472ST nécessitent au moins 91 cm (36 po) de conduit d'évacuation vertical avant d'ajouter un coude à l'appareil.

CRAVE4836, CRAVE6048, CRAVE7260			
V ₁ minimum		H ₁ maximum	
2 pi	610 mm	1,5 pi	457 mm
3 pi	914 mm	6 pi	1,8 m
4 pi	1,2 m	9 pi	2,7 m
5 pi	1,5 m	12 pi	3,7 m
6 pi	1,8 m	15 pi	4,6 m
7 pi	2,1 m	18 pi	5,5 m
8 pi	2,4 m	21 pi	6,4 m
V ₁ + H ₁ = 19,2 m (63 pi) maximum H ¹ = 12,2 m (40 pi) maximum			

Remarque :
 Utilisez uniquement les composants de la série DVP.

CRAVE8472ST			
V ₁ minimum		H ₁ maximum	
3 pi	914 mm	3-1/2 pi	1,1 m
4 pi	1,2 m	6 pi	1,8 m
5 pi	1,5 m	9 pi	2,7 m
6 pi	1,8 m	12 pi	3,7 m
7 pi	2,1 m	15 pi	4,6 m
8 pi	2,4 m	18 pi	5,5 m
9 pi	2,7 m	21 pi	6,4 m
V ₁ + H ₁ = 19,2 m (63 pi) maximum H ¹ = 12,2 m (40 pi) maximum			

CRAVE4836ST, CRAVE6048ST, CRAVE7260ST			
V ₁ minimum		H ₁ maximum	
2 pi	610 mm	3 pi	914 mm
3 pi	914 mm	6 pi	1,8 m
4 pi	1,2 m	9 pi	2,7 m
5 pi	1,5 m	12 pi	3,7 m
6 pi	1,8 m	15 pi	4,6 m
7 pi	2,1 m	18 pi	5,5 m
8 pi	2,4 m	21 pi	6,4 m
V ₁ + H ₁ = 19,2 m (63 pi) maximum H ¹ = 12,2 m (40 pi) maximum			

CRAVE8472			
V ₁ minimum		H ₁ maximum	
3 pi	914 mm	1-1/2 pi	457 mm
4 pi	1,2 m	6 pi	1,8 m
5 pi	1,5 m	9 pi	2,7 m
6 pi	1,8 m	12 pi	3,7 m
7 pi	2,1 m	15 pi	4,6 m
8 pi	2,4 m	18 pi	5,5 m
9 pi	2,7 m	21 pi	6,4 m
V ₁ + H ₁ = 19,2 m (63 pi) maximum H ¹ = 12,2 m (40 pi) maximum			

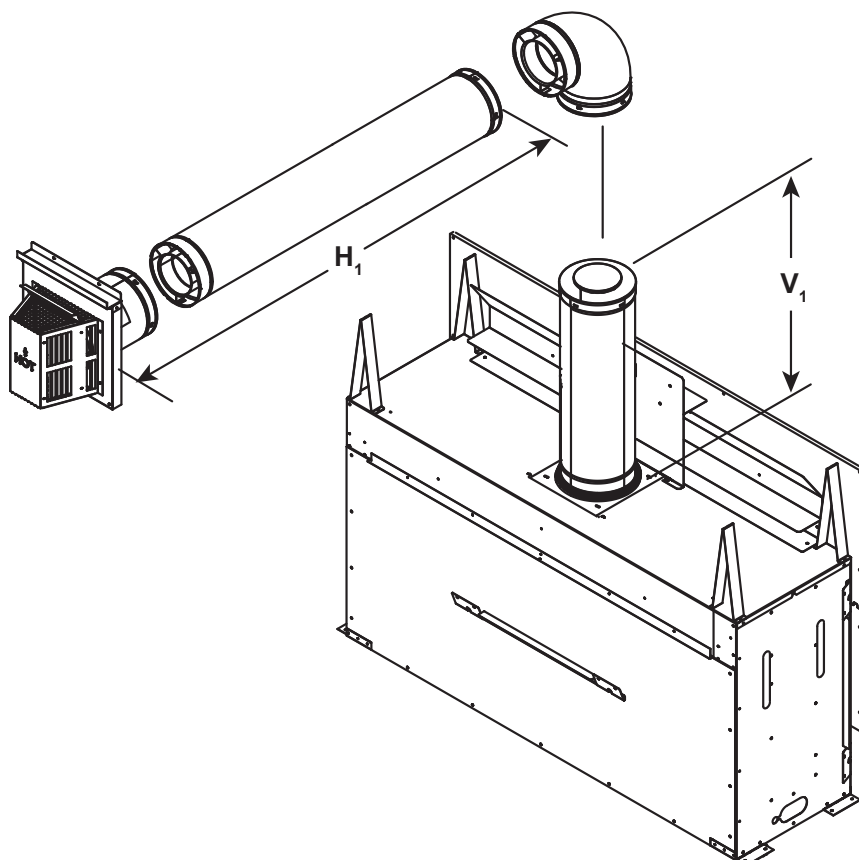

Figure 4.5

Conduit d'évacuation supérieur – extrémité horizontale Évacuation des gaz à 2 coudes

AVERTISSEMENT! Risque d'incendie!

NE PAS fixer de coude directement à l'appareil.

- Les modèles CRAVE4836/CRAVE4836ST, CRAVE6048/CRAVE6048ST et CRAVE7260/CRAVE7260ST nécessitent au moins 91 cm (24 po) de conduit d'évacuation vertical avant d'ajouter un coude à l'appareil.
- CRAVE8472/CRAVE8472ST nécessitent au moins 91 cm (36 po) de conduit d'évacuation vertical avant d'ajouter un coude à l'appareil.

CRAVE4836, CRAVE6048, CRAVE7260			
V ₁ minimum		H ₁ + H ₂ maximum	
2 pi	610 mm	1,5 pi	457 mm
3 pi	914 mm	6 pi	1,8 m
4 pi	1,2 m	9 pi	2,7 m
5 pi	1,5 m	12 pi	3,7 m
6 pi	1,8 m	15 pi	4,6 m
7 pi	2,1 m	18 pi	5,5 m
8 pi	2,4 m	21 pi	6,4 m
V ₁ + H ₁ + H ₂ = 19,2 m (63 pi) maximum H ₁ + H ₂ = 12,2 m (40 pi) maximum			

Remarque :
Utilisez uniquement les composants de la série DVP.

CRAVE8472			
V ₁ minimum		H ₁ + H ₂ maximum	
3 pi	914 mm	1-1/2 pi	457 mm
4 pi	1,2 m	6 pi	1,8 m
5 pi	1,5 m	9 pi	2,7 m
6 pi	1,8 m	12 pi	3,7 m
7 pi	2,1 m	15 pi	4,6 m
8 pi	2,4 m	18 pi	5,5 m
9 pi	2,7 m	21 pi	6,4 m
V ₁ + H ₁ + H ₂ = 19,2 m (63 pi) maximum H ₁ + H ₂ = 12,2 m (40 pi) maximum			

CRAVE4836ST, CRAVE6048ST, CRAVE7260ST			
V ₁ minimum		H ₁ + H ₂ maximum	
2 pi	610 mm	3 pi	914 mm
3 pi	914 mm	6 pi	1,8 m
4 pi	1,2 m	9 pi	2,7 m
5 pi	1,5 m	12 pi	3,7 m
6 pi	1,8 m	15 pi	4,6 m
7 pi	2,1 m	18 pi	5,5 m
8 pi	2,4 m	21 pi	6,4 m
V ₁ + H ₁ + H ₂ = 19,2 m (63 pi) maximum H ₁ + H ₂ = 12,2 m (40 pi) maximum			

CRAVE8472ST			
V ₁ minimum		H ₁ + H ₂ maximum	
3 pi	914 mm	3-1/2 pi	1,1 m
4 pi	1,2 m	6 pi	1,8 m
5 pi	1,5 m	9 pi	2,7 m
6 pi	1,8 m	12 pi	3,7 m
7 pi	2,1 m	15 pi	4,6 m
8 pi	2,4 m	18 pi	5,5 m
9 pi	2,7 m	21 pi	6,4 m
V ₁ + H ₁ + H ₂ = 19,2 m (63 pi) maximum H ₁ + H ₂ = 12,2 m (40 pi) maximum			

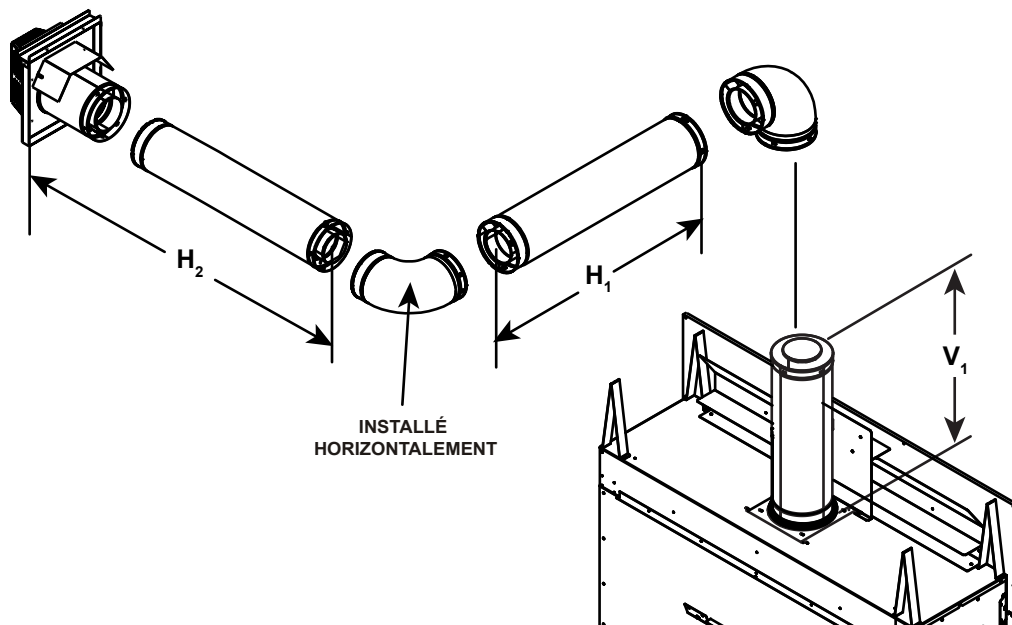

Figure 4.6

Conduit d'évacuation supérieur – extrémité horizontale Évacuation des gaz à 3 coudes

AVERTISSEMENT! Risque d'incendie!

NE PAS fixer de coude directement à l'appareil.

- Les modèles CRAVE4836/CRAVE4836ST, CRAVE6048/CRAVE6048ST et CRAVE7260/CRAVE7260ST nécessitent au moins 91 cm (24 po) de conduit d'évacuation vertical avant d'ajouter un coude à l'appareil.
- CRAVE8472/CRAVE8472ST nécessitent au moins 91 cm (36 po) de conduit d'évacuation vertical avant d'ajouter un coude à l'appareil.

CRAVE4836, CRAVE6048, CRAVE7260			
V ₁ + V ₂ minimum		H ₁ + H ₂ maximum	
2 pi	610 mm	1,5 pi	457 mm
3 pi	914 mm	6 pi	1,8 m
4 pi	1,2 m	9 pi	2,7 m
5 pi	1,5 m	12 pi	3,7 m
6 pi	1,8 m	15 pi	4,6 m
7 pi	2,1 m	18 pi	5,5 m
8 pi	2,4 m	21 pi	6,4 m
V ₁ + V ₂ + H ₁ + H ₂ = 19,2 m (63 pi) maximum H ₁ + H ₂ = 12,2 m (40 pi) maximum			

Remarque :
Utilisez uniquement les composants de la série DVP.

CRAVE8472			
V ₁ minimum		H ₁ + H ₂ maximum	
3 pi	914 mm	1-1/2 pi	457 mm
4 pi	1,2 m	6 pi	1,8 m
5 pi	1,5 m	9 pi	2,7 m
6 pi	1,8 m	12 pi	3,7 m
7 pi	2,1 m	15 pi	4,6 m
8 pi	2,4 m	18 pi	5,5 m
9 pi	2,7 m	21 pi	6,4 m
V ₁ + H ₁ + H ₂ = 19,2 m (63 pi) maximum H ₁ + H ₂ = 12,2 m (40 pi) maximum			

CRAVE4836ST, CRAVE6048ST, CRAVE7260ST			
V ₁ + V ₂ minimum		H ₁ + H ₂ maximum	
2 pi	610 mm	3 pi	914 mm
3 pi	914 mm	6 pi	1,8 m
4 pi	1,2 m	9 pi	2,7 m
5 pi	1,5 m	12 pi	3,7 m
6 pi	1,8 m	15 pi	4,6 m
7 pi	2,1 m	18 pi	5,5 m
8 pi	2,4 m	21 pi	6,4 m
V ₁ + V ₂ + H ₁ + H ₂ = 19,2 m (63 pi) maximum H ₁ + H ₂ = 12,2 m (40 pi) maximum			

CRAVE8472ST			
V ₁ minimum		H ₁ + H ₂ maximum	
3 pi	914 mm	3-1/2 pi	1,1 m
4 pi	1,2 m	6 pi	1,8 m
5 pi	1,5 m	9 pi	2,7 m
6 pi	1,8 m	12 pi	3,7 m
7 pi	2,1 m	15 pi	4,6 m
8 pi	2,4 m	18 pi	5,5 m
9 pi	2,7 m	21 pi	6,4 m
V ₁ + H ₁ + H ₂ = 19,2 m (63 pi) maximum H ₁ + H ₂ = 12,2 m (40 pi) maximum			

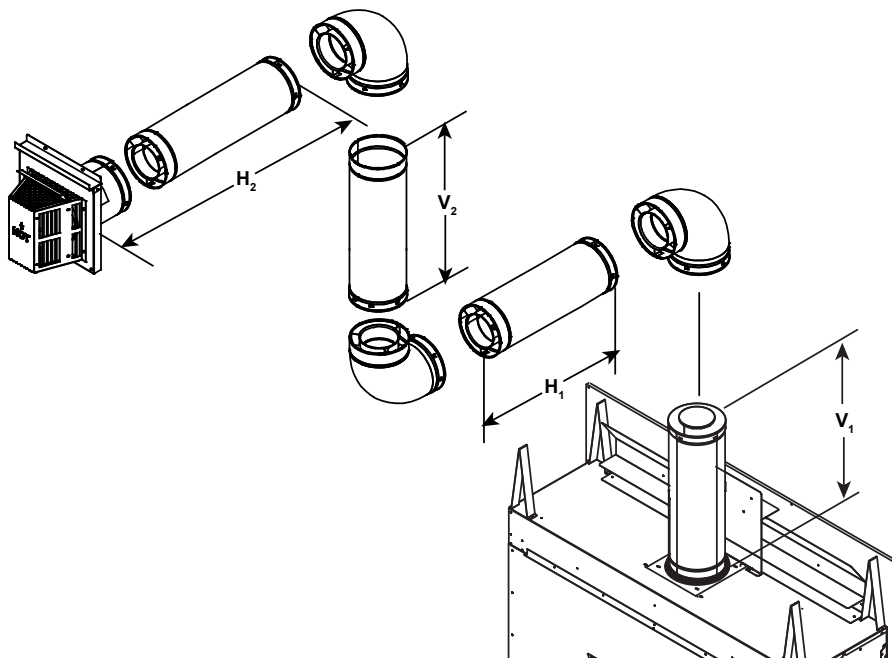

Figure 4.7

**Conduit d'évacuation supérieur – extrémité verticale
Sans coude**

V = 1 m (3 pi) min., 15,2 m (50 pi) max.

Remarque : Si vous installez un conduit d'évacuation vertical directement du sommet de l'appareil, le réducteur d'échappement optionnel pourrait être requis.

Remarque : Utilisez uniquement les composants de la série DVP.

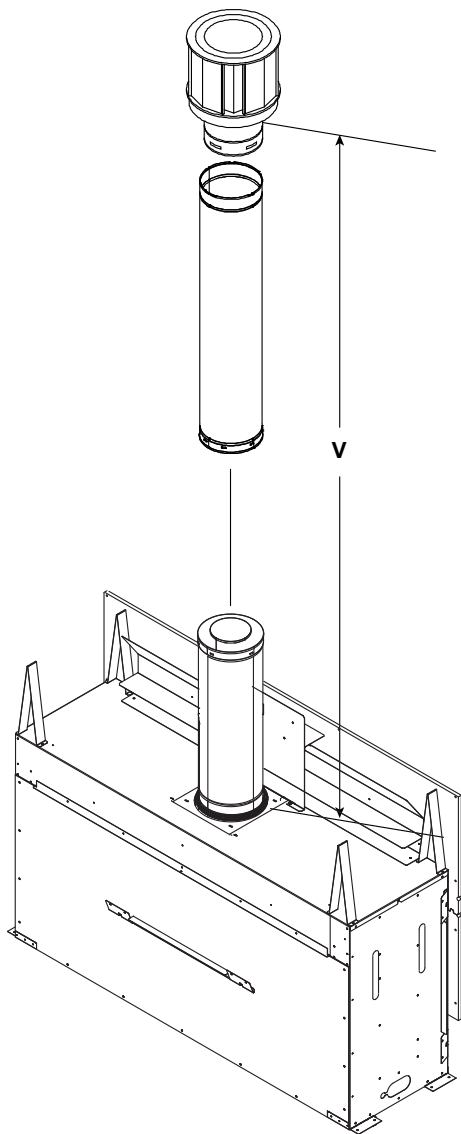

Figure 4.8 Conduit maximal d'évacuation verticale

Instructions d'installation du réducteur d'échappement

Des réducteurs d'échappement sont recommandés sur ces produits verticaux au tirage excessif. Les réducteurs d'échappement compenseront pour un tirage élevé, et rétabliront la hauteur visuelle de la flamme. Si la configuration du conduit d'évacuation des gaz possède une hauteur verticale totale de 4,1 à 15,24 m (20 à 50 pi), un réducteur d'échappement pourrait être requis. Le réducteur d'évacuation peut être dans le sac du manuel de l'appareil.

Réducteur d'échappement : CRAVE4836, CRAVE6048, CRAVE7260, CRAVE8472

1. Localisez les deux trous de guidage à l'intérieur de la chambre de la boîte à feu, comme montré à la figure 4.9.
2. Séparez le réducteur de conduit en deux morceaux. Vous pouvez y arriver en pliant la pièce d'avant à en arrière, jusqu'à ce qu'elles se séparent. Voir la figure 4.10.
3. Le réglage pour CRAVE4836, CRAVE6048, CRAVE7260 et CRAVE8472 est 2-2. Alignez les trous marqués « 2 » de la pièce numérotée du réducteur d'échappement avec le trou de l'autre morceau du réducteur. Voir la figure 4.11. Alignez les pièces du réducteur d'échappement de manière à ce que les trous de guidage à l'intérieur de la chambre de la boîte à feu. Utilisez deux vis autotaraudeuses de 1/2 po pour fixer le réducteur de conduit à l'écran thermique de la boîte à feu.
4. Dans certains cas, comme lorsque le foyer est soulevé du sol, le réducteur d'échappement peut être peint, mais ce n'est pas nécessaire.

AVIS : Avant de peindre, contactez votre détaillant pour obtenir l'information quant à la peinture à haute température appropriée.

Réducteur d'échappement : CRAVE4836ST, CRAVE6048ST, CRAVE7260ST, CRAVE8472ST

1. Séparez le réducteur de conduit en deux morceaux. Vous pouvez y arriver en pliant la pièce d'avant à en arrière, jusqu'à ce qu'elles se séparent. Voir la figure 4.10.

Remarque : Les modèles CRAVE4836ST, CRAVE6048ST, CRAVE7260ST, et CRAVE8472ST n'ont pas de trous de guidage pour le réducteur d'échappement à l'intérieur de la chambre de la boîte à feu.

2. Le réglage pour CRAVE4836ST, CRAVE6048ST, CRAVE7260ST et CRAVE8472ST est un ajustement de 64 mm (2,5 po), ou 2-2. Alignez les trous marqués « 2 » de la pièce numérotée du réducteur d'échappement avec le trou de l'autre morceau du réducteur. Voir la figure 4.11. Centrez le réducteur d'échappement sur le conduit d'évacuation et fixez en place avec deux vis autotaraudeuses de 1/2 po.
3. Dans certains cas, comme lorsque le foyer est soulevé du sol, le réducteur d'échappement peut être peint, mais ce n'est pas nécessaire.

AVIS : Avant de peindre, contactez votre détaillant pour obtenir l'information quant à la peinture à haute température appropriée.

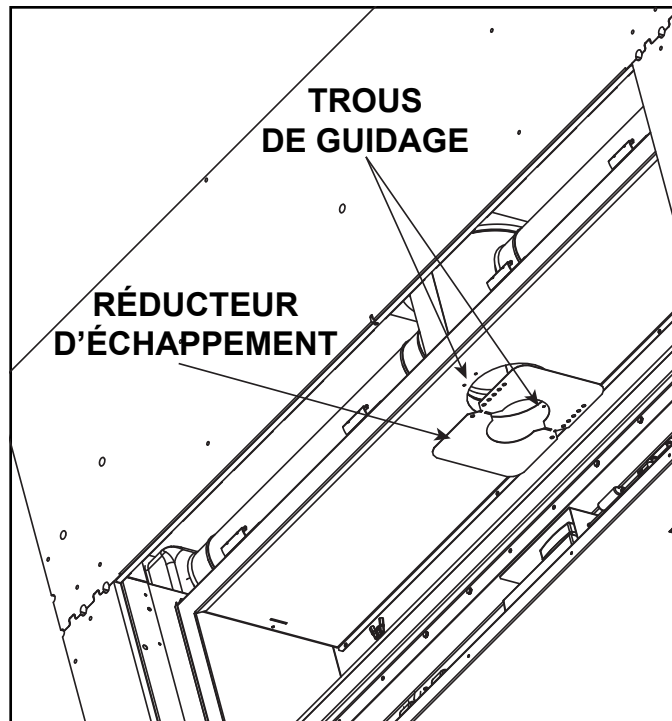

Figure 4.9 Réducteur d'échappement

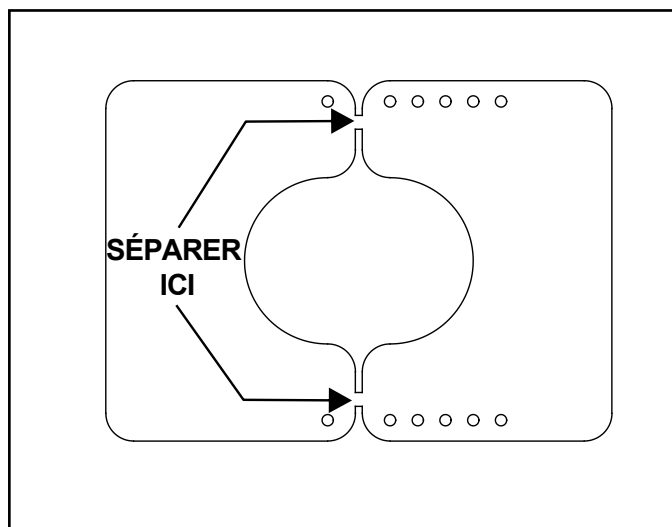

Figure 4.10 Diviser le réducteur d'échappement

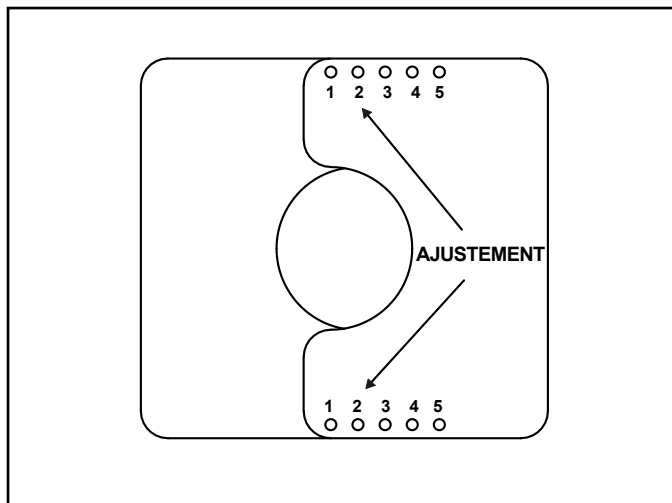

Figure 4.11 Positionner le réducteur d'échappement

Conduit d'évacuation supérieur – extrémité verticale Évacuation des gaz à 2 coudes

AVERTISSEMENT! Risque d'incendie!

NE PAS fixer de coude directement à l'appareil.

- Les modèles CRAVE4836/CRAVE4836ST, CRAVE6048/CRAVE6048ST et CRAVE7260/CRAVE7260ST nécessitent au moins 91 cm (24 po) de conduit d'évacuation vertical avant d'ajouter un coude à l'appareil.
- CRAVE8472/CRAVE8472ST nécessitent au moins 91 cm (36 po) de conduit d'évacuation vertical avant d'ajouter un coude à l'appareil.

CRAVE4836, CRAVE6048, CRAVE7260 CRAVE4836ST, CRAVE6048ST, CRAVE7260ST			
V ₁ + V ₂ minimum		H maximum	
2 pi	610 mm	4 pi	1,2 m
3 pi	914 mm	9 pi	2,7 m
4 pi	1,2 m	12 pi	3,6 m
5 pi	1,5 m	15 pi	4,5 m
$V_1 + H_1 + V_2 = 19,2 \text{ m (63 pi) maximum}$ $H_{\text{Total}} = 7,1 \text{ m (23 pi) maximum}$			

Remarque :
Utilisez uniquement les composants de la série DVP.

CRAVE8472, CRAVE8472ST			
V ₁ + V ₂ minimum		H maximum	
3 pi	914 mm	4 pi	1,2 m
4 pi	1,2 m	9 pi	2,7 m
5 pi	1,5 m	12 pi	3,6 m
6 pi	1,8 m	15 pi	4,5 m
$V_1 + H_1 + V_2 = 19,2 \text{ m (63 pi) maximum}$ $H_{\text{Total}} = 7,1 \text{ m (23 pi) maximum}$			

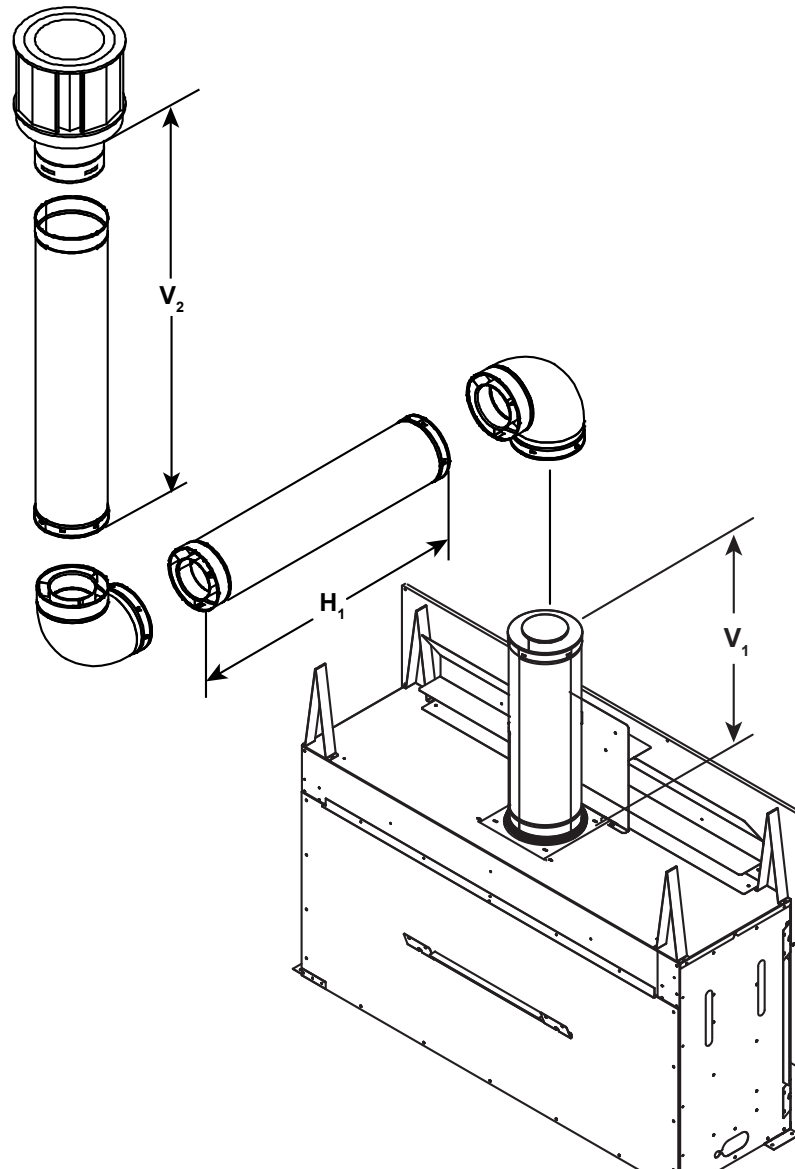

Figure 4.12

Conduit d'évacuation supérieur – extrémité verticale Évacuation des gaz à 3 coudes

AVERTISSEMENT! Risque d'incendie!

NE PAS fixer de coude directement à l'appareil.

- Les modèles CRAVE4836/CRAVE4836ST, CRAVE6048/CRAVE6048ST et CRAVE7260/CRAVE7260ST nécessitent au moins 91 cm (24 po) de conduit d'évacuation vertical avant d'ajouter un coude à l'appareil.
- CRAVE8472/CRAVE8472ST nécessitent au moins 91 cm (36 po) de conduit d'évacuation vertical avant d'ajouter un coude à l'appareil.

CRAVE4836, CRAVE4836ST CRAVE6048, CRAVE6048ST CRAVE7260, CRAVE7260ST			
$V_1 + V_2$ minimum		$H_1 + H_2$ maximum	
2 pi	610 mm	4 pi	1,2 m
3 pi	914 mm	9 pi	2,7 m
4 pi	1,2 m	12 pi	3,6 m
5 pi	1,5 m	15 pi	4,5 m
$V_1 + V_2 + H_1 + H_2 = 19,2$ m (63 pi) maximum $H_1 + H_2 = 7,1$ m (23 pi) maximum			

Remarque :
Utilisez uniquement les composants de la série DVP.

CRAVE8472, CRAVE8472ST			
$V_1 + V_2$ minimum		$H_1 + H_2$ maximum	
3 pi	914 mm	4 pi	1,2 m
4 pi	1,2 m	9 pi	2,7 m
5 pi	1,5 m	12 pi	3,6 m
6 pi	1,8 m	15 pi	4,5 m
$V_1 + H_1 + V_2 = 19,2$ m (63 pi) maximum $H_1 + H_2 = 7,1$ m (23 pi) maximum			

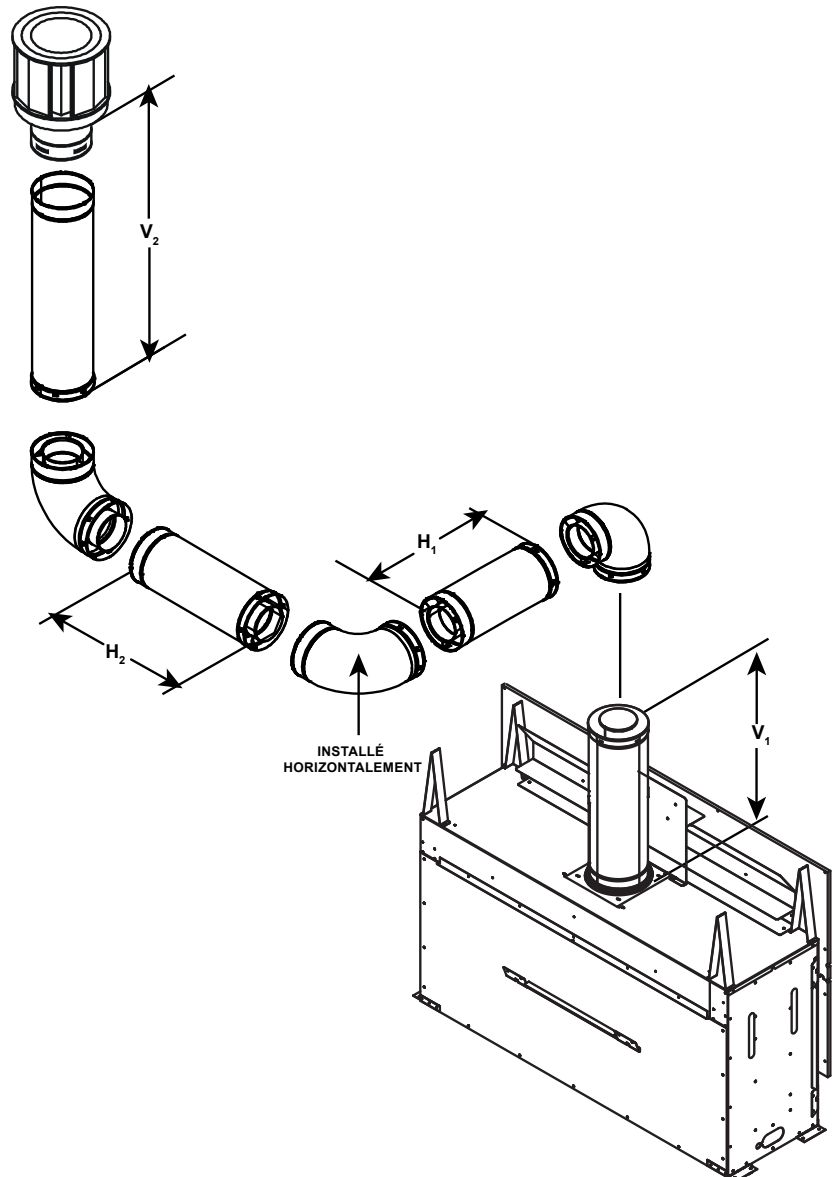

Figure 4.13

5 Dégagements du conduit d'évacuation et de la charpente

A. Dégagements entre le conduit et les matériaux inflammables

AVERTISSEMENT! Risque d'incendie! Conservez un vide d'air autour du conduit d'évacuation. **NE PAS** utiliser de matériau isolant ou d'autres matériaux inflammables :

- Entre les pare-feu du plafond
- Entre les écrans pare-feu
- Autour du système d'évacuation des gaz

L'obstruction du conduit d'évacuation avec des matériaux isolants ou autres pourrait provoquer un incendie.

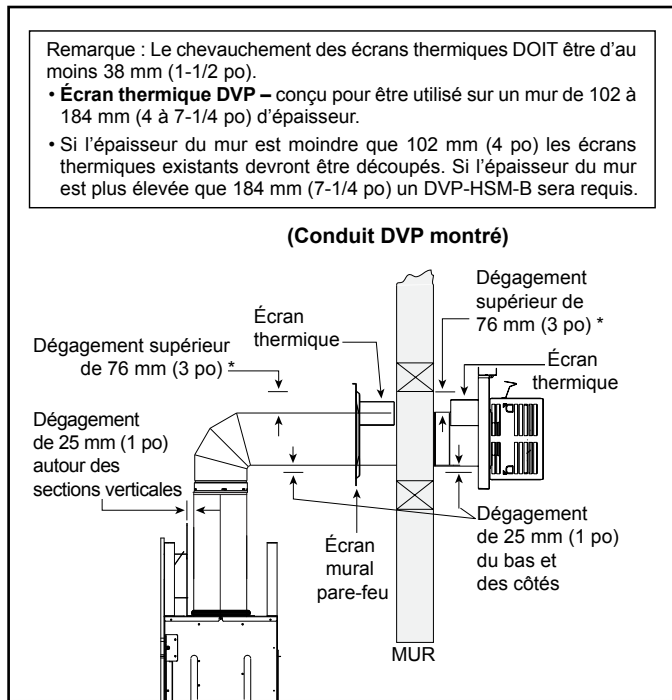

Figure 5.1 Dégagements des conduits horizontaux avec les matériaux inflammables

B. Charpente/pare-feu d'entrée au mur

Pénétration d'un mur inflammable

Lorsqu'un conduit traverse un mur inflammable, vous devez construire une ouverture encadrée permettant d'y installer un écran pare-feu. L'écran pare-feu permet de conserver les dégagements minimaux et empêche l'infiltration d'air froid.

- L'ouverture doit être encadrée sur les quatre côtés en utilisant la même taille de matériel que celui utilisé dans la construction du mur.
- Conduit DVP – Un écran mural pare-feu doit être placé de chaque côté d'un mur intérieur. Un minimum de 38 mm (1,5 po) de chevauchement des écrans thermiques doit être maintenu.
- Voir la section 7.F. pour l'information concernant l'installation du chapeau de l'extrémité du terminal horizontal.

Pénétration d'un mur incombustible

Si l'entrée est entourée de matériaux incombustibles, comme le béton, son diamètre doit mesurer 25 mm (1 po) de plus que celui du conduit d'évacuation.

Remarque : Ne pas garnir les vides de matériaux isolants ou autres.

Quand le conduit doit traverser un mur incombustible, un écran mural pare-feu n'est requis que sur un côté et aucun écran thermique n'est nécessaire.

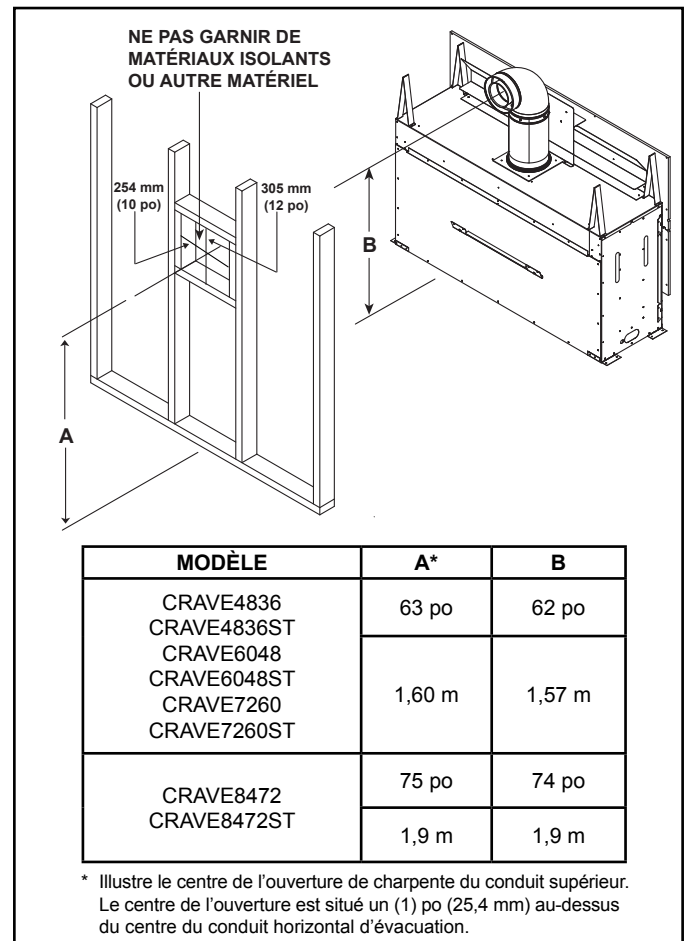

Figure 5.2 Pénétration du mur

C. Installation du pare-feu au plafond

Un pare-feu de plafond **DOIT** être utilisé dans les planchers et les greniers.

- **Conduit DVP seulement** – Fabriquez une charpente d'ouverture de 254 x 254 mm (10 x 10 po) chaque fois que le conduit d'évacuation des gaz traverse un plafond/plancher. Voir la figure 5.3.
- Pour la charpente, utiliser du bois de même taille que celui des poutres de soutien du plafond/plancher.
- Le pare-feu du plafond peut être installé sur ou sous les poutres de soutien du plafond, lorsqu'il est installé avec un bouclier thermique d'isolation du grenier. Il doit être sous les poutres de soutien entre les planchers non isolés. Consultez la figure 5.4.
- Utiliser deux attaches de chaque côté.

AVERTISSEMENT! Risque d'incendie! NE PAS mettre d'isolant autour du conduit. L'isolant doit être tenu éloigné du conduit pour en prévenir la surchauffe.

D. Installation du bouclier thermique d'isolation du grenier

AVERTISSEMENT! Risque d'incendie. NE PAS laisser de matériaux libres ou l'isolant, toucher au conduit d'évacuation. Hearth & Home Technologies exige l'utilisation d'un bouclier thermique du grenier.

L'International Fuel Gas Code exige un bouclier thermique du grenier fabriqué d'acier d'un calibre minimal de 26, s'étendant à au moins 51 mm (2 po) dessus de l'isolation.

- Les boucliers thermiques d'isolation du grenier doivent respecter le dégagement spécifié et être solidement fixés.
- Un ensemble de bouclier thermique d'isolation du grenier est offert chez Hearth & Home Technologies. Communiquez avec votre détaillant pour commander. Installez le bouclier thermique d'isolation du grenier selon les instructions incluses avec l'ensemble.

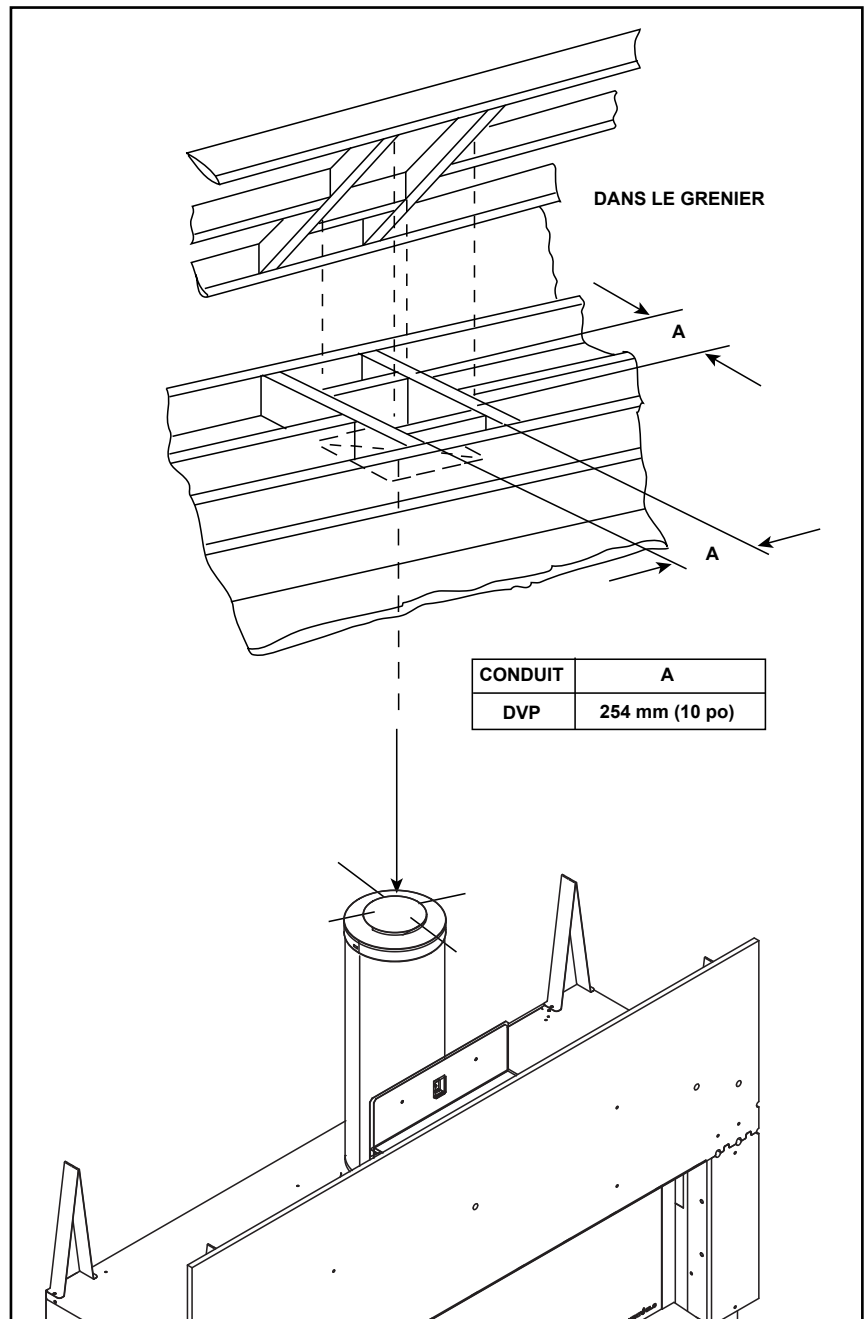

Figure 5.3 Installation du pare-feu du plafond

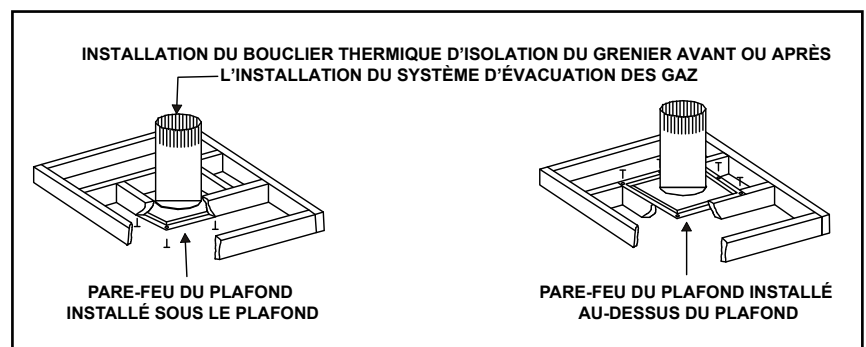

Figure 5.4 Installation du bouclier thermique du grenier

E. Installation de l'ensemble optionnel pour le gaz Heat-Zone®

- Localisez le point d'accès à Heat-Zone® à la gauche et à la droite de l'appareil. Voir la figure 5.5. Retirez les alvéoles défonçables de l'appareil à l'aide de cisailles de ferblantier.
- Placez le compartiment de l'adaptateur du Heat-Zone® en position avant la disposition finale du foyer, comme montré à la figure 5. Fixez en utilisant des vis autotaraudeuses. Assurez-vous que les alvéoles défonçables du Heat-Zone® soient complètement couvertes par le compartiment de l'adaptateur.
- Centrez le collet du conduit autour du trou exposé et attachez-le à l'appareil au moyen de 3 vis.

Remarque : Le compartiment de l'adaptateur fera saillie d'un peu plus que les 25 mm (1 po) des divisions de sécurité de l'appareil.

- Déterminez l'emplacement de l'ensemble du registre d'air/boîtier du ventilateur.

Référez aux instructions de l'ensemble Heat-Zone® au gaz pour les étapes restantes d'installation.

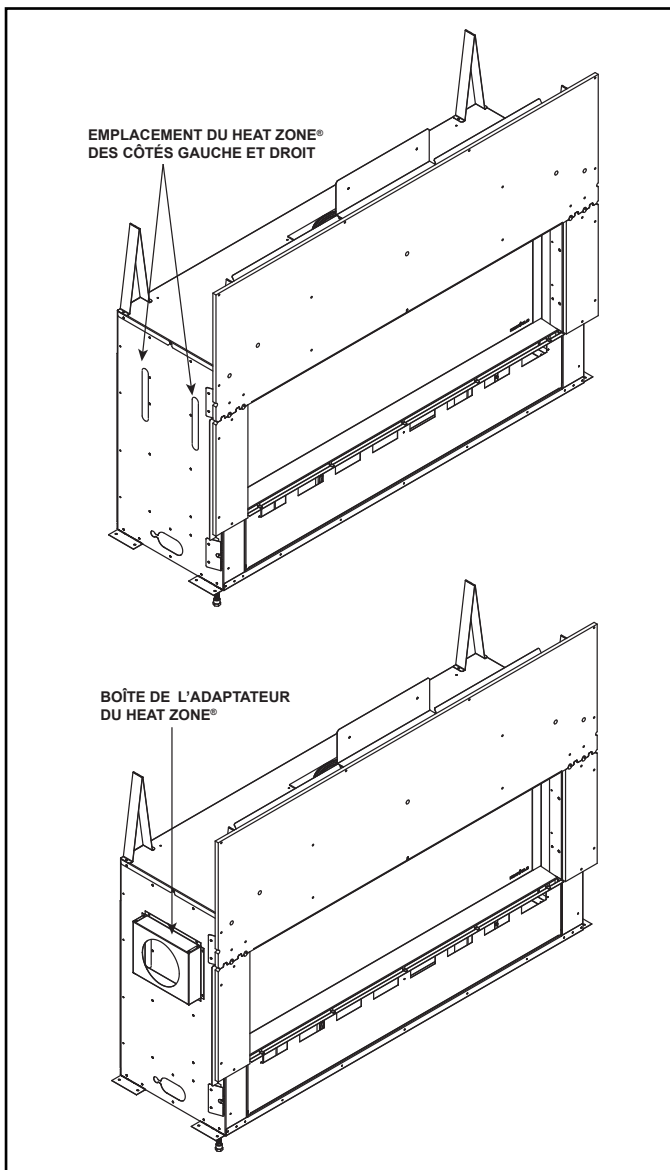

Figure 5.5 Adaptateur du Heat Zone

6 Préparation de l'appareil

A. Préparation du col du conduit d'évacuation

ATTENTION! Risque de coupures, éraflures ou projection de débris. porter des gants et des lunettes de sécurité pendant l'installation. Les bords des tôles sont tranchants.

1. Disposez l'écran thermique du conduit contre le linteau et fixez-le à celui-ci avec deux vis.

AVERTISSEMENT! Risque d'incendie! L'écran thermique de conduit doit être fixé au linteau.

2. Placez la première section de conduit de 61 cm (24 po) sur le col de départ.

AVERTISSEMENT! Risque d'incendie!

NE PAS fixer de coude directement à l'appareil.

- Les modèles CRAVE4836/CRAVE4836ST, CRAVE6048/CRAVE6048ST et CRAVE7260/CRAVE7260ST nécessitent au moins 91 cm (24 po) de conduit d'évacuation vertical avant d'ajouter un coude à l'appareil.
 - CRAVE8472/CRAVE8472ST nécessitent au moins 91 cm (36 po) de conduit d'évacuation vertical avant d'ajouter un coude à l'appareil.
3. Placez le joint d'étanchéité carré en fibre de verre de 3 mm (1/8 po), sur la première section de 61 cm (24 po).
 4. Placez la corde circulaire de fibre de verre par-dessus le joint. Assurez-vous que le joint et la corde soient bien installés sur le dessus de l'appareil.

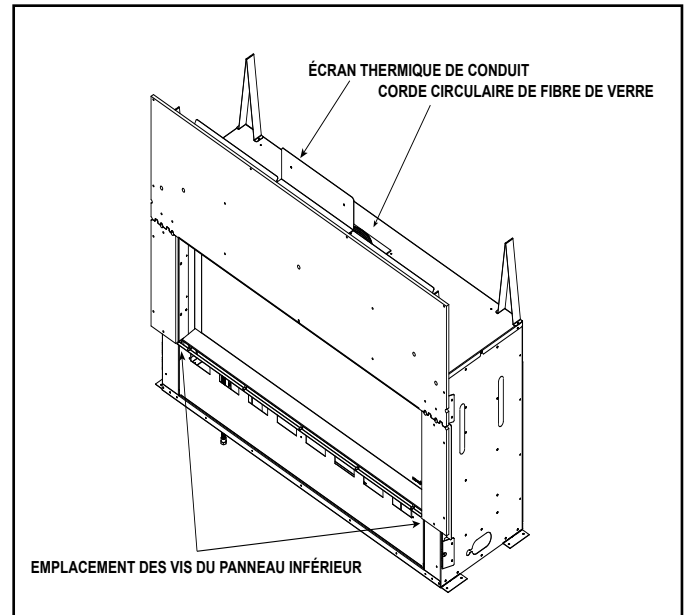

Figure 6.1 Emplacement de la corde circulaire en fibre de verre

B. Pose et mise à niveau de l'appareil

AVERTISSEMENT! Risque d'incendie! Empêchez tout contact avec :

- Isolant libre ou pouvant se détacher
- Endos ou plastique de l'isolant
- Charpente et autres matériaux inflammables

Bouchez les ouvertures du coffrage pour prévenir l'entrée d'isolation soufflée. S'assurer que l'isolation et les autres matériaux sont bien fixés.

NE PAS entailler la charpente autour des divisions de sécurité de l'appareil. Le défaut de maintenir un espace d'aération adéquat pourrait causer une surchauffe et un incendie.

Pour correctement positionner, mettre à niveau et fixer l'appareil, voir ci-dessous. Les languettes à clouer permettent de fixer l'appareil aux éléments de charpente.

- Recourbez deux languettes à clouer vers l'extérieur, de chaque côté.
- Mettre l'appareil en place.
- Gardez les languettes à clouer à égalité de la charpente. Voir la figure 6.2.
- Mettre l'appareil à niveau dans le sens de la largeur et de la longueur.
- Calez l'appareil, si cela est nécessaire. On peut utiliser des cales en bois sous l'appareil.
- Fixez l'appareil à la charpente en utilisant des clous ou des vis, à travers les languettes à clouer.

Certaines figures du manuel présentent le foyer installé sur le plancher. Cependant, ce foyer peut être soulevé du sol à condition qu'il soit correctement soutenu par une charpente et que le dégagement au plafond soit maintenu.

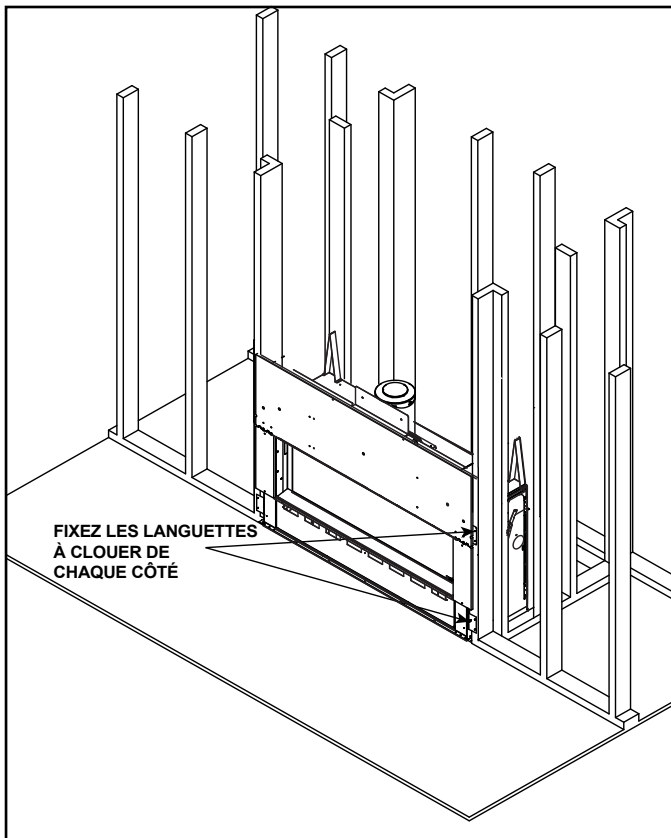

Figure 6.2 Emplacement des languettes à clouer

Mettre en place le foyer dans la charpente

Les languettes à clouer de gauche et droite ont été conçues pour assurer que le foyer est placé à égalité des matériaux de charpente. Voir les figures 6.3 et 6.4

1. Les collerettes d'expédition ressortent davantage de l'appareil que les divisions de sécurité latérales, et donc ces collerettes d'expédition peuvent être pliées vers le haut ou brisées pour être en mesure de placer l'appareil à sa position dans la charpente.
2. Pliez vers l'extérieur les quatre languettes à clouer.
3. Vissez chaque languette à clouer au matériau de charpente adjacent. Assurez-vous qu'un espace de dégagement de 25 mm (1 po) est maintenu sur les côtés et à l'arrière du foyer. Voir la figure 6.2.



Figure 6.3 Languettes à clouer
Position d'expédition



Figure 6.4 Languettes à clouer
Position de l'installation

7 Évacuation et cheminées

A. Assemblage des sections du conduit d'évacuation

Fixez le conduit d'évacuation à l'assemblage de la boîte à feu

Remarque : L'extrémité de la section du conduit dotée de rainures doit être orientée vers l'appareil.

Fixez la première section du conduit au col de départ :

- Le bout du conduit avec les rainures doit être au col de départ.
- L'intérieur du conduit s'insère sur l'intérieur du col.
- Poussez la section de conduit jusqu'à ce que toutes les rainures cliquent en place.
- Tirez légèrement sur le conduit pour confirmer qu'il est bien verrouillé en place.

Requis pour les installations en édifice commercial, multifamilial (plus de deux étages), ou gratte-ciel.

Tous les conduits extérieurs doivent être scellés avec un scellant 100 % silicone (procurant un degré minimum d'exposition continue de 150 °C (300° F), incluant la section coulissante qui se relie directement au chapeau de l'extrémité horizontale.

- Appliquez une bande de silicone (procurant un degré minimum d'exposition continue de 150 °C (300 °F) dans le joint femelle du conduit extérieur avant de relier les sections. Voir la figure 7.1.
- Seul l'extérieur des conduits doit être scellé. Toutes les autres cols, conduits, sections coulissantes, coudes, chapeaux de sections extérieures doivent être scellés de la même façon, sauf si autrement indiqué.

AVERTISSEMENT! Risque d'incendie ou d'explosion! NE PAS laisser d'ouvertures dans le joint de silicone des sections coulissantes. Faites attention en retirant du tuyau coulissant, le chapeau de l'extrémité. Si les joints des sections coulissantes se brisent pendant l'enlèvement du chapeau de l'extrémité, le conduit d'évacuation pourrait fuir.

Assembler les sections de conduit

Selon la figure 7.2 :

- Commencez en insérant le tuyau de cheminée intérieur de la section A avec rainures, sur la section B à intérieur évasé.
- Commencez en insérant le tuyau de cheminée extérieur de la section A sur la section B.
- Une fois que l'insertion de chacune des sections est commencée, poussez fermement jusqu'à ce que les rainures cliquent en place.
- Tirez légèrement sur le conduit pour confirmer que les rainures sont bien bloquées en place.

Il est acceptable d'utiliser des vis d'au plus 13 mm (1/2 po) pour assembler les sections du conduit. Si on perce des trous, **NE PAS** traverser le conduit intérieur.

Quand on utilise des coudes à 90° et à 45° pour changer la direction du conduit de l'horizontale à la verticale, placer au minimum une vis dans le tuyau de cheminée extérieur au niveau du coude horizontal pour en empêcher sa rotation. Il est acceptable d'utiliser des vis d'au plus 13 mm (1/2 po). Si les trous sont préalablement percés, **NE PAS** traverser le conduit intérieur.



Figure 7.1 Scellant de silicone à haute température

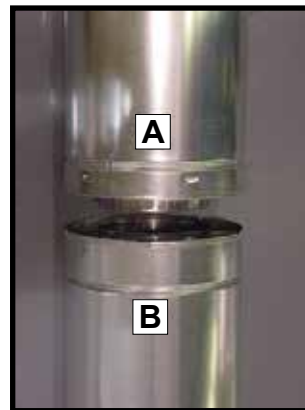

Figure 7.2



Figure 7.3

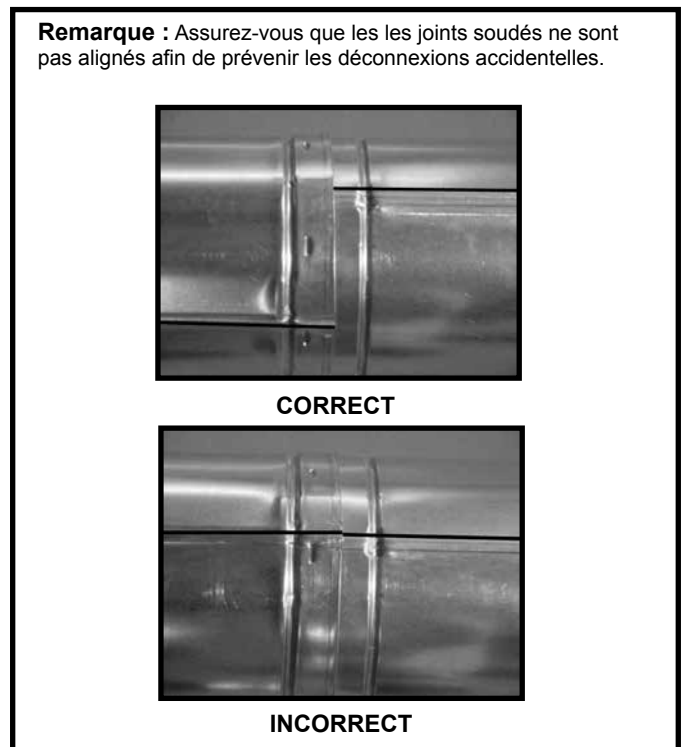

Figure 7.4 Joints soudés

B. Assemblage des sections coulissantes

- Glissez le col intérieur de la section coulissante dans la section intérieure de tuyau et la conduite extérieure de la section coulissante par-dessus la section extérieure du tuyau. Voir la figure 7.5.
- Glissez ensemble à la longueur désirée.

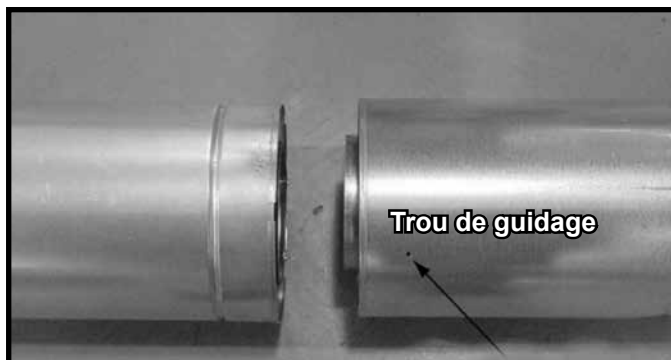

Figure 7.5 Trous de guidage de la section coulissante

- Maintenez un chevauchement de 38 mm (1-1/2 po) entre la section coulissante et la section de conduit.
- Fixez les tuyaux et les sections coulissantes avec deux vis d'au plus 13 mm (1/2 po) en utilisant les trous de guidage de la section coulissante. Voir la figure 7.6.

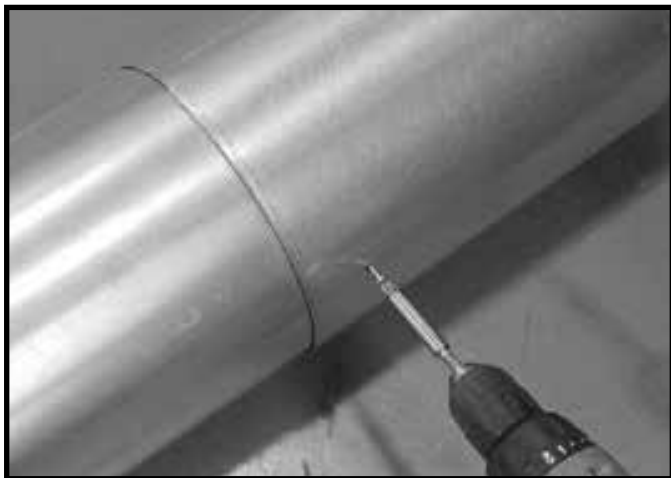

Figure 7.6 Vis sur la section coulissante

- Poursuivez l'ajout de tuyau comme nécessaire en suivant les instructions dans « Assemblage des sections du conduit ».

AVIS : Si la section coulissante est trop longue, les tuyaux de cheminée intérieurs et extérieurs peuvent être coupés à la longueur désirée.

AVIS : Lors de l'installation d'un système de conduit d'évacuation avec un chapeau de l'extrémité du terminal HRC, tous les joints du système doivent être scellés en utilisant un scellant de silicone à haute température procurant un degré minimum d'exposition continue de 150 °C (300 °F).

- Appliquez une bande de silicone dans le joint femelle du conduit extérieur avant de relier les sections.
- Seules les sections extérieures doivent être scellées. Le scellement des conduits intérieurs n'est pas exigé.
- L'extérieur des autres cols, conduits, sections coulissantes, coudes et le chapeau de l'extrémité doivent être scellés.

C. Fixation des sections du conduit d'évacuation

- Les conduits verticaux provenant du haut de l'appareil, sans déviements, doivent être soutenus tous les 2,44 m (8 pi), après la hauteur maximale sans support de 7,62 m (25 pi).
- Les conduits verticaux, après les coudes, doivent être soutenus tous les 1,52 m (5 pi).
- Les conduits horizontaux doivent être soutenus chaque 1,52 m (5 pi).
- Des supports de conduit ou des bandes d'attache (espacés de 120°) peuvent être utilisés à cette fin. Voir les figures 7.7 et 7.8.
- Des écrans muraux pare-feu peuvent être utilisés pour offrir un soutien horizontal.
- Les pare-feu de plafond possèdent des languettes pouvant être utilisées comme soutien vertical.

AVERTISSEMENT! Risque d'incendie, d'explosion ou d'asphyxie! Si le conduit d'évacuation n'est pas correctement soutenu, il pourrait s'affaisser ou se séparer. Utilisez des supports pour conduit d'évacuation et raccordez les sections comme il est décrit aux instructions d'installation. **NE PAS** laisser le conduit s'affaisser au-dessous du point de raccordement à l'appareil.

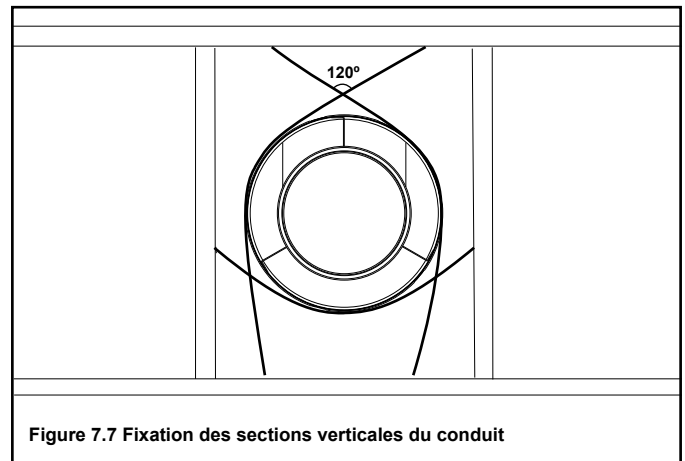

Figure 7.7 Fixation des sections verticales du conduit

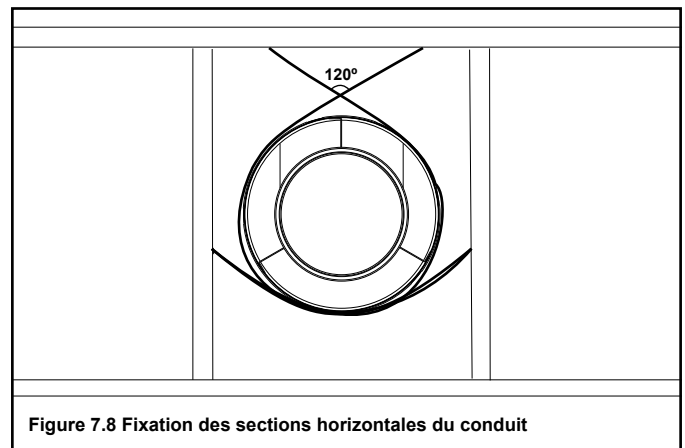

Figure 7.8 Fixation des sections horizontales du conduit

D. Démontez les sections du conduit d'évacuation

- Faites pivoter l'une des sections (figure 7.9), de façon à ce que les joints soudés des deux sections de conduit soient alignés, comme il est montré à la figure 7.10.
- Tirez doucement pour séparer les pièces de tuyau.

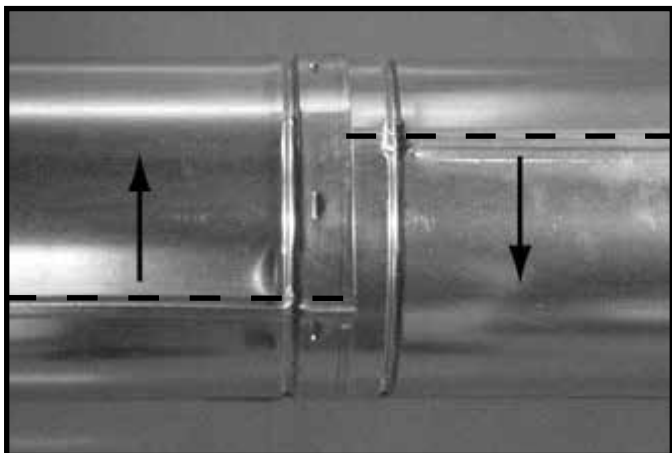

Figure 7.9 Faire pivoter les joints soudés pour démonter

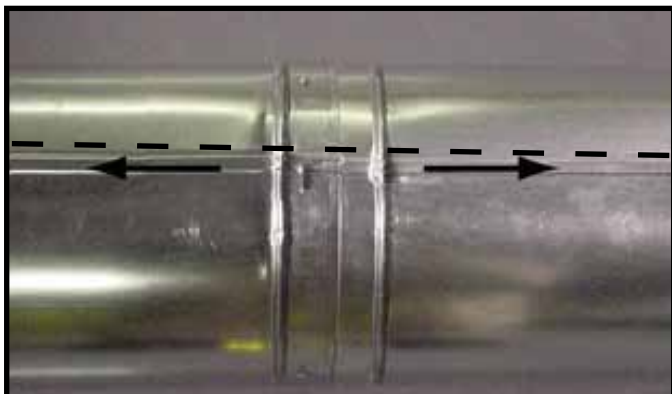
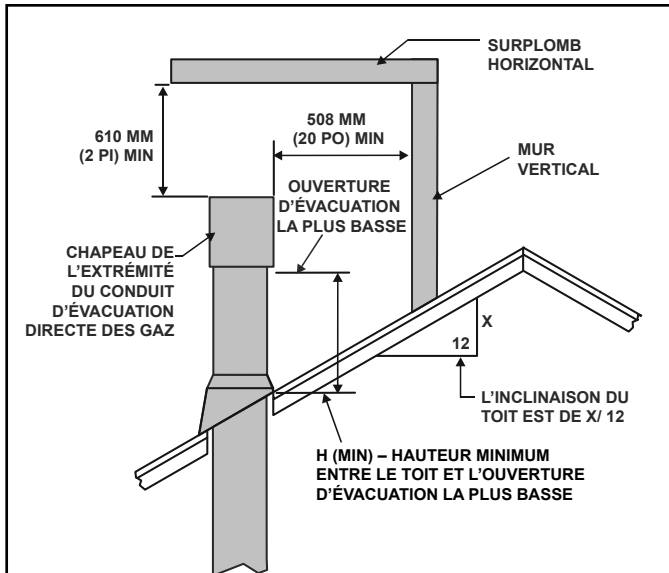

Figure 7.10 Aligner les cordons de soudure et démonter les sections de conduit.

E. Exigences de l'extrémité du terminal vertical

Installer le solin de toit en métal

- Voir les exigences minimales de hauteur pour déterminer la longueur du conduit d'évacuation pour différentes inclinaisons de toit (figure 7.11).
- Glissez le solin sur le conduit sortant du toit, comme montré à la figure 7.12.



Inclinaison du toit H (Min.) cm (pi)

Plat jusqu'à 6/12	30 (1,0)*
Plus de 6/12 à 7/12	38 (1,25)*
Plus de 7/12 à 8/12	46 (1,5)*
Plus de 8/12 à 9/12	61 (2,0)*
Plus de 9/12 à 10/12	76 (2,5)*
Plus de 10/12 à 11/12	99 (3,25)
Plus de 11/12 à 12/12	122 (4,0)
Plus de 12/12 à 14/12	152 (5,0)
Plus de 14/12 à 16/12	183 (6,0)
Plus de 16/12 à 18/12	213 (7,0)
Plus de 18/12 à 20/12	229 (7,5)
Plus de 20/12 à 21/12	244 (8,0)

* Au moins 91 cm (3 pi) dans les régions neigeuses

Figure 7.11 Hauteur minimum entre le toit et l'ouverture d'évacuation la plus basse

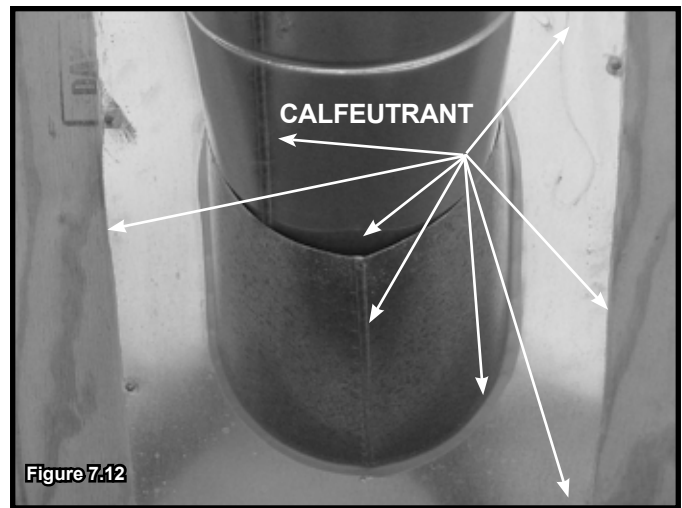

Figure 7.12

Assemblage et installation de la mitre

ATTENTION! Risque de coupures, éraflures ou projection de débris. porter des gants et des lunettes de sécurité pendant l'installation. Les bords des tôles sont tranchants.

- Glissez la mitre par-dessus la section de conduit exposé et alignez les supports.
- Insérez un boulon (fourni) dans les supports et installez l'écrou. Ne pas serrer complètement. Voir la figure 7.13.



Figure 7.13 Installer le boulon dans le support

- Glissez la mitre assemblée sur la section de conduit jusqu'à ce qu'elle repose sur le solin du toit (voir la figure 7.14).
- Serrez le boulon et assurez-vous que la mitre est bien serrée contre la section de tuyau.
- Appliquez du calfeutrant autour de la partie supérieure de la mitre. Voir la figure 7.14.

AVIS : Ne pas calfeutrer correctement le solin et les joints soudés des tuyaux pourrait laisser pénétrer de l'eau.

- Calfeutrez l'interstice entre le solin et le diamètre extérieur du tuyau.
- Calfeutrez le périmètre du solin, là où il entre en contact avec la surface du toit. Voir la figure 7.12.
- Calfeutrez le joint de chevauchement de toutes les sections de tuyau exposées, situées au-dessus de la ligne de toit.

Installation du chapeau de l'extrémité verticale

- Fixez le chapeau de l'extrémité du terminal vertical, en glissant le col intérieur du chapeau dans l'intérieur de la cheminée du conduit en plaçant le col extérieur du chapeau sur l'extérieur de la cheminée du conduit.
- Attachez le chapeau de l'extrémité en introduisant les trois vis autotaraudeuses (fournies) dans les trous de guidage du col extérieur, jusqu'à l'extérieur de la cheminée du conduit. Voir la figure 7.14.



F. Exigences de l'extrémité horizontale

Exigences d'écran thermique pour terminal horizontal

AVERTISSEMENT! Risque d'incendie! pour éviter la surchauffe et l'incendie, les écrans thermiques doivent s'étendre sur toute l'épaisseur du mur.

- **NE PAS** enlever les écrans thermiques fixés à l'écran mural pare-feu et au chapeau de l'extrémité du terminal horizontal (présenté à la figure 7.15).
- Le chevauchement des écrans thermiques doit être d'au moins 38 mm (1-1/2 po).

L'écran thermique est en deux parties. L'une des parties a été fixée à l'écran mural pare-feu lors de la fabrication. L'autre partie a été fixée au chapeau de l'extrémité lors de la fabrication. Voir la figure 7.15.

Si l'épaisseur du mur empêche le recouvrement de 38 mm (1-1/2 po) de l'écran thermique, utilisez une extension d'écran thermique.

- Si l'épaisseur du mur est de moins de 102 mm (4 po), les écrans thermiques du chapeau de l'extrémité du terminal et de l'écran mural pare-feu doivent être coupés. Un minimum de 38 mm (1-1/2 po) de chevauchement DOIT être maintenu.
- Utilisez un écran thermique allongé si l'épaisseur du mur fini est plus grande que 184 mm (7-1/4 po).
- L'écran thermique allongé pourrait devoir être coupé pour permettre un chevauchement de 38 mm (1-1/2 po) entre les écrans thermiques.
- Fixez l'écran thermique allongé aux écrans thermiques existants en utilisant les vis fournies avec l'écran thermique allongé. Veuillez vous référer aux schémas des composants du conduit d'évacuation au dos de ce manuel.
- La petite patte de l'écran thermique allongé doit reposer sur le haut du conduit pour obtenir un espacement correct entre l'écran et la section de conduit.

Avis important : Les écrans thermiques ne peuvent pas être fabriqués sur place.

Installer le chapeau de l'extrémité du terminal horizontal

AVERTISSEMENT! Risque d'incendie! On **DOIT** utiliser la partie télescopique du chapeau de l'extrémité lors de la connexion au conduit.

- Un chevauchement minimal de 38 mm (1-1/2 po) de la partie télescopique de cheminée est requis.

Le défaut de maintenir un chevauchement adéquat pourrait causer une surchauffe et un incendie.

- La couronne du conduit ne doit pas être encastrée dans le mur. Les parements peuvent être amenés au rebord de la base du chapeau.
- Appliquer un solin et enduire de produit d'étanchéité comme nécessaire pour les bardeaux au niveau des bords extérieurs du chapeau.
- Lors de l'installation d'un chapeau de l'extrémité horizontale, suivez les lignes directrices comme prescrit par les codes d'installation **ANSI Z223.1** et **CAN/CGA-B149** et référez à la section 6 de ce manuel.

ATTENTION! Risque de brûlures! Les codes locaux peuvent exiger l'installation d'un bouclier de chapeau pour empêcher tout contact avec l'extrémité chaude du chapeau.

AVIS : Dans le cas de certaines expositions exigeant une résistance supérieure contre la pénétration de la pluie due au vent, un ensemble de solin et chapeaux HRC sont disponibles. Lors de l'aménagement d'un passage à travers un mur en brique, un ensemble de recouvrement de brique est offert pour l'encadrement.

Remarque : En utilisant les chapeaux des extrémités avec un écran thermique, aucun écran mural pare-feu supplémentaire n'est requis sur le côté extérieur d'un mur inflammable.

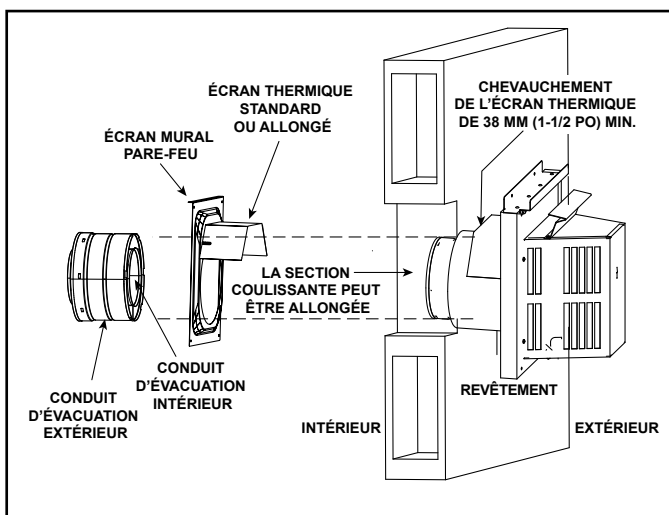

Figure 7.15 Conduit traversant le mur

8 Informations concernant l'électricité

A. Information générale

AVERTISSEMENT! Risque de décharge électrique ou d'explosion! NE PAS brancher de fil 110-120 V c.a. à la vanne des gaz ou à l'interrupteur mural de l'appareil. Toute mauvaise connexion endommagera les contrôles.

AVIS : Les connexions électriques et la mise à terre de cet appareil doivent être en conformité avec les codes locaux ou, en leur absence, avec la norme **National Electric Code ANSI/NFPA 70-dernière édition** ou le **Code canadien de l'électricité, CSA C22.1.**

- Branchez la boîte de jonction de l'appareil à un fil 110-120 V c.a. sans interrupteur. Ceci est nécessaire au bon fonctionnement de l'appareil.
- Le circuit de 110-120 V c.a. de ce produit, doit être protégé avec une protection coupe-circuit contre les défauts de mise à la terre, en accord avec les codes électriques locaux, lorsqu'il est installé à des endroits comme la salle de bain ou près d'un évier.
- On ne peut pas connecter la basse tension et le 110 V c.a. à la même boîte murale.

Panneau d'entrée d'électricité et réparation

AVERTISSEMENT! Risque de décharge électrique! Lors des interventions sur les commandes, marquez tous les fils avant de les déconnecter. Un mauvais câblage peut entraîner un mauvais fonctionnement de l'appareil et des situations dangereuses. Vérifiez le bon fonctionnement de l'appareil après toute intervention.

AVERTISSEMENT! Risque de décharge électrique! Remplacez les fils endommagés en utilisant du fil de classe type 105 °C (221 °F). Les fils électriques doivent comporter une isolation haute température.

Exigences pour les accessoires

- Cet appareil peut être connecté à un interrupteur mural, un thermostat mural et/ou une télécommande.

Le câblage pour les accessoires facultatifs approuvés par Hearth & Home Technologies devrait être effectué dès maintenant pour éviter toute reconstruction ultérieure. Suivre les directives incluses avec ces accessoires.

Installation de la boîte de jonction

AVERTISSEMENT! Risque de décharge électrique! Lors des interventions sur les commandes, marquez tous les fils avant de les déconnecter. Un mauvais câblage peut entraîner un mauvais fonctionnement de l'appareil et des situations dangereuses. Vérifiez le bon fonctionnement de l'appareil après toute intervention.

AVERTISSEMENT! Risque de décharge électrique! Remplacez les fils endommagés en utilisant du fil type 105 °C (220 °F). Les fils électriques doivent comporter une isolation haute température.

1. Retirez le panneau métallique du bas en retirant les deux vis. L'emplacement des vis est montré à la figure 8.1. Après avoir retiré les deux vis, soulevez doucement le panneau hors de l'appareil en évitant si possible, le contact avec le panneau incombustible.
2. Retirez la vis qui maintient la boîte de jonction au panneau du plateau de commande. Voir la figure 8.2.
3. Retirez les vis des côtés gauche et droit de l'écran thermique du composant et soulevez hors de la cavité de contrôle.

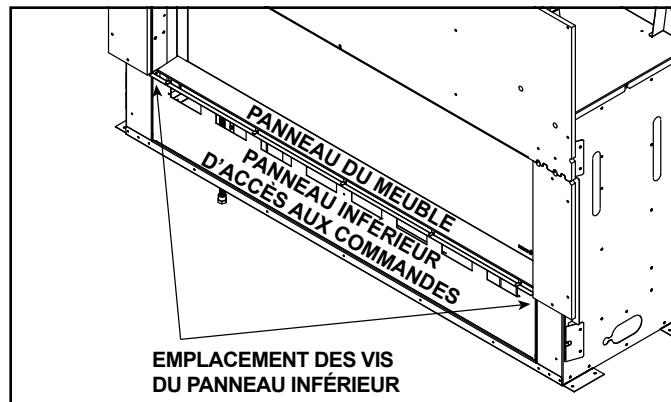

Figure 8.1 Emplacement de l'accès inférieur du panneau

4. Dirigez le fil dans le serre-câble de l'enveloppe extérieure, puis vers le haut dans la découpe/fente située sur le plateau métallique sous la boîte de jonction.
5. Faites la connexion au fil 110-120 V c.a. dans la boîte de jonction. Connectez le fil vert à l'écrou de mise à la terre, le noir au noir, et le blanc au blanc.
6. Pour rattacher la boîte de jonction, insérez l'un de ses bouts dans la fente et vissez bien l'autre bout de la boîte de jonction au panneau du plateau de contrôle.
7. Réinstalle l'écran thermique du composant.

ATTENTION! Risque de surchauffe! L'écran thermique du composant **DOIT** être installé avant de faire fonctionner l'appareil. Les composants électriques en seraient endommagés.



Figure 8.2 Détails de la boîte de jonction

Dans le cas où l'on devrait accéder à la boîte de jonction ou l'installer après que les méthodes de finition aient été appliquées, il est possible de le faire en retirant le panneau du meuble.

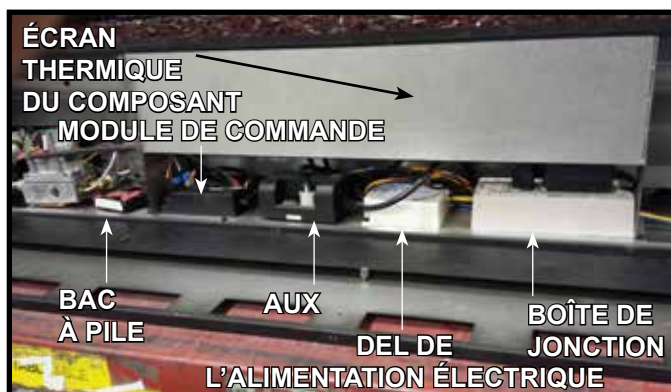

Figure 8.3. Cavité de la vanne (panneau d'accès inférieur retiré)

B. Exigences de câblage électrique

Câblage du système d'allumage IntelliFire™ Plus

- Branchez la boîte de jonction de l'appareil à un fil 110-120 V c.a. pour le bon fonctionnement de l'appareil.

AVERTISSEMENT! Risque de décharge électrique ou d'explosion! NE PAS brancher une boîte de jonction d'un appareil contrôlé par IPI à un circuit commuté. Toute erreur de câblage désactive le verrouillage de sécurité IPI.

- Se référer à la figure 8.3, schéma du câblage IPI.
- Cet appareil est équipé d'une vanne de contrôle IntelliFire™ Plus fonctionnant sous une tension d'alimentation de 6 V/1,5A.
- Branchez la prise du transformateur 6 V dans la boîte de jonction de l'appareil pour fournir de l'électricité OU installez 4 piles AA (non incluses) dans le bloc-pile avant l'utilisation.

AVIS : Les piles ne devraient être utilisées qu'en cas d'urgence lors d'une interruption d'électricité. Les piles ne devraient pas être utilisées comme source d'énergie primaire sur de longues périodes. La polarité des piles doit être correcte pour éviter d'endommager le module. En utilisant les piles comme source d'énergie, le transformateur 6 volts doit être débranché du réceptacle.

Ne pas entreposer de piles dans le bloc-piles lorsque l'appareil est alimenté par le transformateur 6 volts lié au panneau d'entrée d'électricité.

Exigences pour les accessoires

- Cet appareil est expédié de façon standard avec une télécommande.

Le câblage pour les accessoires facultatifs approuvés par Hearth & Home Technologies devrait être effectué dès maintenant pour éviter toute reconstruction ultérieure. Suivre les directives incluses avec ces accessoires.

La boîte de jonction, le module de commande, le DEL de l'alimentation électrique et l'interrupteur-récepteur mural peuvent être atteints en retirant le panneau du meuble et l'écran thermique du composant. La façade décorative doit être retirée pour accéder à ces composants. Voir la figure 8.2.

ATTENTION! Risque de surchauffe! L'écran thermique du composant DOIT être installé avant de faire fonctionner l'appareil. Les composants électriques en seraient endommagés.

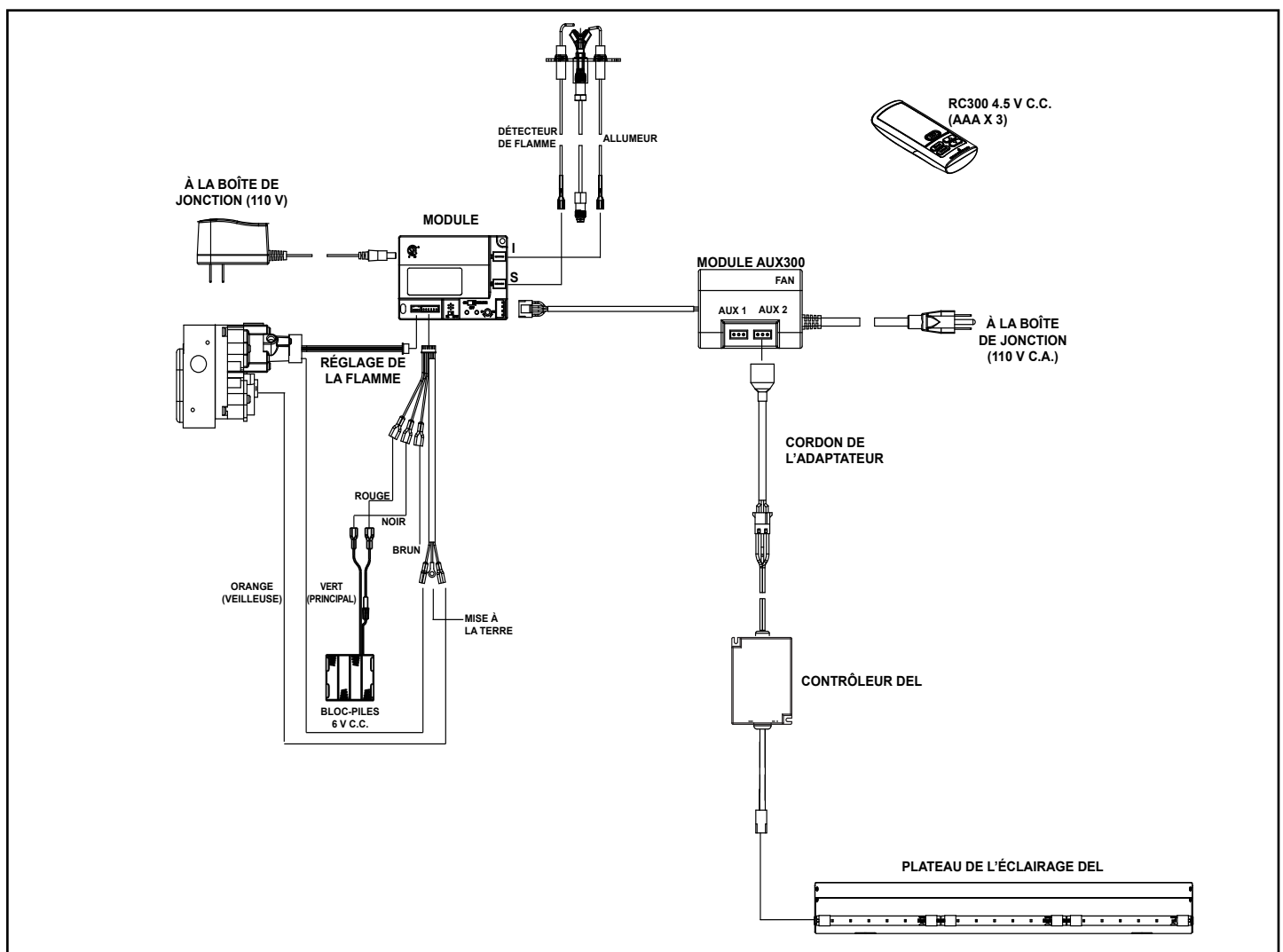

Figure 8.3 Schéma de câblage du système d'allumage IntelliFire™ Plus par télécommande

9 Informations concernant le gaz

A. Conversion de la source de combustible

- Assurez-vous que l'appareil est compatible avec le type de gaz disponible.
- Toutes les conversions doivent être effectuées par un technicien qualifié utilisant des pièces spécifiées et autorisées par Hearth & Home Technologies.

B. Pressions du gaz

- Des pressions d'entrée adéquates sont nécessaires pour obtenir une performance optimum de l'appareil.
- Les exigences en matière de taille de la ligne de gaz sont déterminées dans le ANSI Z223.1 National Combustible Gas Code aux États-Unis et le CAN/CGA B149 au Canada.
- Les exigences de pression, sont :

Pressions du gaz	Gaz naturel	Propane
Pression d'entrée minimum	5,0 po CE	11,0 po CE
Pression d'entrée maximum	10,0 po CE	13,0 po CE
Pression du collecteur	3,5 po CE	10,0 po CE

AVERTISSEMENT! Risque d'incendie ou d'explosion! Une pression excessive endommagera la vanne. Une pression trop basse pourrait provoquer une explosion.

- Contrôler la pression d'entrée. Vérifiez la pression minimum quand les autres appareils ménagers fonctionnant au gaz sont en marche.
- Installer un régulateur en amont du robinet si la pression est supérieure à 1/2 psi.
- Les robinets de la vanne de pression sont accessibles en retirant la façade décorative et le panneau du meuble.



Figure 9.1. Robinets de la vanne de pression.

⚠ AVERTISSEMENT

Risque d'incendie.
Danger d'explosion.
Une pression excessive endommagera la vanne.

- Déconnecter le gaz **AVANT** de tester la conduite de gaz à une pression supérieure à 1/2 psi.
- Fermer la vanne d'arrêt **AVANT** de tester la conduite de gaz à une pression égale ou inférieure à 1/2 psi.

Remarque : Faites installer une conduite de gaz en conformité avec les codes du bâtiment local, le cas échéant. Sinon, respectez ANSI Z23.1. L'installation doit être effectuée par un technicien qualifié et autorisé, conformément aux exigences locales. (Dans le Commonwealth du Massachusetts, l'installation doit être effectuée par un plombier ou monteur d'installations au gaz autorisé.)

Remarque : Une vanne de gaz à poignée en forme de T homologuée UL (et approuvée dans le Commonwealth du Massachusetts) de 13 mm (1/2 po) et un connecteur flexible pour le gaz sont branchés à l'entrée d'une vanne de contrôle de 13 mm (1/2 po).

- **Avant de remplacer ces composants, se reporter aux codes locaux.**

C. Accès au service du gaz

Remarque : Cet appareil inclut une vanne de fermeture manuelle du gaz située dans le compartiment de la vanne. Cette vanne de fermeture manuelle du gaz est accessible en retirant la façade décorative et le panneau du meuble. La vanne est la plus facile d'accès si elle est située vers l'avant dans la cavité du contrôle de l'appareil.

Selon le code local, une fermeture manuelle supplémentaire du gaz, dans une zone facilement accessible, pourrait être requise et située en amont de l'appareil.

Le panneau protecteur de l'accès inférieur est amovible si le matériau de finition n'est pas installé. Voir la figure 9.2.

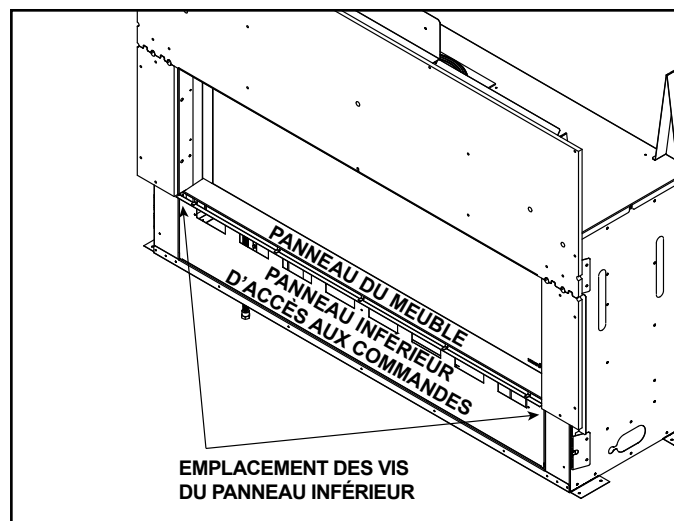

Figure 9.2. Panneau du meuble et emplacement de l'accès inférieur du panneau

Si le matériau de finition a été installé autour de l'ouverture de l'appareil, procédez comme suit :

1. Retirez le panneau du meuble.
2. Retirez les vis des côtés gauche et droit de l'écran thermique du composant et soulevez hors de la cavité de contrôle.

ATTENTION! Risque de surchauffe! L'écran thermique du composant DOIT être installé avant de faire fonctionner l'appareil. Les composants électriques en seraient endommagés.

3. Déconnectez le transformateur 6 V de la boîte de jonction. Ceci permettra de couper l'alimentation à l'appareil.
4. Tournez la poignée de fermeture du gaz à la position « OFF » pour couper l'alimentation en gaz.

Si un accès supplémentaire est requis, procédez à ce qui suit :

- Retirer le panneau de verre fixe de l'appareil en détachant les verrous à ressorts supérieurs du cadre de la vitre et en soulevant l'assemblage du cadre hors des supports inférieurs.
- Retirez tout élément d'apparence intérieur et réfractaire de l'unité s'il est déjà installé.
- Retirez le plateau de l'élément d'apparence. Il est fixé à l'intérieur de la base de la boîte à feu avec 10 vis. Voir la figure 9.3.
- Retirez les deux vis fixant la veilleuse au brûleur.
- Retirez les quatre vis fixant le brûleur aux côtés de la boîte à feu et dégagez le brûleur de l'orifice. Retirez le brûleur. Voir la figure 9.3.
- Retirez les huit vis fixant la fenêtre. Enlevez la fenêtre. Manipuler avec prudence. Voir la figure 9.4.
- Retirez le plateau de l'éclairage de l'appareil en le soulevant puis à travers l'ouverture inférieure de la vitre.



Figure 9.4. Accès aux gaz et l'électricité - Retirer la fenêtre

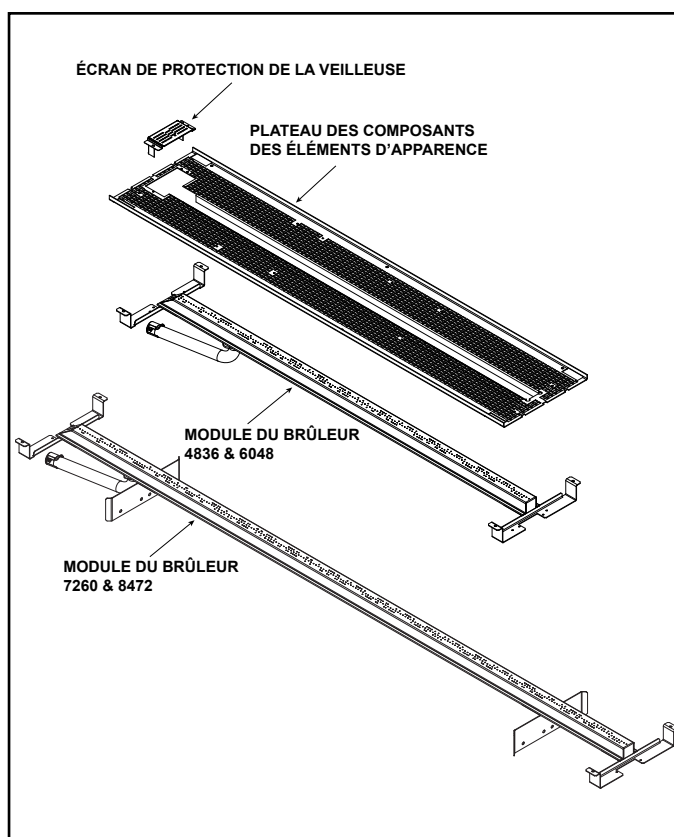
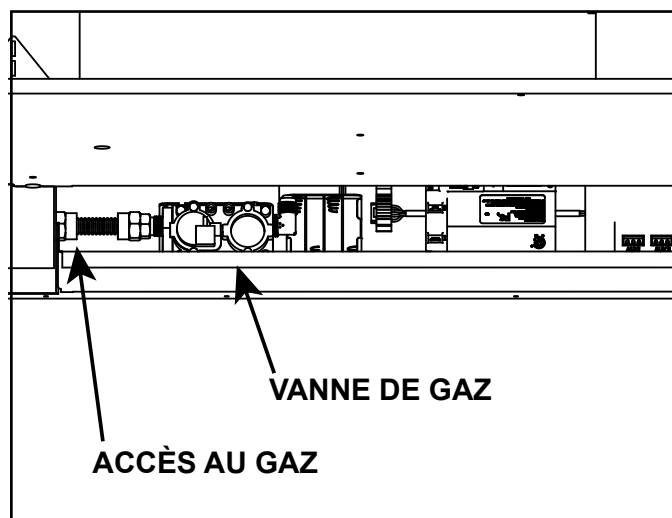

Figure 9.5. Accès au raccord du gaz dont le panneau du meuble est retiré



D. Raccordement du gaz

- Se reporter à la section 3.A. indiquant l'emplacement du raccordement du gaz à l'appareil.
- L'arrivée de gaz peut être amenée du côté gauche de l'appareil.
- L'espace entre la conduite d'arrivée de gaz et l'orifice d'accès peut être rempli avec un calfeutrant procurant un degré minimum d'exposition continue de 150 °C (300 °F) ou garni d'isolant incombustible pour empêcher l'infiltration d'air froid.
- S'assurer que la conduite de gaz ne touche pas l'enveloppe extérieure de l'appareil. Respecter les codes locaux.
- Amenez l'entrée de la ligne de gaz dans le compartiment de vanne.
- Connectez l'entrée de la ligne de gaz au branchement de 13 mm (1/2 po) de la vanne d'arrêt manuelle.

AVERTISSEMENT! Risque d'incendie ou d'explosion! Soutenez le robinet lors du raccordement pour éviter le fléchissement de la conduite de gaz.

- Une petite quantité d'air restera dans les conduites d'arrivée de gaz.

AVERTISSEMENT! Risque d'incendie ou d'explosion! Le gaz accumulé pendant la purge de la conduite pourrait s'enflammer.

- La purge doit être effectuée par un technicien qualifié.
- Assurer une ventilation adéquate.
- Contrôlez l'absence de toute source d'allumage, comme des étincelles ou des flammes nues.

Allumez l'appareil. L'élimination de l'air dans les conduites prend un certain temps. Une fois la purge terminée, l'appareil s'allume et fonctionne normalement.

AVERTISSEMENT! Risque d'incendie, d'explosion ou d'asphyxie! Vérifiez tous les raccordements et toutes les connexions avec une solution commerciale non corrosive de détection de fuite. **NE PAS** utiliser une flamme nue. Les raccords et connexions peuvent s'être desserrés pendant l'expédition et la manutention.

AVERTISSEMENT! Risque d'incendie! NE PAS modifier les réglages de la vanne. Cette vanne a été préréglée en usine.

E. Installations en haute altitude

AVIS : Ces règles ne s'appliquent pas si le pouvoir calorifique du gaz a été diminué. Vérifiez auprès de votre fournisseur de gaz local ou des autorités compétentes.

Lors de l'installation à une altitude supérieure à 610 m (2000 pi) :

- Fabriqué aux États-Unis : Diminuer l'orifice du brûleur de 4 % par 305 m (1000 pi) additionnels au-dessus de 610 m (2000 pi).
- Au Canada : Diminuer l'orifice du brûleur de 10 % par 610 m (2000 pi) additionnels au-dessus de 1372 m (4500 pi). Au-delà de 1372 m (4500 pi), consultez le service local de gaz.

F. Réglage de l'obturateur d'air

Le réglage de l'obturateur d'air doit être effectué par un technicien qualifié au moment de l'installation. L'obturateur d'air est ajusté à la fabrication pour une course verticale minimale du conduit d'évacuation. Ajustez l'obturateur d'air pour les courses verticales plus élevées. Voir la figure 9.5.

- Veuillez référer à l'accès aux services du gaz à la Section 9.C afin d'accéder à l'obturateur d'air.
- Desserrez la vis de 1/4 po.

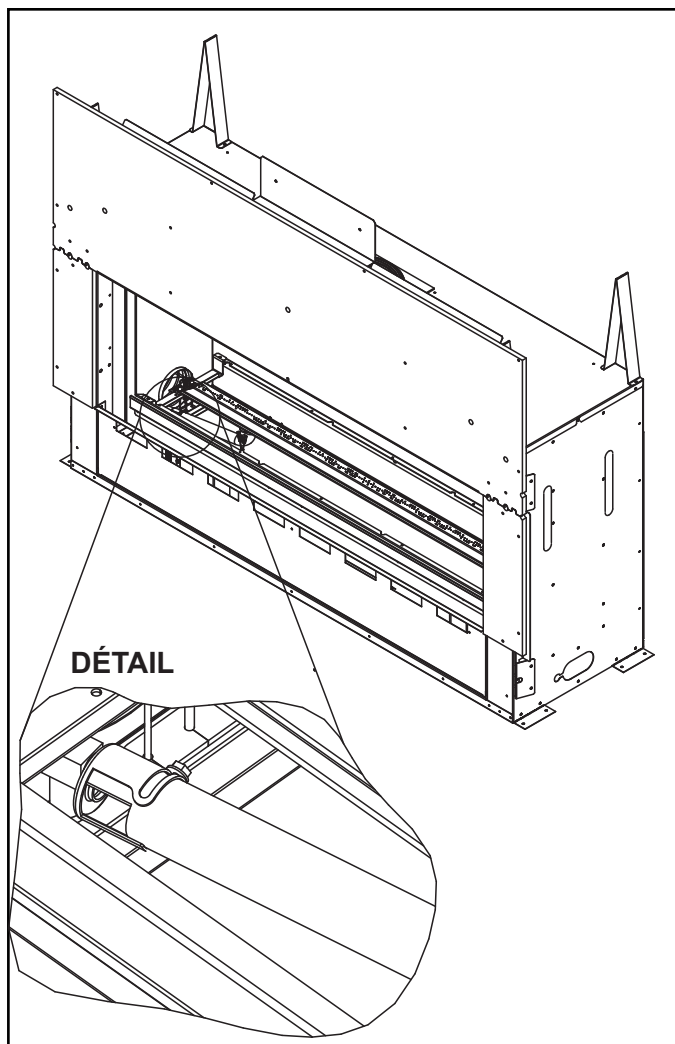

Figure 9.6 Emplacement de l'obturateur d'air

- Tournez l'obturateur pour l'ajuster.
- L'obturateur peut être ouvert pour les plus longs conduits d'évacuation horizontaux.
- Ne pas fermer l'obturateur d'air de plus de 2 mm (1/16 po) pour le NG ou 6 mm (1/4 po) pour le propane.
- Serrez la vis.

AVIS : Si une émission de suie survient, donnez plus d'air en ouvrant l'obturateur d'air.

Ajustement de l'obturateur d'air

CRAVE4836 CRAVE4836ST CRAVE6048 CRAVE6048ST	NG	Propane
ENSEMBLE DE VITRE RÉFRACTAIRE	Ouverture standard = 5 mm (3/16 po)	Ouverture standard = Ouverture complète
ENSEMBLE DE BÛCHES	6 mm (1/4 po)	Ouverture complète

CRAVE7260 CRAVE7260ST	NG	Propane
ENSEMBLE DE VITRE RÉFRACTAIRE	Ouverture standard = 10 mm (3/8 po)	Ouverture standard = Ouverture complète
ENSEMBLE DE BÛCHES	10 mm (3/8 po)	Ouverture complète

CRAVE8472 CRAVE8472ST	NG	Propane
ENSEMBLE DE VITRE RÉFRACTAIRE	Ouverture standard = 13 mm (1/2 po)	Ouverture standard = Ouverture complète
ENSEMBLE DE BÛCHES	13 mm (1/2 po)	Ouverture complète

10 Finition

A. Instructions concernant le revêtement et la finition

AVERTISSEMENT! Risque d'incendie! Respectez les dégagements spécifiés pour les matériaux inflammables. Une charpente plus petite que les minimums listés doit être entièrement construite avec des matériaux incombustibles (ex. : poutres d'acier, panneaux de béton, etc.).

Anti-projection

L'anti-projection est une pièce de matériel ondulé utilisé pour protéger l'appareil pendant l'installation et avant que la finition de l'âtre ne soit complétée. Un anti-projection est installée à la fabrication sur les modèles CRAVE. L'anti-projection doit être retiré avant d'allumer l'appareil.

AVERTISSEMENT! Risque d'incendie! Retirez l'anti-projection avant d'allumer l'appareil. Fermez l'arrivée de gaz à l'appareil lorsque l'anti-projection est en place, afin de prévenir un allumage accidentel.

Instructions de finition

Il est important de respecter les instructions de charpente et de finition afin d'assurer une disposition adéquate du foyer dans les matériaux de charpente/finition environnants.

Les matériaux de revêtement du mur de 13 mm (1/2 po) d'épaisseur sont spécifiés dans le présent manuel d'installation afin de s'aligner correctement avec le matériau incombustible installé à la fabrication.

AVERTISSEMENT! Risque d'incendie! NE PAS retirer le panneau incombustible installé à la fabrication, ni le couvrir avec un matériau inflammable comme :

- Cloison sèche (panneau de gypse).
- Contreplaqué.
- Les matériaux ne respectant pas la norme d'incombustibilité ASTM E 136 (ci-dessous).

Le retrait des panneaux incombustibles installés à la fabrication et/ou l'utilisation des matériaux ne respectant pas la norme ASTM E 136 peut causer un incendie.

Spécifications des matériaux incombustibles

Matériaux qui ne s'enflamment ni ne brûlent. Il s'agit de matériaux tels que l'acier, le fer, les briques, le carrelage, le béton, l'ardoise, le verre, le plâtre ou toute combinaison de ces derniers.

Les matériaux dont on sait qu'ils ont réussi l'essai **ASTM E 136, Méthode de test standard du comportement des matériaux dans un four à conduit vertical à 750 °C (1382 °F)**

AVERTISSEMENT! Risque d'incendie! Maintenez les dégagements spécifiés de circulation d'air par rapport aux matériaux inflammables. Un espace d'aération inadéquat pourrait causer une surchauffe et un incendie.

Matériaux de finition

AVIS : L'épaisseur maximale du matériau de finition inclut non seulement les matériaux décoratifs de finition (marbre, céramique, ardoise, etc.) mais aussi le mince plâtre, les lattes et l'adhésif utilisés pour fixer le matériau décoratif de finition.

AVERTISSEMENT! Risque d'incendie! NE PAS utiliser de vis plus longues que deux pouces lorsque vous fixez les matériaux de finition au matériau incombustible installés à la fabrication. Des vis plus longues que deux pouces compromettent le dégagement, ce qui peut causer une surchauffe et un incendie.

AVERTISSEMENT! Risque d'incendie, d'explosion ou d'asphyxie! NE PAS utiliser de vis dépassant 25 mm (1 po) de long sur le panneau protecteur inférieur. De plus longues vis peuvent pénétrer dans la conduite de gaz endommager la vanne ou ses composants électriques.

Cette section traite des détails de l'installation associés avec les méthodes d'ajustement intérieur ou superposé, spécifiant les exigences supplémentaires des matériaux incombustibles.

Lors de la finition du mur entourant le foyer, il est important que le revêtement du mur soit adéquatement fixé. Les attaches de revêtements, comme les vis ou les clous, ne sont pas permises dans certains endroits. Voir la figure 10.1.

Il est acceptable de percer au préalable des trous et d'utiliser des vis autotaraudeuses dans les panneaux incombustibles installés à la fabrication et pouvant être utilisés au lattage (une pièce d'appui pour la céramique, le marbre, etc.) Les vis installées dans le panneau incombustible installé à la fabrication devraient être de type autotaraudeuse d'une longueur maximale de 2 pouces. Voir la figure 10.1.

En installant le matériau de finition sur le panneau protecteur inférieur, NE PAS percer ou installer de vis plus longues que 25 mm (1 po). De plus longues vis peuvent pénétrer dans le panneau protecteur inférieur causant ainsi des dommages aux composants ou percer la conduite de gaz. Des vis de 25 mm (1 po) sont incluses dans le sac du manuel et sont conçues pour être utilisées lors de la mise en place du matériau de finition du panneau protecteur inférieur. Voir la figure 10.1.

AVERTISSEMENT! Risque d'incendie, d'explosion ou d'asphyxie! NE PAS utiliser de vis dépassant 25 mm (1 po) de long sur le panneau protecteur inférieur. De plus longues vis peuvent pénétrer dans la conduite de gaz endommager la vanne ou ses composants électriques.

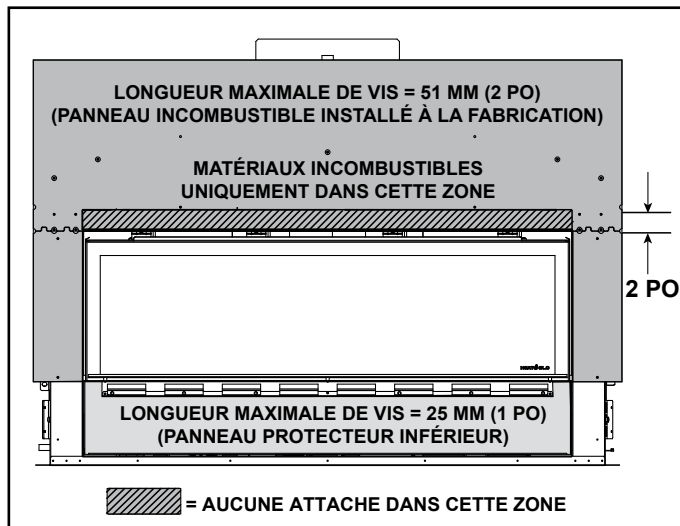

Figure 10.1 Exigences de longueur pour les vis

L'appareil est conçu pour s'agencer aux matériaux de revêtement muraux de 13 mm (1/2 po) comme les cloisons sèches, le contreplaqué, le bois d'ingénierie, ou les matériaux incombustibles.

Remarque : Il est acceptable d'utiliser un scellant de silicone à haute température pour coller la cloison sèche au panneau protecteur inférieur.

Joint de finition et de scellement

Tous les joints entre le revêtement fini du mur et l'appareil doivent être scellés avec des matériaux incombustibles. Les scellants, comme le calfeutrant ou le mastic utilisé pour sceller les espaces entre le mur et le foyer, devraient procurer un degré minimum d'exposition continue de 150 °C (300 °F).

Finition autour de l'ouverture avec du panneau de gypse

Les joints de panneaux de gypse (cloisons sèches) adjacents à l'ouverture du foyer, incluant le panneau incombustible de l'appareil, exigent une attention spéciale afin de minimiser le fendillement. Lors de l'installation des panneaux de gypse autour du foyer, installez le trou de l'ouverture du foyer dans un seul panneau, si possible. Ceci diminuera les joints adjacents à l'ouverture du foyer.

Appliquez du ruban adhésif en fibre de verre croisée sur les joints du panneau mural autour de l'ouverture du foyer. Il offrira un joint plus résistant aux fissures qu'avec un ruban de papier. Remplissez, lissez et finissez les joints du mur avec un composé à joint à joint à prise chimique. Il offrira un joint plus résistant aux fissures qu'un composé léger séchant à l'air.

Peindre

Si le fini désiré comprend un mur peint, une peinture latex 100 % acrylique avec un apprêt compatible sont recommandés autour de cet appareil. Les peintures à base d'huile ou acrylique régulières pourraient se décolorer en raison de l'exposition à la chaleur.

AVERTISSEMENT! Risque d'incendie! NE PAS appliquer de matériaux inflammables au-delà des dégagements minimaux. Respectez tous les dégagements minimaux spécifiés dans ce manuel pour les matériaux inflammables. Le chevauchement de matériaux pourrait s'allumer et interférer avec le bon fonctionnement des portes et ailettes.

AVERTISSEMENT! Risque d'incendie! NE PAS installer de cloisons sèches ou autres matériaux inflammables directement sur le panneau incombustible installé à la fabrication. Les matériaux superposés pourraient s'enflammer.

Matériau de revêtement

- La façade et/ou les matériaux de finition ne doivent pas entraver le flot d'air aux ailettes ou aux façades décoratives.
- La façade et/ou les revêtements de finition ne doivent jamais dépasser sur l'ouverture de la vitre.
- Respectez tous les dégagements lors de l'application de matériaux inflammables.

Finition - âtre

Consulter les sections des méthodes d'ajustement intérieur ou de superposition afin de déterminer les exigences nécessaires à l'installation d'un âtre incombustible sur ce modèle. Seuls les âtres incombustibles sont permis.

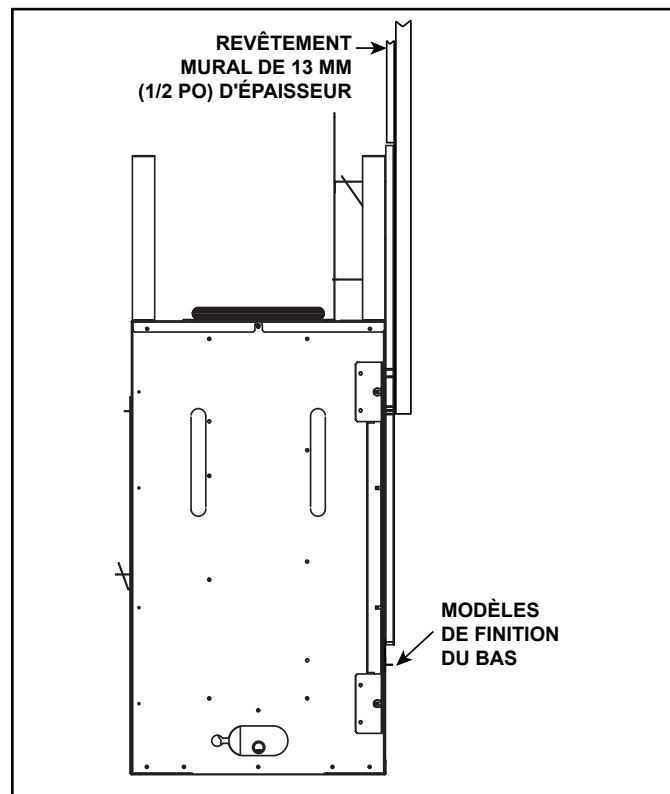

Figure 10.2 Finition et matériaux de revêtement - modèles à vue sur un seul côté

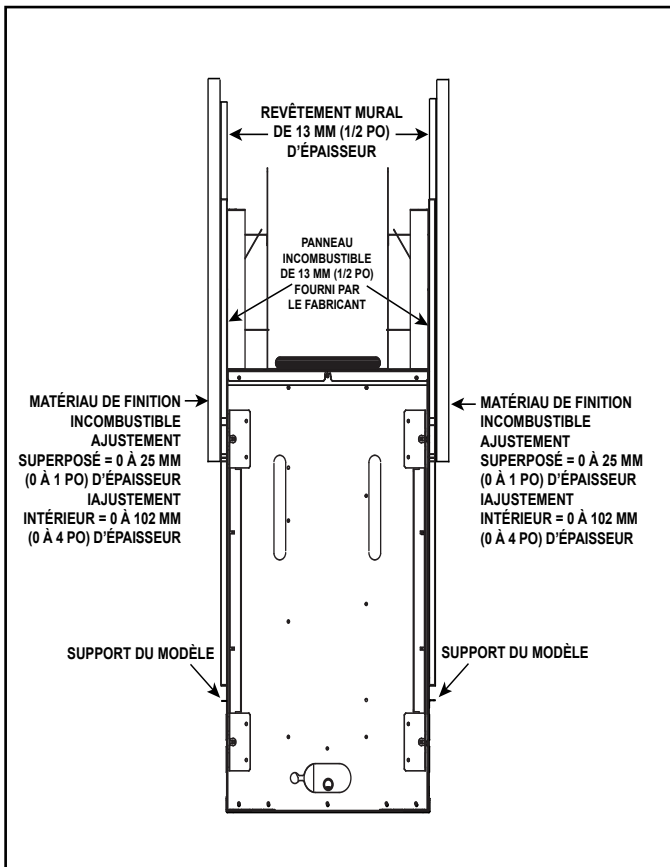

Figure 10.3 Matériaux de finition - ouvert sur deux faces

L'épaisseur du matériau de revêtement décoratif est mesurée à partir de la façade du panneau incombustible installé lors de la fabrication. Voir les figures 10.2 et 10.3.

Les façades pour cet appareil sont compatibles avec des matériaux incombustibles. Voir les figures 10.2 et 10.3.

Se référer à la section 1.E et 1.F du présent manuel quant aux définitions la qualification des matériaux incombustibles et inflammables.

Exigences spécifiques de chaque méthode si les installations sont décrites à cette section.

L'installation des matériaux de finition finale peut s'effectuer soit par la méthode de « superposée » ou « d'insertion », selon le type de façade décorative à être installée. L'ajustement superposé des façades décoratives inclut Four Square et Illusion. La façade Clean Face Trim (CFT) est une façade décorative à ajustement intérieur.

Finition par méthode d'ajustement superposé

Matériaux de finition incombustibles

0 à 25 mm (0 à 1 po) d'épaisseur – Méthode d'ajustement superposé

Toutes les façades à méthode d'ajustement superposé sont conçues pour accepter les matériaux de finition de 0 à 25 mm (0 à 1 po) d'épaisseur. Voir la figure 10.3. Si vous installez la façade à ajustement superposé (Four Square, Illusion), le matériau de finition sera installé jusqu'à la bordure inférieure du modèle de finition.

AVERTISSEMENT! Risque d'incendie! NE PAS appliquer de matériaux inflammables au-delà des dégagements minimaux. Respectez tous les dégagements minimaux spécifiés dans ce manuel pour les matériaux inflammables. Les matériaux superposés pourraient s'enflammer.

AVIS : Cette épaisseur maximale de 25 mm (1 po) inclut non seulement les matériaux décoratifs de finition (marbre, céramique, ardoise, etc.) mais aussi le mince plâtre, les lattes et l'adhésif utilisés pour fixer le matériau décoratif de finition.

1. Le matériau de finition incombustible peut être installé jusqu'à l'ouverture du foyer sur le dessus et les côtés. Ne pas recouvrir les trous d'accès. Voir les figures 10.4 et 10.5.

AVERTISSEMENT! Risque d'incendie! NE PAS couvrir les trous rectangulaires sur l'accès inférieur du panneau d'accès en installant les façades superposées.

- Si une façade Clean Face Trim (CFT) a été installée et doit être remplacée par une façade à ajustement superposé, le matériau de finition doit être retiré pour dévoiler les huit trous rectangulaires sur le panneau d'accès inférieur.
 - Une surchauffe et un incendie pourraient survenir.
2. Retirer le modèle de finition du panneau d'accès inférieur.
 3. Respectez les instructions d'installation fournies avec la façade décorative.

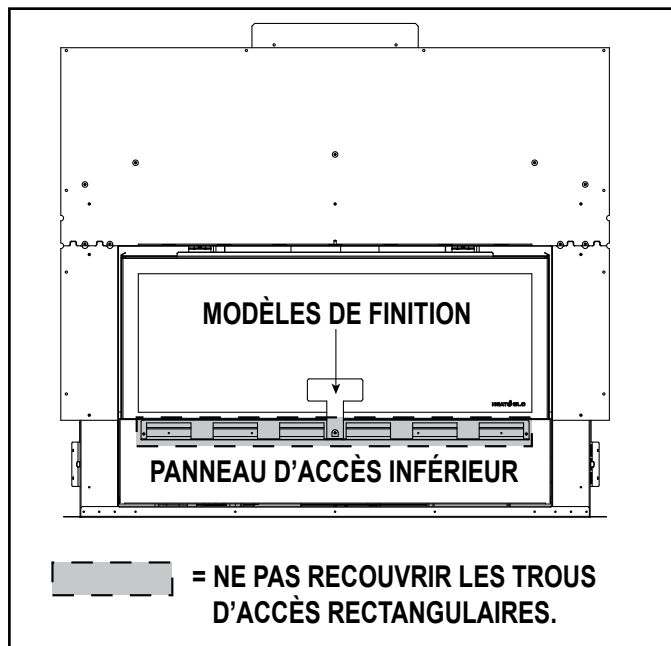

Figure 10.4 Schéma du matériel de finition incombustible pour la méthode d'ajustement superposé de 0 à 25 mm (0 à 1 po) d'épaisseur

Finition - âtre incombustible - ajustement superposé

- Un âtre incombustible peut être installé au même niveau que la base de l'appareil ou plus bas. Il ne devrait recouvrir aucune partie de l'appareil. Voir la figure 10.6.

AVERTISSEMENT! Risque d'incendie! NE PAS laisser une partie de l'appareil être ouverte par l'âtre ou le plancher.

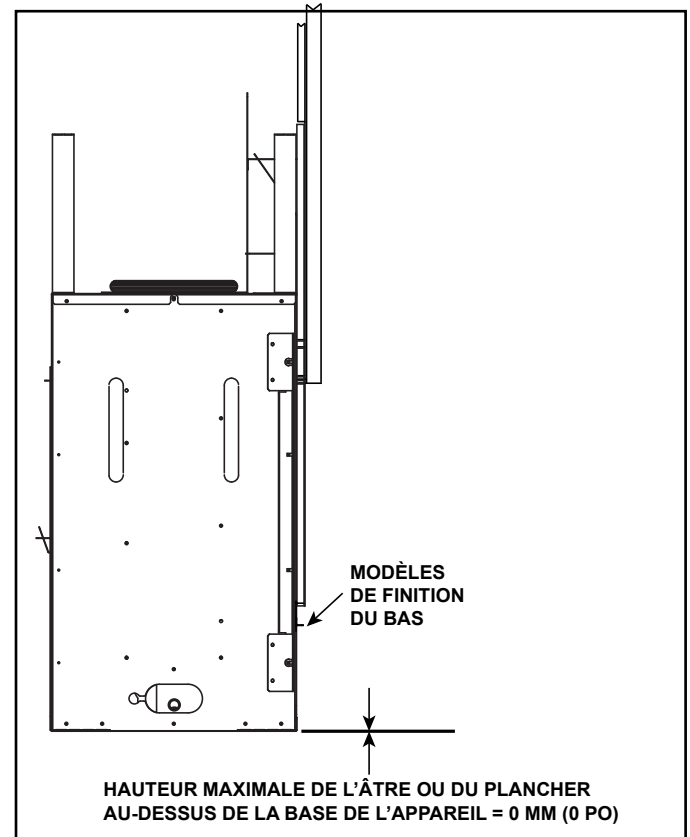

Figure 10.5 Finition et matériaux de revêtement - ajustement superposé

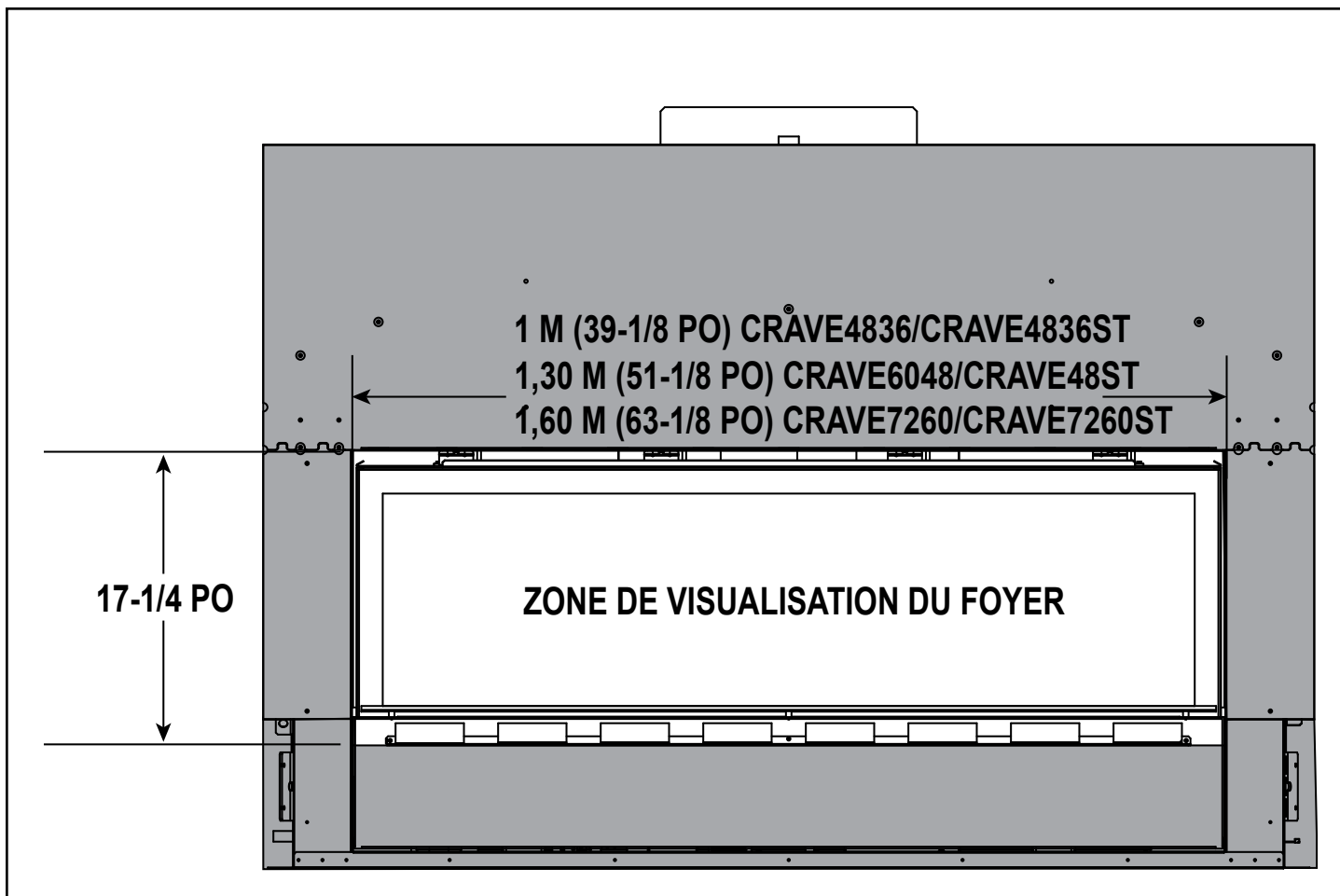

Figure 10.6 Dimensions de l'ouverture finie - méthode d'ajustement superposé

Finition par ajustement intérieur

Matériaux de finition incombustibles

Façade Clean Face Trim (CFT) seulement

Méthode d'ajustement intérieur de 0 à 25 mm (0 à 1 po) d'épaisseur

Remarque : Une fois que la façade décorative Clean Face Trim est installée, les trous rectangulaires à la base du panneau d'accès seront recouverts.

AVIS : Cette épaisseur maximale de 25 mm (1 po) inclut non seulement les matériaux décoratifs de finition (marbre, céramique, ardoise, etc.) mais aussi le mince plâtre, les lattes et l'adhésif utilisés pour fixer le matériau décoratif de finition.

La façade décorative Clean Face Trim est approuvée pour les applications d'ajustement intérieur. En utilisant des matériaux de finition incombustible de 0 à 25 mm (0 à 1 po) d'épaisseur, suivre les instructions suivantes. Se référer à la section 1.E et 1.F du présent manuel quant à la définition et les qualités des matériaux incombustibles et inflammables.

1. Retirer le modèle de finition du panneau d'accès inférieur.
2. Installer le matériau de finition contre le pot de la corniche du panneau d'accès inférieur, couvrant les huit trous rectangulaires du panneau d'accès. Voir la figure 10.1 pour les exigences de longueur des vis.
3. Installer l'anneau de garniture au mur. L'anneau de garniture fait office de modèle de finition pour cette application. Les matériaux de finition ne devraient pas dépasser le bord extérieur de l'anneau de garniture. L'anneau de garniture peut être installé en vue d'obtenir un style plus propre et lisse si les matériaux de finition ne comportent aucun rebord fini.
4. Respectez les instructions d'installation fournies avec la façade décorative.

AVERTISSEMENT! Risque d'incendie!

- Si une façade Clean Face Trim (CFT) a été installée et doit être remplacée par une façade à ajustement superposé, le matériau de finition doit être retiré pour dévoiler les huit trous rectangulaires sur le panneau d'accès inférieur.
- Une surchauffe et un incendie pourraient survenir.

Matériaux de finition incombustibles

Façade Clean Face Trim (CFT) seulement

Méthode d'ajustement intérieur de 1 à 102 mm (0 à 4 po) d'épaisseur

Le matériau de finition dépassant 25 mm (1 po) d'épaisseur n'est approuvé que pour les matériaux incombustibles avec une façade Clean Face Trim. Se référer à la section 1.E et 1.F du présent manuel quant à la définition et les qualités des matériaux incombustibles et inflammables.

AVERTISSEMENT! Risque d'incendie! NE PAS appliquer de matériaux inflammables au-delà des dégagements minimaux. Respectez tous les dégagements minimaux spécifiés dans ce manuel pour les matériaux inflammables. Les matériaux superposés pourraient s'enflammer.

1. Retirer le modèle de finition du panneau d'accès inférieur.
2. Installer l'anneau de garniture au mur. L'anneau de garniture fait office de modèle de finition pour cette application. Les matériaux de finition ne devraient pas dépasser le bord extérieur de l'anneau de garniture.

AVIS : Si la finition dépasse l'ouverture intérieure de l'anneau / de garniture, la façade décorative ne pourra être ajustée.

3. Installer un matériau de finition incombustible jusqu'au bord extérieur de l'anneau de garniture. Voir la figure 10.1 pour les exigences de longueur des vis.
4. Respectez les instructions d'installation fournies avec la façade décorative.

AVERTISSEMENT! Risque d'incendie!

- Si une façade Clean Face Trim (CFT) a été installée et doit être remplacée par une façade à ajustement superposé, le matériau de finition doit être retiré pour dévoiler les huit trous rectangulaires sur le panneau d'accès inférieur.
- Une surchauffe et un incendie pourraient survenir.

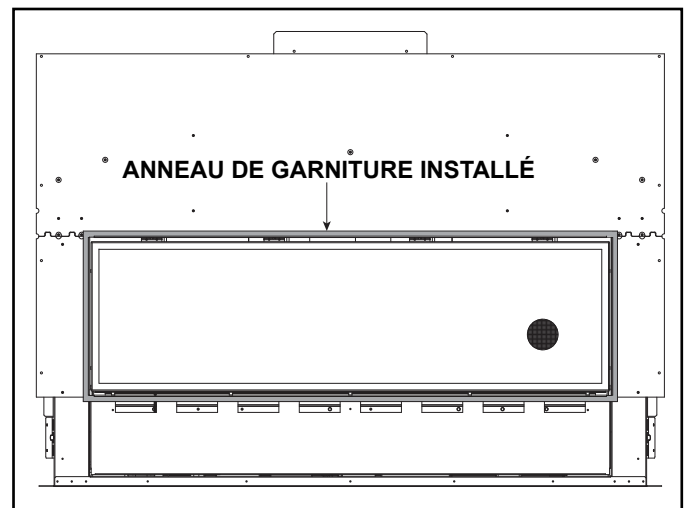

Figure 10.7 Schéma du matériau de finition incombustible pour la méthode d'ajustement intérieur de 0 à 102 mm (0 à 4 po) d'épaisseur

Finition - Façades (CFT) âtre incombustible - ajustement intérieur

Un âtre incombustible peut être installé devant l'appareil uniquement si la méthode de finition d'ajustement intérieur avec CFT est utilisée.

1. Installer l'anneau de garniture.
2. Les matériaux pour un âtre incombustible peuvent être placés jusqu'au bord inférieur de l'anneau de garniture. L'âtre peut être de maximum de 51 cm (20 po) de profondeur.

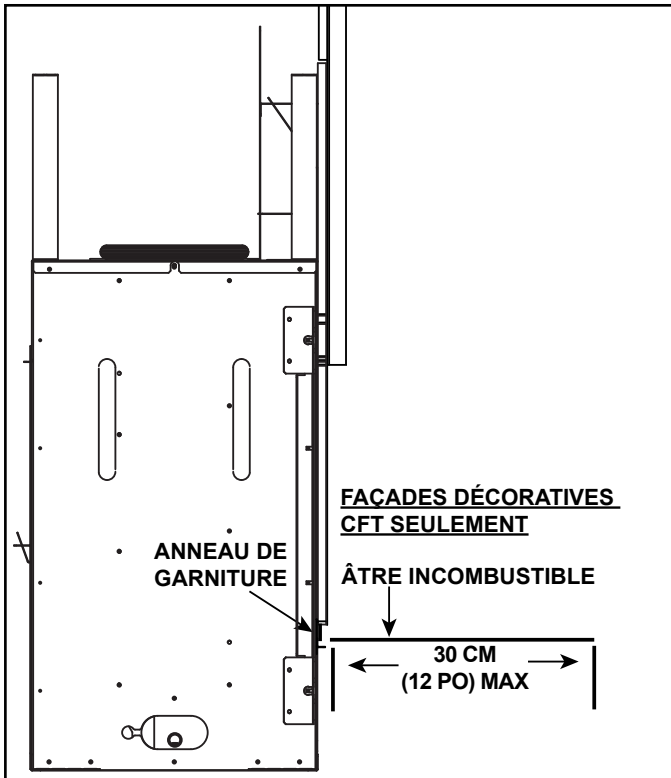

Figure 10.8 Finition et matériaux de revêtement - ajustement intérieur

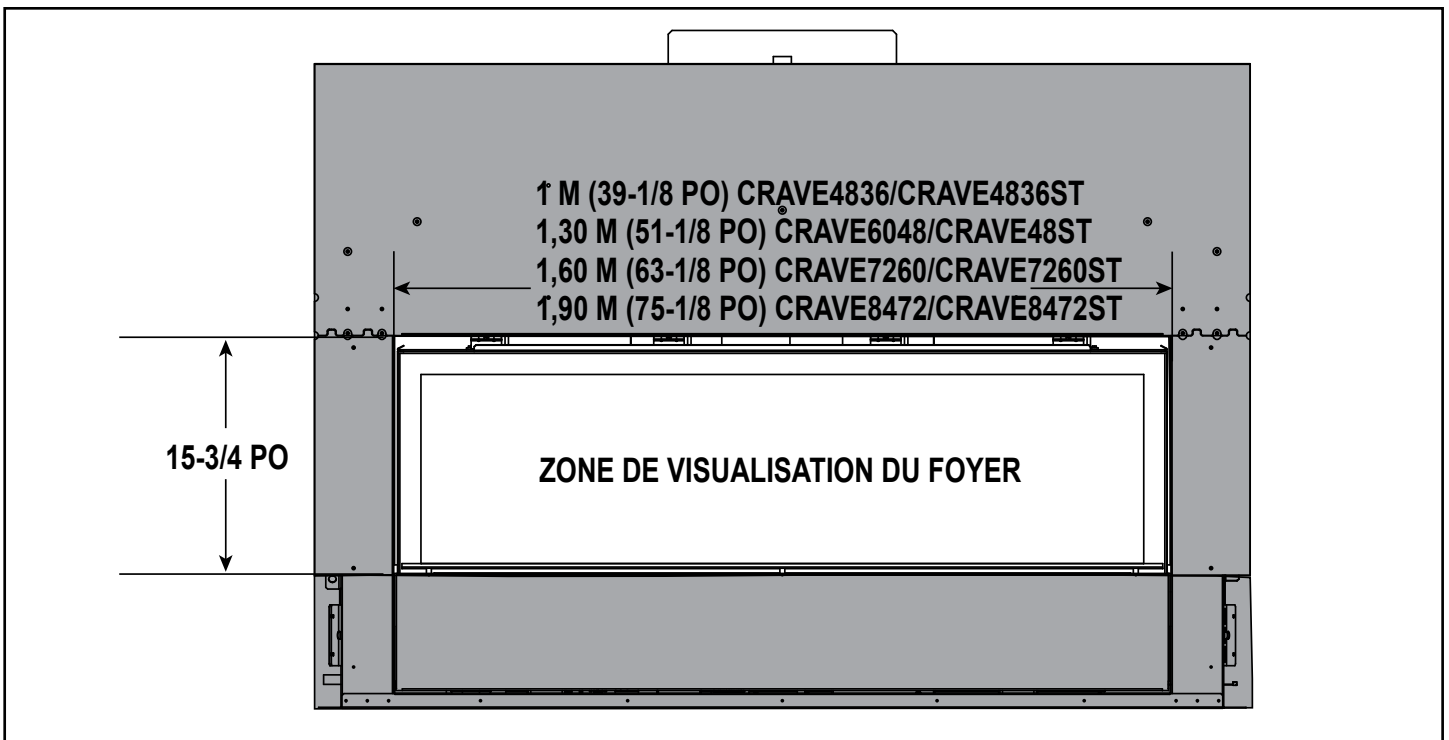

Figure 10.9 Dimensions de l'ouverture finie - méthode d'ajustement intérieur

B. Manteau de foyer et saillies du mur

AVERTISSEMENT! Risque d'incendie! Respectez les dégagements spécifiés pour les matériaux inflammables. Une charpente plus petite que les minimums listés doit être entièrement construite avec des matériaux incombustibles (ex. : poutres d'acier, panneaux de béton, etc.).

Remarque : Vous référer à la section 10.A quant aux spécifications du matériau de finition incombustible du foyer (marbre, pierre, etc.).

Manteaux de cheminée inflammables

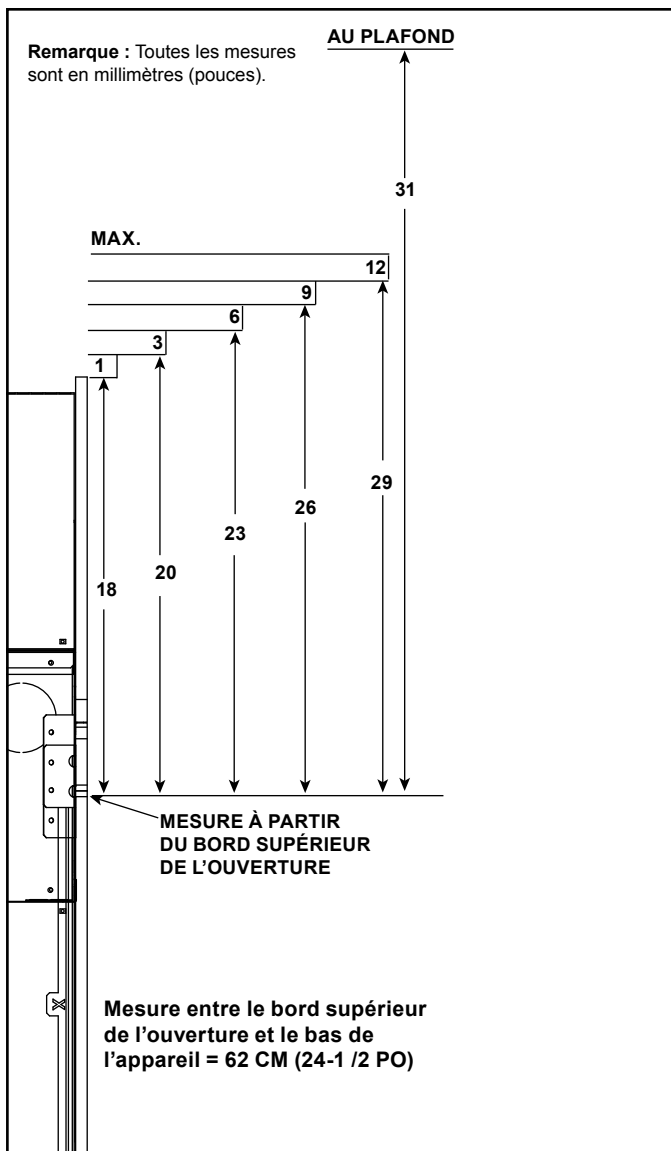

Figure 10.10 Minimum vertical et maximum horizontal
Dimensions des matériaux inflammables -
CRAVE4836 et CRAVE6048

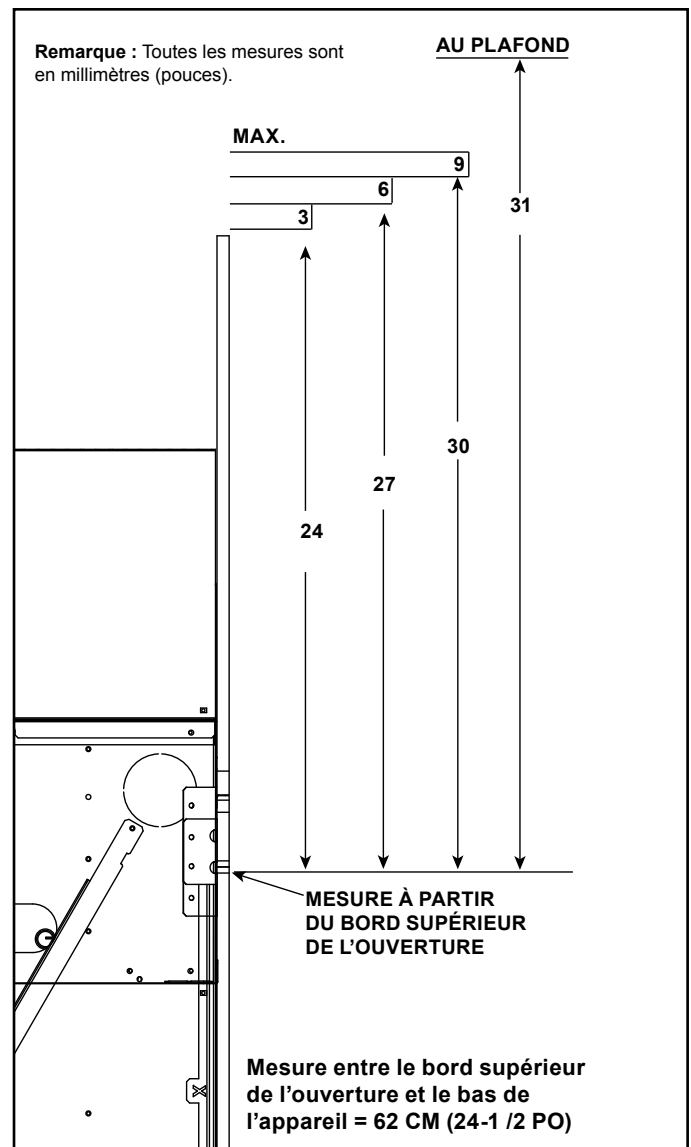

Figure 10.11 Minimum vertical et maximum horizontal
Dimensions des matériaux inflammables -
CRAVE7260 et CRAVE8472

Manteaux de cheminée incombustibles

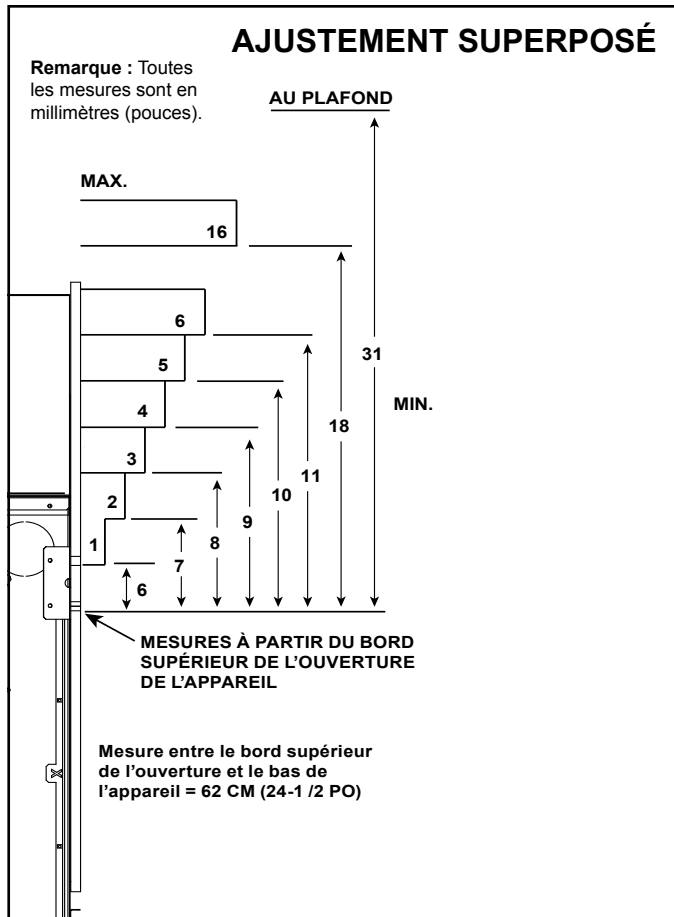

Figure 10.12 Minimum vertical et maximum horizontal
Dimensions des incombustibles -
 finition par ajustement superposé

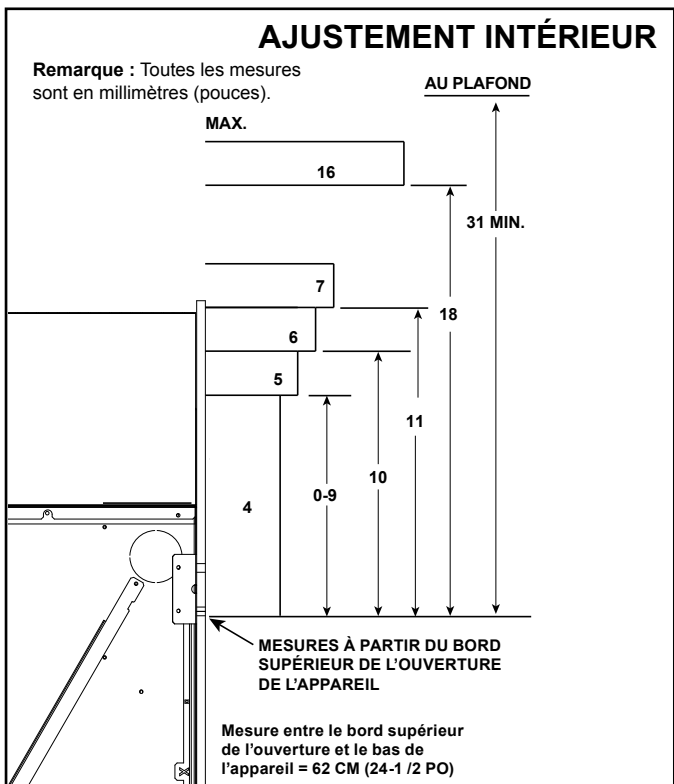

Figure 10.13 Minimum vertical et maximum horizontal
Dimensions des incombustibles -
 finition par ajustement intérieur

Pieds du manteau du foyer ou saillies du mur s'étendant au-delà de la façade du foyer (inflammables ou incombustible)

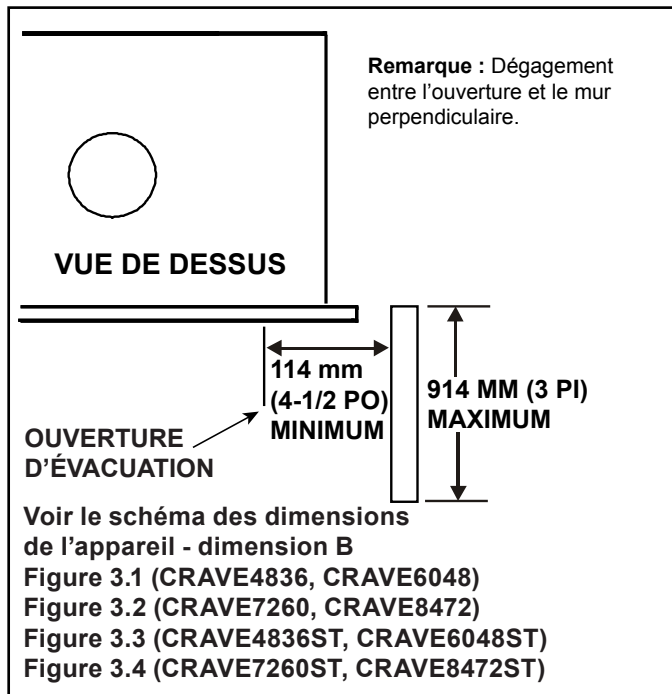

Figure 10.14 Pied du manteau de foyer ou saillies du mur
(acceptable de chaque côté de l'ouverture)

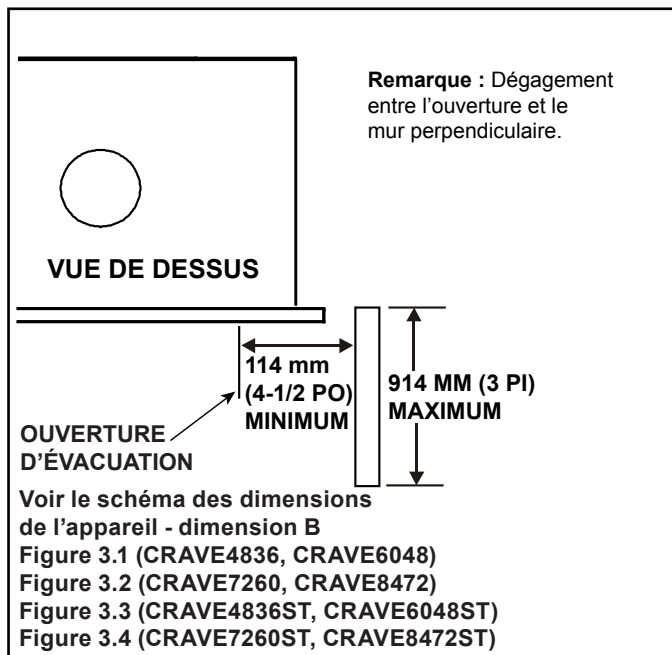

Figure 10.15 Pied du manteau de foyer ou saillies du mur
(acceptable de chaque côté de l'ouverture)

C. Dimensions de la façade décorative pour la finition

AVERTISSEMENT! Risque de brûlures! Une façade décorative est nécessaire sur cet appareil. **NE PAS** utiliser cet appareil sans une façade décorative en place.

Seules les façades décoratives certifiées à être utilisées avec ce modèle d'appareil peuvent être installées. Veuillez contacter votre détaillant pour obtenir la liste des façades décoratives pouvant être utilisées.

Les portes approuvées pour l'utilisation de cet appareil ont été conçues pour être installées de deux façons : Ajustement superposé ou Ajustement intérieur. Avant de commencer l'installation, il est important de déterminer quelle méthode sera utilisée.

Ajustement superposé des portes (Four Square/Illusion) :

Ces portes ont été conçues pour être installées par-dessus le matériau de finition d'au plus 25 mm (1 po) d'épaisseur. Les matériaux de finition peuvent être d'un maximum de 25 mm (1 po). Le matériau de finition doit être égal au sommet et aux côtés de l'ouverture. Le matériau de finition doit être égal au bas du modèle de finition.

Ajustement intérieur des portes (façade Clean Face Trim) :

Ces portes sont installées à égalité avec un matériau de finition incombustible d'au plus 102 mm (4 po) d'épaisseur. Les matériaux de finition peuvent être d'un maximum de 102 mm (4 po). Le matériau de finition doit être égal à l'ouverture.

Remarque : Consultez le manuel du propriétaire de l'appareil quant aux directives de montage d'un téléviseur.

11 Mise au point de l'appareil

A. Panneau de verre fixe en place

AVERTISSEMENT! Risque d'asphyxie! Manipulez le panneau de verre fixe avec prudence. Inspectez le joint pour vous assurer qu'il n'est pas endommagé et inspectez la vitre pour vous assurer qu'elle n'est pas fendue, entaillée ou rayée.

- **NE PAS** cogner, fermer violemment ou rayer la vitre.
- **NE PAS** utiliser le foyer si la vitre a été enlevée, ni si elle est fissurée, cassée ou rayée.
- Remettez en place en un seul bloc.

Retrait du panneau de verre fixe

1. Retirez du foyer la façade décorative et mettez de côté sur une surface de travail.
2. Localisez les verrous de la vitre de l'appareil situés sur le bord supérieur de son cadre. Voir la figure 11.1.
3. Utilisez les deux index pour libérer les pinces de la vitre.
4. Laissez la vitre s'incliner vers l'avant. Attrapez la vitre par la lèvre de retour supérieure du cadre de vitre, soulevez, et enlevez. La vitre devrait se soulever facilement hors de la lèvre inférieure.

Remplacer le panneau de verre fixe

1. Localisez la lèvre de retenue avant de la boîte à feu.
2. Placez le panneau de verre fixe à l'extrémité de la lèvre. Inclinez le sommet du panneau de verre fixe vers le foyer.
3. Assurez-vous du bon positionnement de gauche à droite de la vitre et engagez les quatre verrous à ressorts inférieurs.

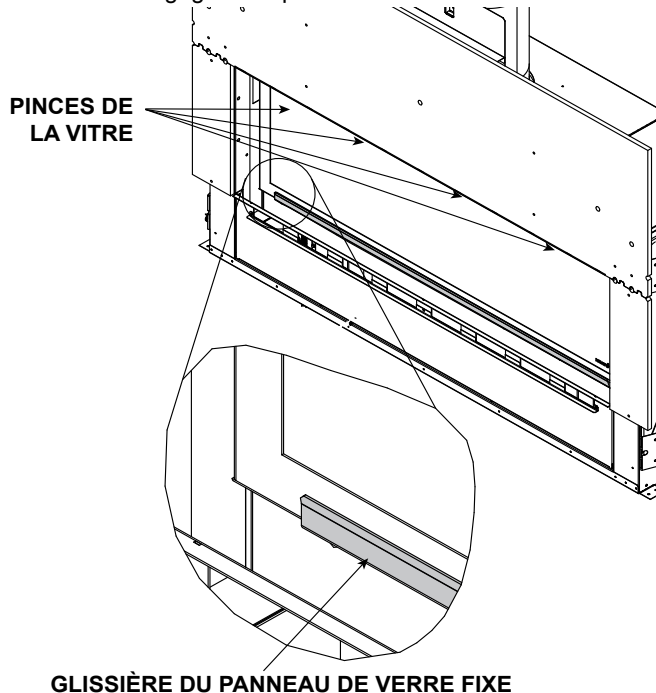

B. Retirez le matériel d'emballage

Enlevez les matériaux d'emballage sous ou dans la boîte à feu. Vérifiez que tous les composants sont avec le foyer.

C. Nettoyage de l'appareil

Nettoyez/aspirez la sciure qui peut s'être accumulée dans

la boîte à feu, ou sous l'appareil dans la cavité de contrôle.

D. Installation des éléments d'apparence

Un ensemble d'éléments d'apparence est inclus avec les modèles CRAVE. Installez l'élément d'apparence selon les directives.

AVERTISSEMENT! Danger de suffocation! Gardez les éléments d'apparence hors de la portée des enfants.

ATTENTION! Risque de brûlures! Le foyer devrait être arrêté et refroidi avant d'y installer les éléments d'apparence.

ATTENTION! Risque de coupures, éraflures ou projection de débris. Porter des gants et des lunettes de sécurité pendant l'installation. Les bords des tôles sont tranchants.

Nettoyage des éléments d'apparence

Pendant l'expédition de l'élément d'apparence, la poussière et les débris peuvent s'accumuler. Il est recommandé que les éléments d'apparence soient soigneusement rincés à l'eau pour en retirer la poussière et les petites particules. Une méthode facile de nettoyer les éléments d'apparence, consiste à les placer dans un seau d'eau et de les rincer soigneusement. Étalez les éléments d'apparence sur des essuie-tout et laissez sécher avant d'installer dans le foyer.

INSTALLATION

1. Choisissez 7 à 10 pièces rondes d'environ 13 mm (1/2 po) parmi les éléments d'apparence et conservez-les à part. Elles seront utilisées plus tard pour dissimuler les extrémités de la veilleuse du brûleur. Faites référence à la figure 1 pour choisir les pièces rondes en verre.

AVERTISSEMENT! Risque d'explosion! NE PAS disposer d'éléments d'apparence dépassant 13 mm (1/2 po) dans le diamètre rapproché de la veilleuse. Un allumage retardé pourrait survenir. N'utiliser que des pièces de 13 mm (1/2 po) près de la veilleuse.



Figure 1. Choix des éléments pour le couvercle de la veilleuse.

- Le support de placement des éléments d'apparence inclus, montré à la figure 2, DOIT être utilisé chaque fois que les éléments d'apparence sont placés sur le brûleur afin d'assurer qu'aucune pièce ne tombe dans la zone d'allumage du brûleur. Vérifier que le support de placement des éléments d'apparence est correctement installé dans l'appareil. Voir la figure 3.

⚠ AVERTISSEMENT



Risque d'allumage retardé.

- Placez l'élément d'apparence selon les directives.
- Ne PAS placer l'élément d'apparence dans la zone avant de la veilleuse.
- Ne PAS placer l'élément d'apparence dans une position où il pourrait en tomber dans la zone avant de la veilleuse.
- Ne PAS utiliser d'élément d'apparence autre que celui fourni avec ce foyer.
- Ne PAS dépasser une couche d'éléments d'apparence sur le plateau de base.

Le foyer ne fonctionnera pas correctement. Un allumage retardé pourrait survenir.



Figure 3. Support de placement des éléments d'apparence en place

- Disposer une couche uniforme d'éléments d'apparence autour du plateau, montré à la figure 4. La figure trois présente le détail des glissières de brûleur et de la zone devant l'ensemble de la veilleuse.
- Continuer de disposer une quantité uniforme d'éléments d'apparence sur la surface entière du plateau.

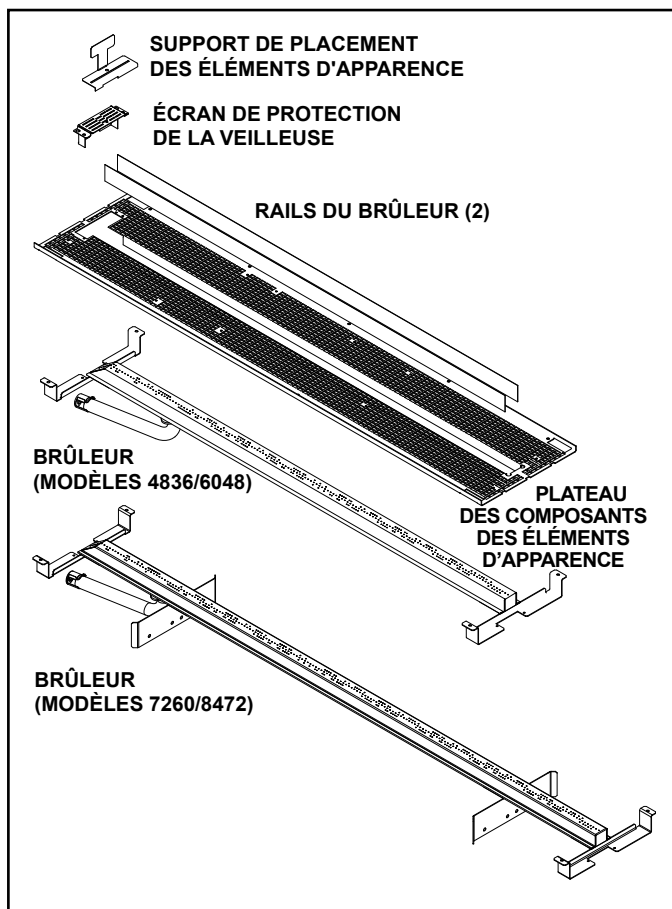



Figure 2. Panneau de composants des éléments d'apparence

- Le support de placement des éléments d'apparence doit demeurer en place tant que les éléments sont placés sur le plateau et autour du support de la veilleuse.

⚠ AVERTISSEMENT



Risque d'asphyxie ou d'exhalation de vapeurs.

- Placez l'élément d'apparence selon les directives.
- Ne PAS placer l'élément d'apparence dans la zone entre la vitre et la boîte à feu.
- Ne PAS placer d'éléments d'apparence dans une position où ils pourraient en tomber entre la vitre et la boîte à feu.
- Ne PAS utiliser d'élément d'apparence autre que celui fourni avec ce foyer.

Le foyer ne fonctionnera pas correctement. Des fuites de gaz pourraient survenir.



Figure 4. Support de placement des éléments d'apparence en place

- Retirez la vis, indiquée à la figure 5, du support de placement des éléments d'apparence et retirez-le doucement de l'appareil. Ne laissez aucun élément d'apparence tomber dans la zone avant de la veilleuse.
- Disposer les éléments d'apparence ronds mis de côté à l'étape 1, sur le protecteur de la veilleuse et les zones non couvertes en retirant le support de placement des éléments d'apparence. Voir la figure 4.

AVERTISSEMENT! Risque d'incendie. NE PAS placer d'élément d'apparence directement devant l'ensemble de la veilleuse.



Figure 5. Retrait du support de placement des éléments d'apparence



Figure 6. Éléments d'apparence installés.

Option de ternissement

8. Si désiré, les éléments d'apparence peuvent être ternis en utilisant une peinture noire à haute température. Voir les conseils de ternissement ci-dessous. Avant de peindre, prendre les précautions nécessaires afin d'éviter que la pulvérisation n'atteigne l'ensemble de la veilleuse.
 - Appliquer la peinture alors que les DEL sont allumées. Il sera alors plus facile d'éviter de ternir trop ou trop peu.
 - Réduisez l'éclairage dans la pièce lors de l'application de la peinture.
 - Ternir les éléments d'apparence au style désiré.



Figure 7. Ternir les éléments d'apparence

9. Remettre en place l'ensemble du cadre de la vitre sur l'appareil selon les directives fournies dans le manuel d'installation. Assurez-vous qu'il n'y ait aucun élément d'apparence entre la vitre et la boîte à feu. Des éléments d'apparence dans cette zone empêcheront le joint d'étanchéité de la vitre de bien sceller.
10. Installer la garniture de la vitre inférieure entre la vitre et le cadre. Voir la figure 8.

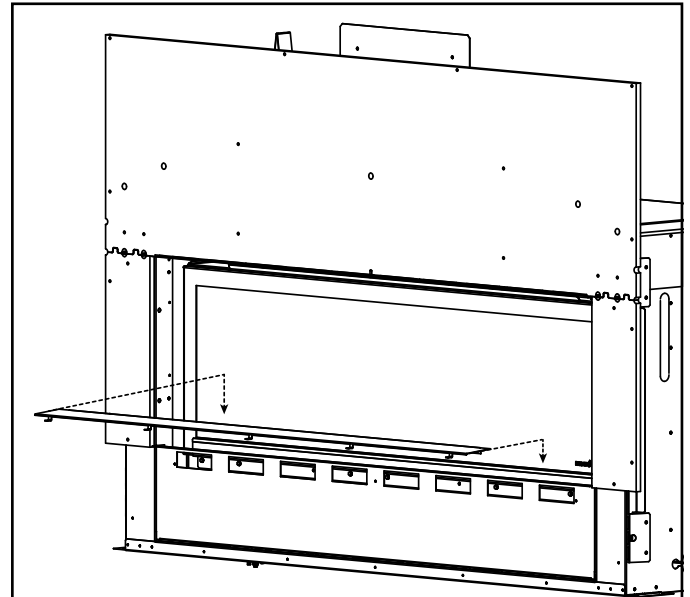

Figure 7. Installation du panneau inférieur du meuble

DÉPANNAGE

Le brûlage du premier démarrage, il pourrait être nécessaire d'ajuster la disposition des éléments d'apparence afin d'atteindre la meilleure flamme possible. Bien qu'une variation de la hauteur de la flamme soit normale, il pourrait y avoir des pics plus élevés ou moins élevés dans certaines zones.

Si la hauteur de la flamme semble être excessivement autre dans certains points, de placer davantage d'éléments d'apparence à ces endroits au-dessus du brûleur, aidera à uniformiser les flammes. L'étalement le plus uniforme possible des éléments d'apparence est la façon la plus efficace d'atteindre une apparence et une hauteur de flamme optimale. Un ou quelques tests de brûlage élémentaire pourraient être requis afin de vérifier le comportement des flammes avant d'effectuer des ajustements.

Évitez d'utiliser des éléments d'apparence dépassant 51 mm (2 po) de diamètre, ceux-ci pouvant perturber le modèle de flamme. Si vous découvrez de grandes pièces, jetez-les.

E. Installation de l'ensemble de bûches

Un ensemble optionnel de bûches est offert à être utilisé avec les modèles CRAVE. Installer les bûches selon les directives incluses avec l'ensemble.

12 Matériel de référence

A. Schémas des composants du conduit d'évacuation

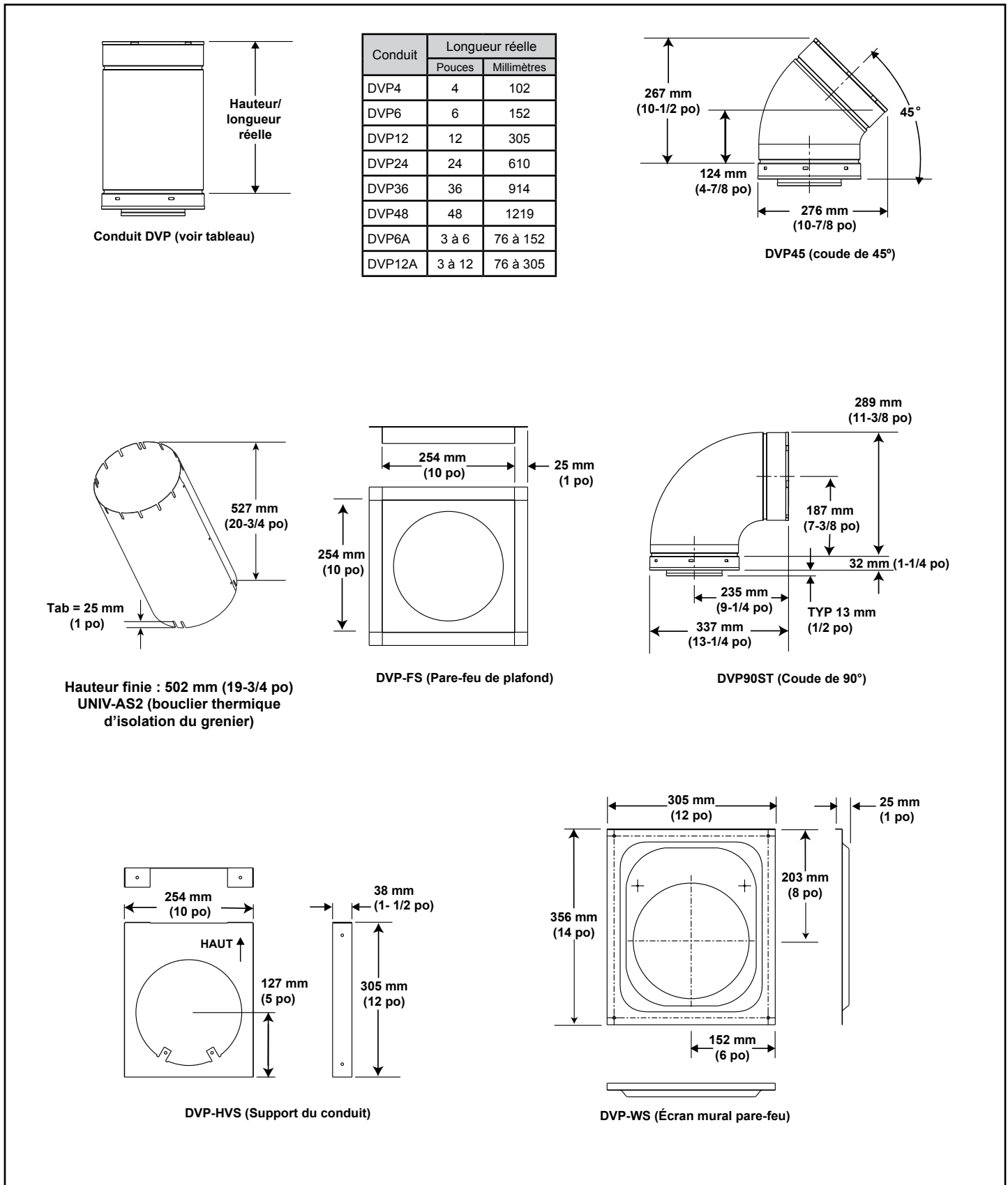
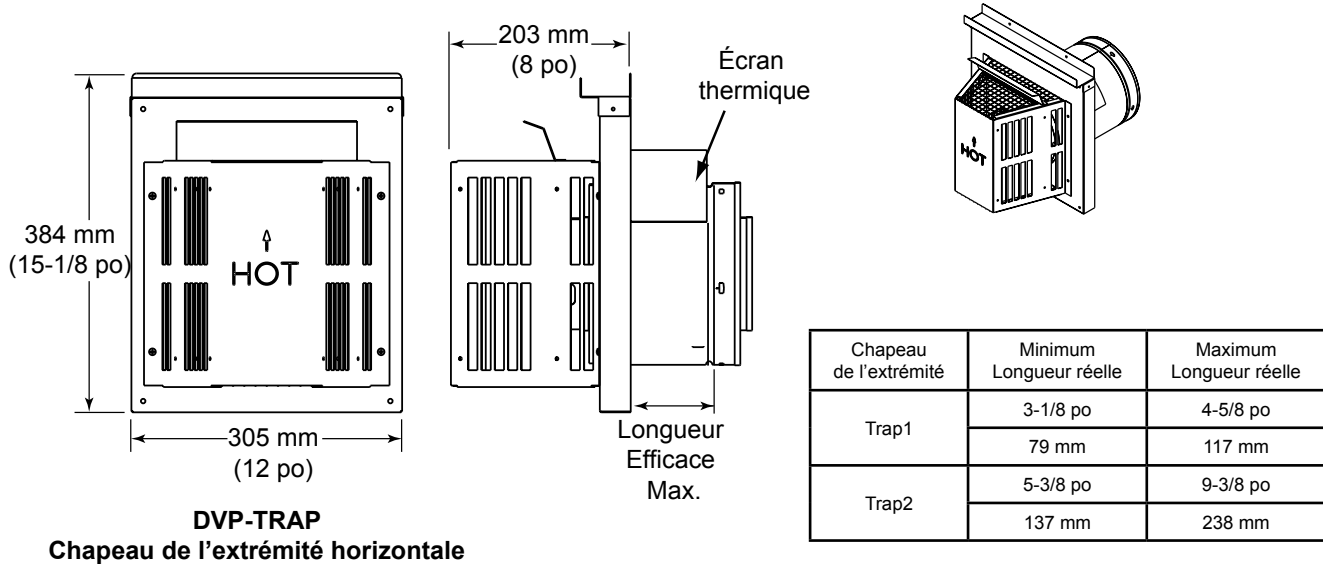

Figure 12.1 Composants du conduit DVP

A. Schémas des composants du conduit d'évacuation (suite)

Remarque : Le chevauchement des écrans thermiques DOIT être d'au moins 38 mm (1-1/2 po). **Écran thermique DVP – conçu pour être utilisé sur un mur de 102 à 184 mm (4 à 7-1/4 po) d'épaisseur.** Si l'épaisseur du mur est moindre que 102 mm (4 po) les écrans thermiques existants devront être découpés. Si l'épaisseur du mur est plus élevée que 184 mm (7-1/4 po) un DVP-HSM-B sera requis.



DVP-TRAP
Chapeau de l'extrémité horizontale

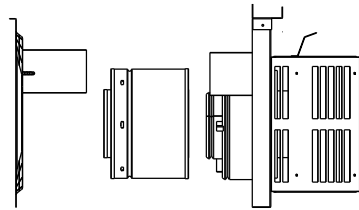

DVP-TRAP1

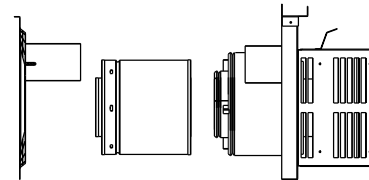

DVP-TRAP2

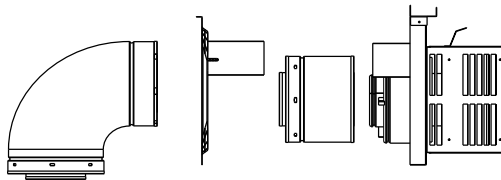

DVP-TRAPK1

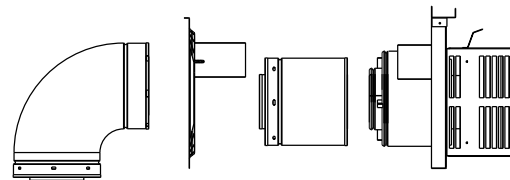

DVP-TRAPK2

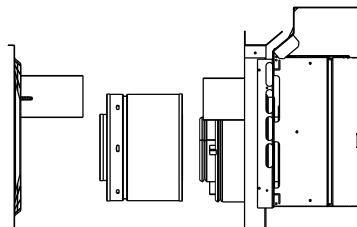

DVP-HPC1

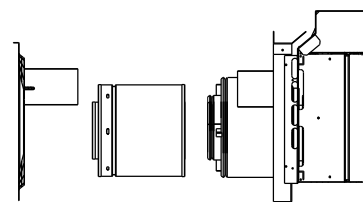

DVP-HPC2

Figure 12.2 Composants du conduit DVP

A. Schémas des composants du conduit d'évacuation (suite)

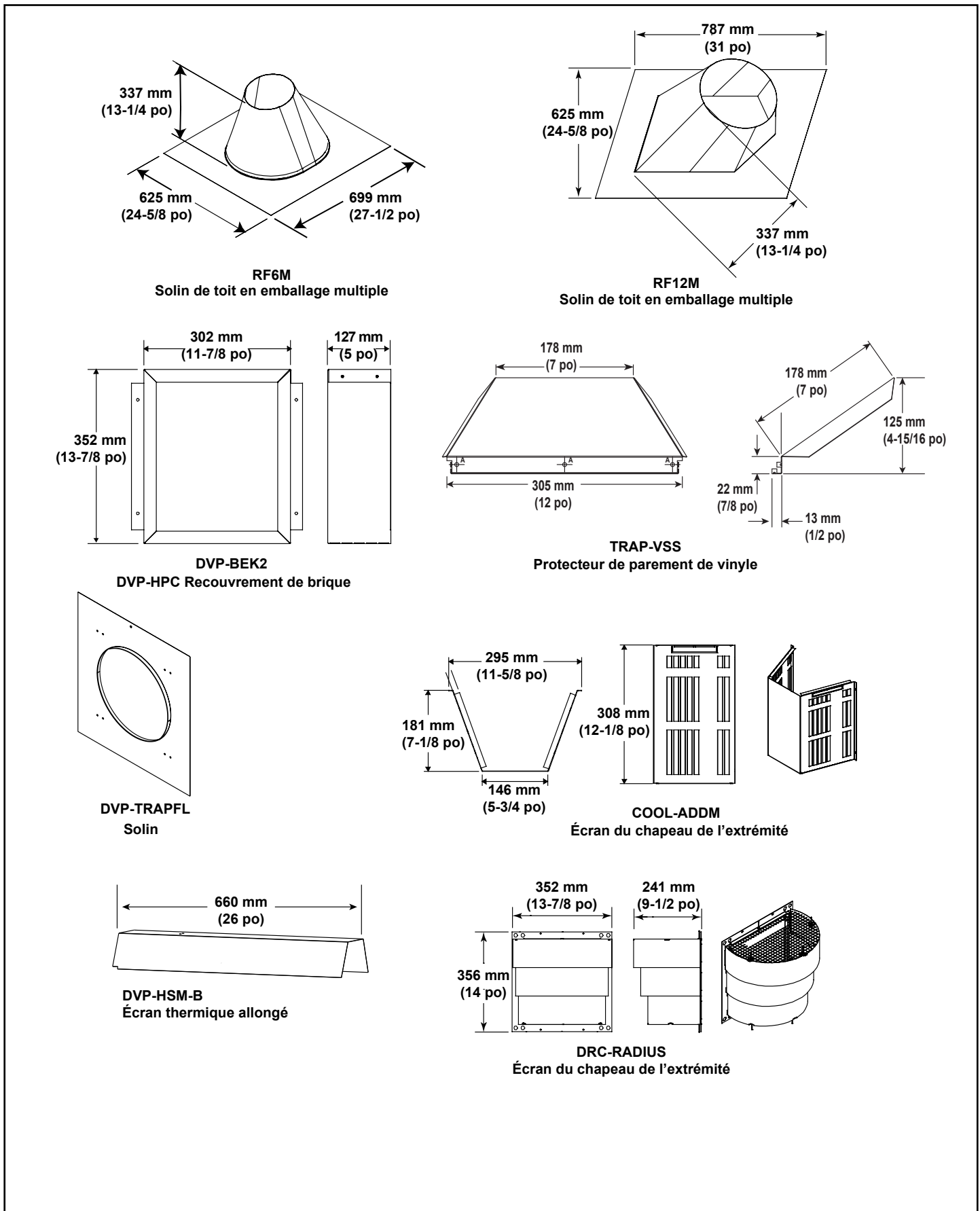

Figure 12.3 Composants du conduit DVP

A. Schémas des composants du conduit d'évacuation (suite)

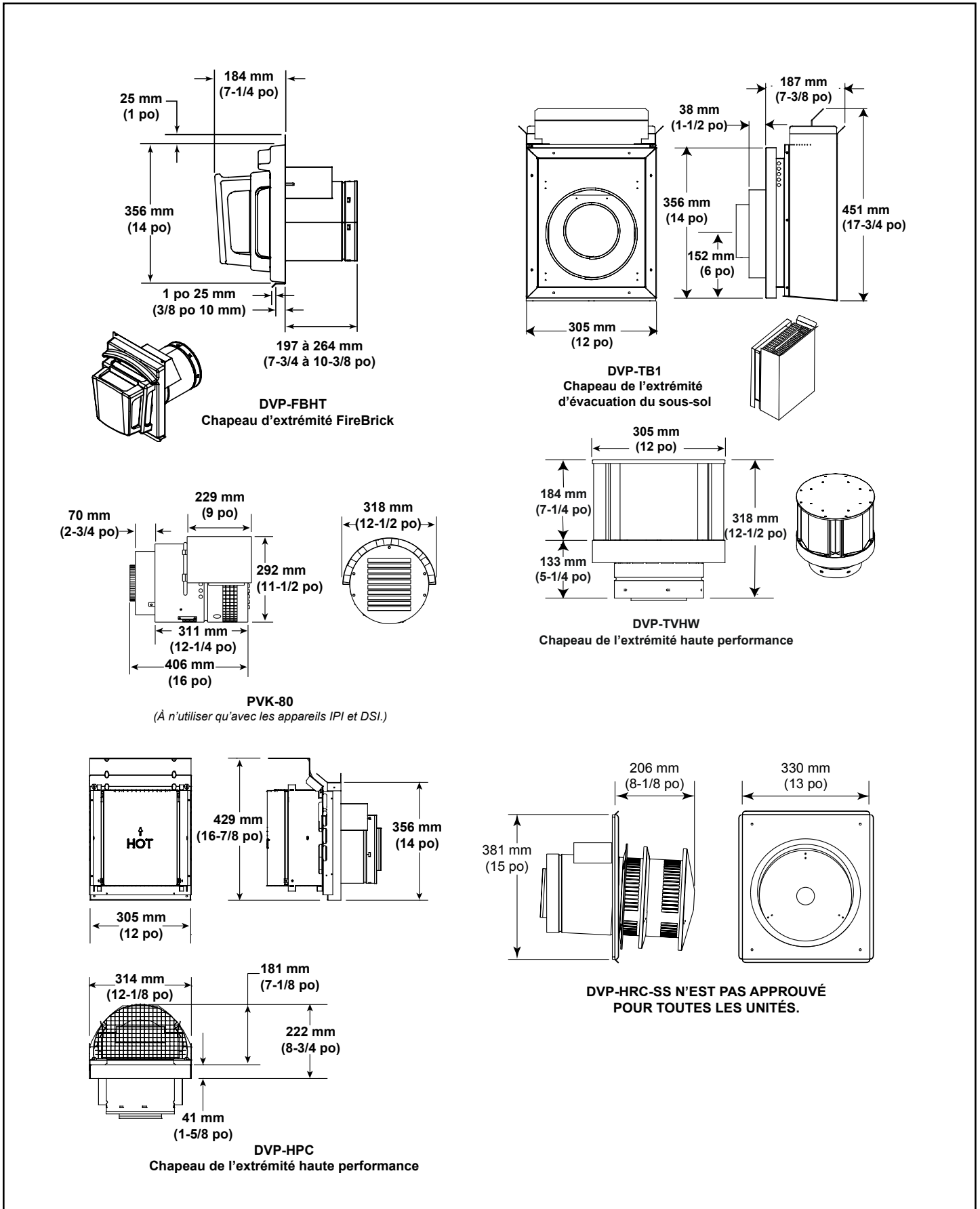
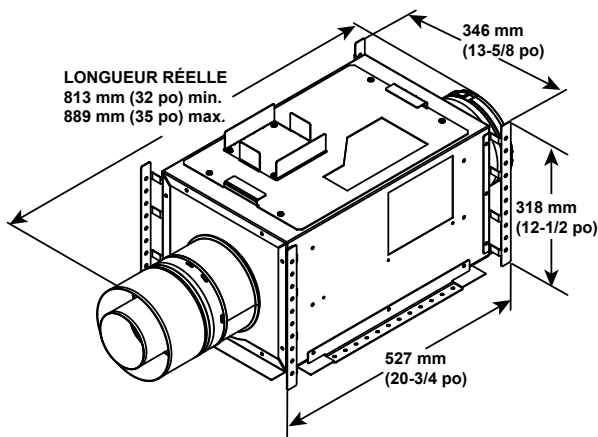

Figure 12.4 Composants du conduit DVP



PVI-SLP
Événement direct mécanisé

Câblage facultatif	
DESCRIPTION	RÉFÉRENCE
3 m (10 pi) de câblage PV	PVI-WH10
6 m (20 pi) de câblage PV	PVI-WH20
12 m (40 pi) de câblage PV	PVI-WH40
18 m (60 pi) de câblage PV	PVI-WH60
24 m (80 pi) de câblage PV	PVI-WH80
30 m (100 pi) de câblage PV	PVI-WH100

Remarque : Un câblage est requis pour alimenter le PVI-SLP branché à l'appareil et est commandé séparément du PVI-SLP. Communiquez avec votre détaillant pour commander.

Remarque : N'utiliser que des chapeaux des extrémités approuvés pour le PVI-SLP. Voir les instructions incluses avec l'ensemble PVI-SLP.

Remarque : Les composants SLP-LPC, SL-2DVP et DVP-2SL doivent être accompagnés par un PVI-SLP.

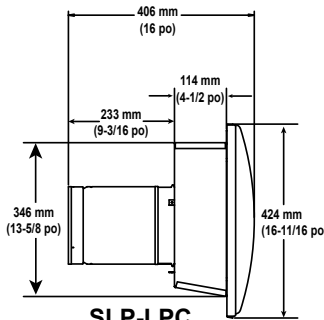
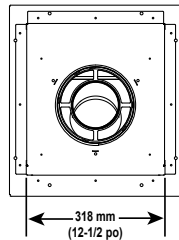

SLP-LPC
Chapeau SLP à profil bas

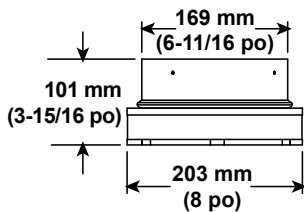
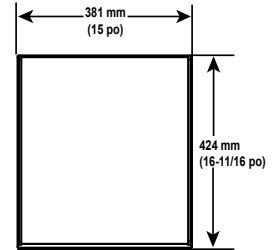

SL-2DVP
Adaptateur

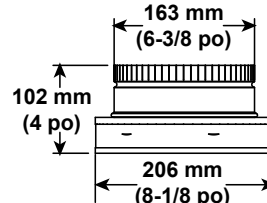
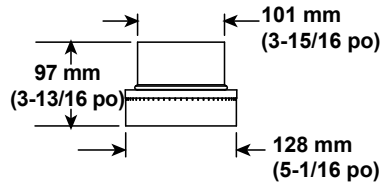

DVP-2SL
Adaptateur

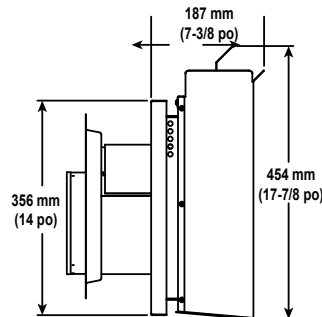
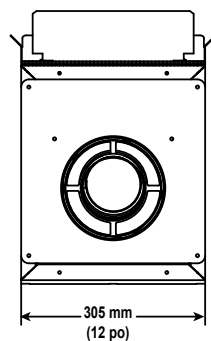
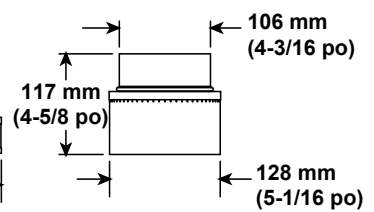

SLP-TB1
Chapeau de l'extrémité d'évacuation du sous-sol

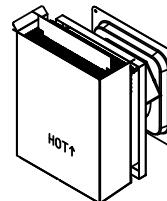

Figure 12.5 Composants PVI-SLP du conduit d'évacuation

B. Accessoires

Télécommandes, contrôles muraux et interrupteurs muraux

Interrupteurs

Suivez les instructions fournies avec le contrôle installé pour utiliser votre foyer :

Pour votre sécurité :

- Installez un verrouillage d'interrupteur/télécommande avec des caractéristiques de verrouillage de sécurité-enfant.
- Gardez la télécommande hors de la portée des enfants.

Contactez votre détaillant pour toutes questions.

Ensemble Heat-Zone® optionnel

Suivez les instructions fournies avec l'ensemble pour l'utilisation.

- La préparation pour l'installation du kit Heat-Zone® est traitée à la section 5.E.

Contactez votre détaillant pour toutes questions.

Heatilator, une marque commerciale de Hearth & Home Technologies
7571 215th Street West, Lakeville, MN 55044
www.heatilator.com

Veillez contacter votre fournisseur Heatilator pour toutes questions ou préoccupations.
Pour obtenir le numéro de téléphone du distributeur Heatilator le plus proche, veuillez visiter www.heatilator.com.

Imprimé aux États-Unis - Copyright 2015